

EN Grass trimmer
18 V 25 cm

EN ORIGINAL INSTRUCTIONS

IMPORTANT - These instructions are for your safety. Please read through them thoroughly prior to handling the product and retain them for future reference.

Bare tool: Includes only the tool, without the battery pack and charger.

Kit: Includes the tool along with the battery pack and charger.



V10925_5063022637444_MAND4_2425_RP0506

MC1198GGT

5063022637444

5063022637918

5063022637772

(bare)

TT1199GGT

5063022637130

5063022636928

5063022638083

(bare)

EN Parts

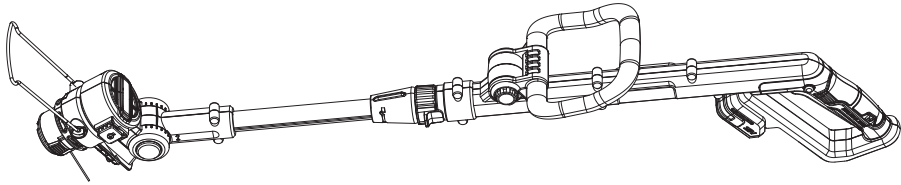

01. x1

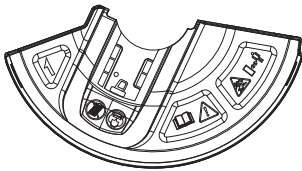

02. x1



03. x1

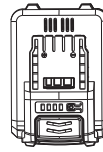

05. x1*

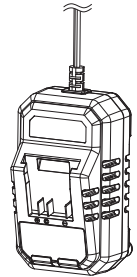

06. x1*

* Battery pack and charger are not provided when purchased as bare tool only.

EN You will need

x1



(items not supplied)

- Suitable personal protective equipment
- Cross-head screwdriver

EN Contents

| | |
|----------------------------------|----|
| EN | |
| Product description | 3 |
| Safety | 4 |
| Preparation | 19 |
| Assembly | 19 |
| Functions & Settings | 20 |
| Use | 25 |
| Care & maintenance | 26 |
| Guarantee | 31 |
| Declaration of conformity | 33 |

EN Product description

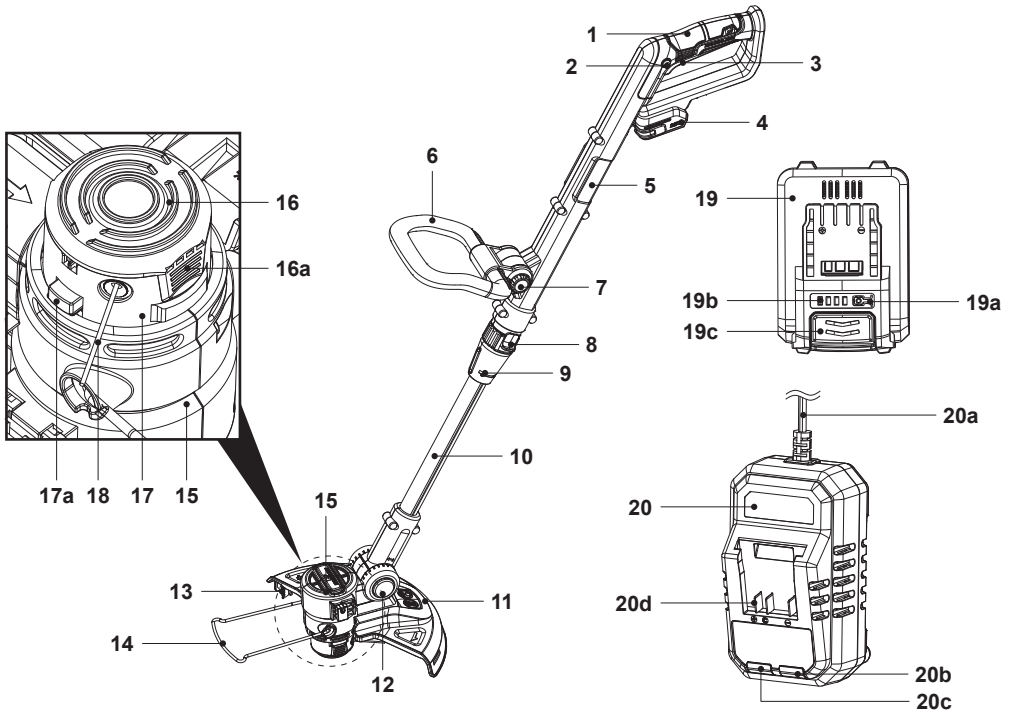

- | | |
|---|--|
| <ol style="list-style-type: none"> 1. Upper handle 2. On/off switch 3. Safety switch 4. Battery docking port 5. Upper pole 6. Auxiliary handle 7. Auxiliary handle lock 8. Angle adjustment lock 9. Extension tube lock 10. Extension tube 11. Guard <ol style="list-style-type: none"> a. Screw (for guard) 12. Cutting head lock 13. Line cut-off blade 14. Plant protector | <ol style="list-style-type: none"> 15. Cutting head <ol style="list-style-type: none"> a. Edger support 16. Spool cap <ol style="list-style-type: none"> a. Spool cap release 17. Spool housing <ol style="list-style-type: none"> a. Spool button 18. Cutting line 19. Battery pack* <ol style="list-style-type: none"> a. Battery capacity button b. Battery capacity indicator c. Release button 20. Charger* <ol style="list-style-type: none"> a. Mains cord with mains plug b. LED (green) c. LED (red) d. Battery docking port |
|---|--|

i **NOTE:** *Battery pack and charger are not provided when purchased as bare tool only.



General machine safety warnings



WARNING! READ ALL SAFETY WARNINGS, INSTRUCTIONS, ILLUSTRATIONS AND SPECIFICATIONS PROVIDED WITH THIS MACHINE. FAILURE TO FOLLOW ALL INSTRUCTIONS LISTED BELOW MAY RESULT IN ELECTRIC SHOCK, FIRE AND/OR SERIOUS INJURY.

Save all warnings and instructions for future reference.

The term “machine” in the warnings refers to your mains-operated (corded) machine or battery-operated (cordless) machine.

Work area safety

- **Keep work area clean and well lit.** Cluttered or dark areas invite accidents.
- **Do not operate machines in explosive atmospheres, such as in the presence of flammable liquids, gases or dust.** Machines create sparks which may ignite the dust or fumes.
- **Keep children and bystanders away while operating a machine.** Distractions can cause you to lose control.

Electrical safety

- **Machine plugs must match the outlet. Never modify the plug in any way. Do not use any adapter plugs with earthed (grounded) machines.** Unmodified plugs and matching outlets will reduce risk of electric shock.
- **Avoid body contact with earthed or grounded surfaces, such as pipes, radiators, ranges and refrigerators.** There is an increased risk of electric shock if your body is earthed or grounded.

- **Do not expose machines to rain or wet conditions.** Water entering a machine will increase the risk of electric shock.
- **Do not abuse the cord. Never use the cord for carrying, pulling or unplugging the machine. Keep cord away from heat, oil, sharp edges or moving parts.** Damaged or entangled cords increase the risk of electric shock.
- **When operating a machine outdoors, use an extension cord suitable for outdoor use.** Use of a cord suitable for outdoor use reduces the risk of electric shock.
- **If operating a machine in a damp location is unavoidable, use a residual current device (RCD) protected supply.** Use of an RCD reduces the risk of electric shock.

Personal safety

- **Stay alert, watch what you are doing and use common sense when operating a machine. Do not use a machine while you are tired or under the influence of drugs, alcohol or medication.** A moment of inattention while operating machines may result in serious personal injury.
- **Use personal protective equipment. Always wear eye protection.** Protective equipment such as a dust mask, non-skid safety shoes, hard hat or hearing protection used for appropriate conditions will reduce personal injuries.
- **Prevent unintentional starting. Ensure the switch is in the off-position before connecting to power source and/or battery pack, picking up or carrying the machine.** Carrying machines with your finger on the switch or energising machines that have the switch on invites accidents.
- **Remove any adjusting key or wrench before turning the machine on.** A wrench or a key left attached to a rotating part of the machine may result in personal injury.
- **Do not overreach. Keep proper footing and balance at all times.** This enables better control of the machine in unexpected situations.
- **Dress properly. Do not wear loose clothing or jewellery. Keep your hair and clothing away from moving parts.** Loose clothes, jewellery or long hair can be caught in moving parts.

- **If devices are provided for the connection of dust extraction and collection facilities, ensure these are connected and properly used.** Use of dust collection can reduce dust-related hazards.
- **Do not let familiarity gained from frequent use of machines allow you to become complacent and ignore machine safety principles.** A careless action can cause severe injury within a fraction of a second.

Machine use and care

- **Do not force the machine. Use the correct machine for your application.** The correct machine will do the job better and safer at the rate for which it was designed.
- **Do not use the machine if the switch does not turn it on and off.** Any machine that cannot be controlled with the switch is dangerous and must be repaired.
- **Disconnect the plug from the power source and/or remove the battery pack, if detachable, from the machine before making any adjustments, changing accessories, or storing machines.** Such preventive safety measures reduce the risk of starting the machine accidentally.
- **Store idle machines out of the reach of children and do not allow persons unfamiliar with the machine or these instructions to operate the machine.** Machines are dangerous in the hands of untrained users.
- **Maintain machines and accessories. Check for misalignment or binding of moving parts, breakage of parts and any other condition that may affect the machine's operation. If damaged, have the machine repaired before use.** Many accidents are caused by poorly maintained machines.
- **Keep cutting tools sharp and clean.** Properly maintained cutting tools with sharp cutting edges are less likely to bind and are easier to control.

- **Use the machine, accessories and tool bits etc. in accordance with these instructions, taking into account the working conditions and the work to be performed.** Use of the machine for operations different from those intended could result in a hazardous situation.
- **Keep handles and grasping surfaces dry, clean and free from oil and grease.** Slippery handles and grasping surfaces do not allow for safe handling and control of the machine in unexpected situations.

Battery machine use and care

- **Recharge only with the charger specified by the manufacturer.** A charger that is suitable for one type of battery pack may create a risk of fire when used with another battery pack.
- **Use machines only with specifically designated battery packs.** Use of any other battery packs may create a risk of injury and fire.
- **When battery pack is not in use, keep it away from other metal objects, like paper clips, coins, keys, nails, screws or other small metal objects, that can make a connection from one terminal to another.** Shorting the battery terminals together may cause burns or a fire.
- **Under abusive conditions, liquid may be ejected from the battery; avoid contact. If contact accidentally occurs, flush with water. If liquid contacts eyes, additionally seek medical help.** Liquid ejected from the battery may cause irritation or burns.
- **Do not use a battery pack or machine that is damaged or modified.** Damaged or modified batteries may exhibit unpredictable behaviour resulting in fire, explosion or risk of injury.
- **Do not expose a battery pack or machine to fire or excessive temperature.** Exposure to fire or temperature above 130 °C may cause explosion.

- **Follow all charging instructions and do not charge the battery pack or machine outside the temperature range specified in the instructions.** Charging improperly or at temperatures outside the specified range may damage the battery and increase the risk of fire.

Service

- **Have your machine serviced by a qualified repair person using only identical replacement parts.** This will ensure that the safety of the machine is maintained.
- **Never service damaged battery packs.** Service of battery packs should only be performed by the manufacturer or authorized service providers.

Grass trimmer safety warnings

- **Do not use the machine in bad weather conditions, especially when there is a risk of lightning.** This decreases the risk of being struck by lightning.
- **Thoroughly inspect the area for wildlife where the machine is to be used.** Wildlife may be injured by the machine during operation.
- **Thoroughly inspect the area where the machine is to be used and remove all stones, sticks, wires, bones, and other foreign objects.** Thrown objects can cause personal injury.
- **Before using the machine, always visually inspect to see that the cutter or blade and the cutter or blade assembly are not damaged.** Damaged parts increase the risk of injury.
- **Wear eye, ear, head and hand protection.** Adequate protective equipment will reduce personal injury by flying debris or accidental contact with the cutting line or blade.
- **Follow instructions for changing accessories.** Improperly tightened blade securing nuts or bolts may either damage the blade or result in it becoming detached.

- **While operating the machine, always wear non-slip and protective footwear. Do not operate the machine when barefoot or wearing open sandals.** This reduces the chance of injury to the feet from contact with the moving cutters or lines.
- **While operating the machine, always wear long trousers.** Exposed skin increases the likelihood of injury from thrown objects.
- **Keep bystanders away while operating the machine.** Thrown debris can result in serious personal injury.
- **Always use two hands when operating the machine.** Holding the machine with both hands will avoid loss of control.
- **Hold the machine by insulated gripping surfaces only, because the cutting line or blade may contact hidden wiring.** Cutting line or blades contacting a “live” wire may make exposed metal parts of the machine “live” and could give the operator an electric shock.
- **Always keep proper footing and operate the machine only when standing on the ground.** Slippery or unstable surfaces may cause a loss of balance or control of the machine.
- **Do not operate the machine on excessively steep slopes.** This reduces the risk of loss of control, slipping and falling which may result in personal injury.
- **When working on slopes, always be sure of your footing, always work across the face of slopes, never up or down and exercise extreme caution when changing direction.** This reduces the risk of loss of control, slipping and falling which may result in personal injury.
- **Keep all parts of the body away from the cutter, line or blade when the machine is operating. Before you start the machine, make sure the cutter, line or blade is not contacting anything.** A moment of inattention while operating the machine may result in injury to yourself or others.
- **Do not operate the machine above waist height.** This helps prevent unintended cutter contact and enables better control of the machine in unexpected situations.

- **When cutting brush or saplings that are under tension, be alert for spring back.** When the tension in the wood fibres is released, the brush or sapling may strike the operator and/or throw the machine out of control.
- **Use extreme caution when cutting brush and saplings.** The slender material may catch the blade and be whipped toward you or pull you off balance.
- **Maintain control of the machine and do not touch cutters, lines or blades and other hazardous moving parts while they are still in motion.** This reduces the risk of injury from moving parts.
- **Carry the machine with the machine switched off and away from your body.** Proper handling of the machine will reduce the likelihood of accidental contact with a moving cutter, line or blade
- **Only use replacement cutters, lines, cutting heads and blades specified by the manufacturer.** Incorrect replacement parts may increase the risk of breakage and injury.
- **When clearing jammed material or servicing the machine, make sure the switch is off and the battery pack is removed.** Unexpected starting of the machine while clearing jammed material or servicing may result in serious personal injury.

General safety warnings

- Never allow children, persons with reduced physical, sensory or mental capabilities or lack of experience and knowledge or people unfamiliar with these instructions to use the machine. Local regulations may restrict the age of the operator.
- Children must not play with the machine.
- Cleaning and user maintenance shall not be made by children.

Training

- Read the user manual carefully. Be familiar with the controls and the correct use of the machine.
- The operator or user is responsible for accidents or damage to other people or their property.

Preparation

- Before use, always visually inspect the machine for damaged, missing or misplaced guards or shields.
- Never operate the machine while people, especially children, or pets are nearby.

Operation

- Stop using the machine when persons, above all children, and house pets are in the vicinity.
- Use the machine only in daylight or with good artificial lighting.
- Always disconnect the machine from the power supply (i.e. remove the battery pack):
 - Whenever the machine is left unattended;
 - Before clearing a blockage;
 - Before checking, cleaning or using the machine;
 - After striking a foreign object to inspect the machine for damage;
 - Whenever the machine starts vibrating abnormally, for immediately check;
- If the machine starts to vibrate abnormally or strikes a foreign object, an immediate check must be carried out.
 - Switch off the machine immediately and disconnect it from the power supply.
 - Search for signs of damage.
 - Perform any necessary repairs to damaged parts.
 - Examine for loose parts and tighten these.
- Do not touch the moving hazardous parts before the machine is disconnected from the power supply and the moving hazardous parts have come to a complete stop.
- Never replacing the non-metallic cutting means with metallic cutting means.
- Do not overreach and to keep the balance at all times, to always be sure of the footing on slopes and to walk, never run.
- Never to operate the machine with defective guards or shields, or without safety devices.

- The cutting accessory guard and handle adjustments should be made with the motor stopped and battery removed.
- Inspect machine for damage upon striking a hard object or if there appears to be excessive vibration.
- Keep hands away from any sharp device intended to limit the length of the filament line.

Maintenance and storage

- Disconnect the machine from the power supply (i.e. remove the battery pack) before carrying out maintenance or cleaning work.
- Use only spare parts and accessories supplied and recommended by the manufacturer.
- Regularly check and maintain the machine. Have the machine repaired in a licensed workshop only.
- When not in use, store the machine out of the reach of children.
- Make maintenance each time use and after use. And be aware of the danger of moving hazardous parts.
- Always keep any ventilation openings clear of debris.
- Always cleaning and maintenance before storage.

Vibration and noise reduction

To reduce the impact of noise and vibration emission, limit the time of operation, use low-vibration and low-noise operating modes as well as wear personal protective equipment.

Take the following points into account to minimize the vibration and noise exposure risks:

- Only use the machine as intended by its design and these instructions.
- Make sure that the machine is in good condition and well maintained.
- Use correct attachments for the machine and make sure they are in good condition.
- Keep tight grip on the handles / gripping surface.
- Maintain this machine in accordance with these instructions and keep it well lubricated (where appropriate).
- Plan your work schedule to spread any high vibration tool use across a longer period of time.

- Prolonged use of the machine exposes the user to vibrations that can cause a range of conditions collectively known as hand- arm vibration syndrome (HAVS) e.g. fingers going white; as well as specific diseases such as carpal tunnel syndrome. To reduce this risk when using the machine, always wear protective gloves and keep your hands warm.

Behaviour in emergency situations

Familiarise yourself with the use of this machine by means of this instruction manual. Memorise the safety directions and follow them to the letter. This will help to prevent risks and hazards.

- **Always be alert when using this machine, so that you can recognise and handle risks early.** Fast intervention can prevent serious injury and damage to property.
- **Switch the machine off and remove the battery pack if there are malfunctions.** Have the machine checked by a qualified professional and repaired, if necessary, before you operate it again.

Residual risks

Even if you are operating this machine in accordance with all the safety requirements, potential risks of injury and damage remain.

The following dangers can arise in connection with the structure and design of this machine:

- Cuts.
- Hearing loss if working without hearing protection.
- Health defects resulting from vibration emission if the machine is being used over long periods of time or not adequately managed and properly maintained.
- Injuries and damage to property due to broken application tools or the sudden impact of hidden objects during use.
- Danger of injury and property damage caused by flying objects.



WARNING! THIS MACHINE PRODUCES AN ELECTROMAGNETIC FIELD DURING OPERATION! THIS FIELD MAY UNDER SOME CIRCUMSTANCES INTERFERE WITH ACTIVE OR PASSIVE MEDICAL IMPLANTS! TO REDUCE THE RISK OF SERIOUS OR FATAL INJURY, WE RECOMMEND PERSONS WITH MEDICAL IMPLANTS TO CONSULT THEIR DOCTOR AND THE MEDICAL IMPLANT MANUFACTURER BEFORE OPERATING THIS MACHINE!

Symbols

On the machine, the rating label and within these instructions you will find among others the following symbols and abbreviations. Familiarise yourself with them to reduce hazards like personal injuries and damage to property.

| | | | |
|------------------|--|-------------------|-------------|
| V | Volt (direct current / voltage) | Hz | Hertz |
| W | Watt | A | Ampere |
| Wh | Watt hour | Ah | Ampere hour |
| °C | Degree Celsius | cm | Centimetre |
| kg | Kilogram | mm | Millimetre |
| dB(A) | Decibel (A-rated) | min ⁻¹ | Per minute |
| m/s ² | Metres per second squared | | |
| yyWxx | Manufacturing date code; year of manufacturing (20yy) and week of manufacturing (Wxx). | | |



**CAUTION!
WARNING!
DANGER!**



Note/ Remark.



Read the instruction manual.



Wear eye protection!
Wear ear protection!



Wear protective gloves!



Wear protective, slip-resistant footwear!



Wear tight-fitted protective clothes!



Do not expose the machine to rain or wet conditions.



Switch off the machine and remove battery pack before assembly, cleaning, adjustments, maintenance, storage and transportation.



Disconnect battery pack before maintenance.



Do not use metal blades.



WARNING - Beware of thrown objects!
Keep other people away from the machine.



The distance between the machine and bystanders shall be at least 15 m.



Locked / unlocked



Guaranteed sound power level value: 96 dB.



This lithium-ion battery is recyclable. Follow enforced recycling regulations.



Do not dispose of battery packs in rivers or immerse in water.



Do not dispose of battery packs in fire. They will explode and cause injury.



Do not expose battery packs to heat in excess of 45 °C (113 °F). Do not charge or store the battery pack in temperatures below 0 °C (32 °F) and above 45 °C (113 °F).



Fuse declaration.



Classified as protection class II for the charger.



This symbol is known as the "Crossed-out Wheelie Bin Symbol". When this symbol is marked on a machine or battery, it means that it should not be disposed of with your general household waste. Some chemicals contained within electrical/electronic machines or batteries can be harmful to health and the environment. Only dispose of electrical/ electronic/battery items in separate collection schemes, which cater for the recovery and recycling of materials contained within. Your co-operation is vital to ensure the success of these schemes and for the protection of the environment.



Crossed out dust bin. Batteries and battery packs should not be disposed of with household waste. Please recycle where facilities exist. Check with your Local Authority or local store for recycling advice. Do not dispose of battery packs in rivers or immerse in water.



The machine complies with the applicable European directives and an evaluation method of conformity for these directives was done.

Technical Specifications

General

- > **Model no.** : MCI1198GGT
: TTI1199GGT
- > **Rated voltage** : 18 V 
- > **Maximum speed n₀** : 8500 min⁻¹
- > **Cutting width** : 25 cm
- > **Degree of protection** : IPX0
- > **Weight (not including battery pack)** : approx. 1.75 kg
- > **Dimensions (fully assembled)** : approx. 378 x 267 x 1317 mm

Spool / cutting line

- > **Material** : Nylon
- > **Line length** : 4 m
- > **Line diameter** : 1.6 mm

Battery pack

- > **Model no.** : MBAT18-2-A / TTI801BAT-A
- > **Type** : Li-Ion, 10 x 3.7 V 
- > **Capacity** : 2 Ah, 36 Wh
- > **Voltage** : 18 V 
- > **Weight** : approx. 0.39 kg



Charger for battery pack

- > **Model no.** : MCB1473CHR / TTB1472CHR
- > **Rated input** : 220-240 V~, 50 Hz, 60 W
- > **Rated output** : 21.4 V  , 2.4 A
- > **Protection class** :  / II
- > **Internal fuse** : T3.15 A

Usable battery pack (sold separately)

- | | | | | |
|---------------------|----------------|----------------|----------------|-------------------------|
| > Model no.: | MBAT18-2 | MBAT18-4 | MBAT18-5 | MDVB36-4 MCT1239BAT |
| | TTI801BAT | TTI802BAT | TTI803BAT | TTB812BAT TTT1240BAT |
| > Capacity: | 2 Ah | 4 Ah | 5 Ah | 8 Ah |
| > Weight: | Approx: 0.4 kg | Approx: 0.7 kg | Approx: 0.7 kg | Approx: 1.1 kg |

Usable charger (sold separately)

- | | | | |
|------------------------|--|--|--|
| > Model no.: | MC18 | MFC18 | MFC36 |
| | TTB804CHR | TTB805CHR | MCB1241CHR TTB815CHR TTB1242CHR |
| > Rated output: | 21.4 V  , 2.4 A | 21.4 V  , 4 A | 21 V  , 8 A |

Sound values

- > **Sound pressure level L_{pA}** : 76.2 dB(A)
- > **Uncertainty K_{pA}** : 3 dB(A)
- > **Sound power level L_{wA}** : 84.83 dB(A)
- > **Uncertainty K_{wA}** : 1.51 dB(A)
- > **Guaranteed Sound power level L_{wA}** : 96 dB(A)

Hand arm vibration values

- > **Hand arm vibration values a_h** : 1.35 m/s²
- > **Uncertainty K** : 1.5 m/s²

The sound values have been determined according to noise test code given in EN 50636-2-91, using the basic standards EN ISO 11201 and EN ISO 3744.

The sound intensity level for the operator may exceed 80 dB(A) and ear protection measures are necessary.

The declared vibration total value(s) and the declared noise emission value(s) have been measured in accordance with a standard test method and may be used for comparing one tool with another;

The declared vibration total value(s) and the declared noise emission value(s) may also be used in a preliminary assessment of exposure.



WARNING! THE VIBRATION AND NOISE EMISSIONS DURING ACTUAL USE OF THE MACHINE CAN DIFFER FROM THE DECLARED VALUES DEPENDING ON THE WAYS IN WHICH THE MACHINE IS USED ESPECIALLY WHAT KIND OF WORKPIECE IS PROCESSED; AND NEED TO IDENTIFY SAFETY MEASURES TO PROTECT THE OPERATOR THAT ARE BASED ON AN ESTIMATION OF EXPOSURE IN THE ACTUAL CONDITIONS OF USE (TAKING ACCOUNT OF ALL PARTS OF THE OPERATING CYCLE SUCH AS THE TIMES WHEN THE MACHINE IS SWITCHED OFF AND WHEN IT IS RUNNING IDLE IN ADDITION TO THE TRIGGER TIME).

Rating label explanation

Grass trimmer: MC1198GGT

MC = MAC Allister Brand

I = 18 V Li-Ion

1198 = Serial number

GGT = Grass Trimmer

TT1199GGT

TT = TITAN Brand

I = 18 V Li-Ion

1199 = Serial number

GGT = Grass Trimmer

EN Preparation

Unpacking



WARNING! THE MACHINE AND THE PACKAGING ARE NOT CHILDREN'S TOYS!

CHILDREN MUST NOT PLAY WITH PLASTIC BAGS, SHEETS AND SMALL PARTS! THERE IS A DANGER OF CHOKING AND SUFFOCATION!

1. Unpack all parts and lay them on a flat, stable surface.
 2. Remove all packing materials and shipping devices, if applicable.
 3. Make sure the delivery contents are complete and free of any damage. If you find that parts are missing or show damage do not use the machine but contact your dealer. Using an incomplete or damaged machine represents a hazard to people and property.
 4. Make sure that you have all the accessories, tools and personal protective equipment needed for assembly and operation.
-

EN Assembly



WARNING! THE MACHINE MUST BE FULLY ASSEMBLED BEFORE OPERATION! DO NOT USE A MACHINE THAT IS ONLY PARTLY ASSEMBLED OR ASSEMBLED WITH DAMAGED PARTS!



FOLLOW THE ASSEMBLY INSTRUCTIONS STEP-BY-STEP AND USE THE PICTURES PROVIDED AS A VISUAL GUIDE TO EASILY ASSEMBLE THE MACHINE!

DO NOT CONNECT THE MACHINE TO ANY POWER SOURCE BEFORE IT IS COMPLETELY ASSEMBLED!



NOTE: Take care of small parts that are removed during assembly or when making adjustments. Keep them secure to avoid loss.

01 Mounting the guard (11)



WARNING! THE LINE CUT-OFF BLADE (13) ON THE GUARD (11) IS SHARP. FAILURE TO AVOID CONTACT CAN RESULT IN SERIOUS PERSONAL INJURY.

1. Slide the guard (11) into the sliding slots of the cutting head (15) (Fig. 1).
2. Fix the guard (11) with the screw (11a) (Fig. 1).

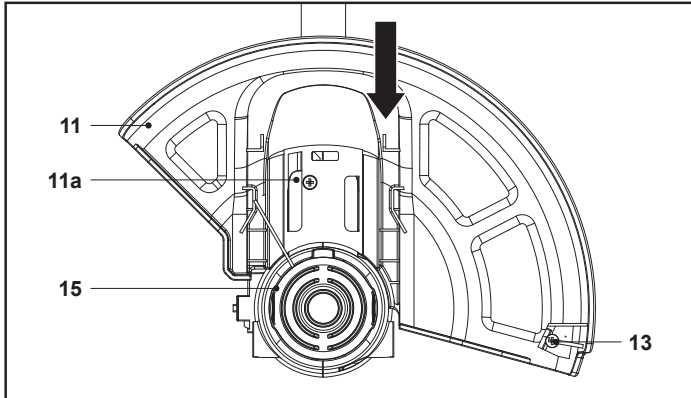

Fig. 1

EN Functions & Settings

Intended use

This cordless grass trimmer MCI1198GGT / TTI1199GGT is designated with a rated voltage of 18 V. It is designed only to be used with the battery pack which is listed in the chapter of “Technical Specifications”.

This cordless grass trimmer is intended for cutting weed, grass or similar soft vegetation in areas that are hard to reach, e.g. under bushes, on slopes and edges.

The machine may not be used to work on unusual thick, dry or wet grass, e.g. pasture grass or to shred leaves.

For safety reasons it is essential to read the entire instruction handbook before first operation and to observe all the instructions therein. This machine is intended for private domestic use only, not for any commercial trade use. It must not be used for any purposes other than those described.



WARNING! SWITCH OFF THE MACHINE AND WAIT FOR ALL PARTS TO COME TO A COMPLETE STOP. THEN REMOVE THE BATTERY PACK (19) BEFORE CARRYING OUT ANY CHECKING, ADJUSTING, CLEANING OR MAINTENANCE TASKS.



DO NOT CONNECT THE BATTERY PACK (19) BEFORE THE MACHINE IS COMPLETELY ASSEMBLED AND ADJUSTED!

Battery pack (19) and charger (20)



WARNING! IN ADDITION, ALWAYS OBSERVE THE SEPARATE OPERATING INSTRUCTIONS FOR THE CHARGER.



NOTE: The battery pack (19) has been shipped in a low charge condition. Charge it fully before first use.

01 Attaching / removing the battery pack (19)

Attaching: Align the battery pack (19) with the battery pack docking port (4) and slide it in. Make sure it clicks in place (Fig. 2).

Removing: Press the release button (19c) and remove the battery pack (19) from the battery pack docking port (4) (Fig. 2).

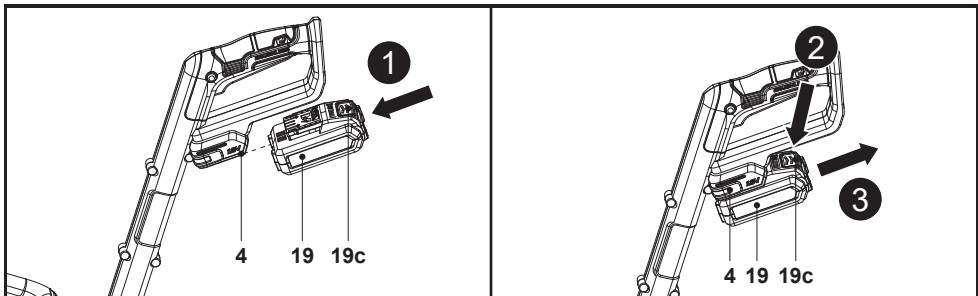

Fig. 2

02 Checking the charging level

1. Press the battery capacity button (19a) (Fig. 3).
2. The LEDs of the battery capacity indicator (19b) will stay lit for approximately 10 seconds (Fig. 3).

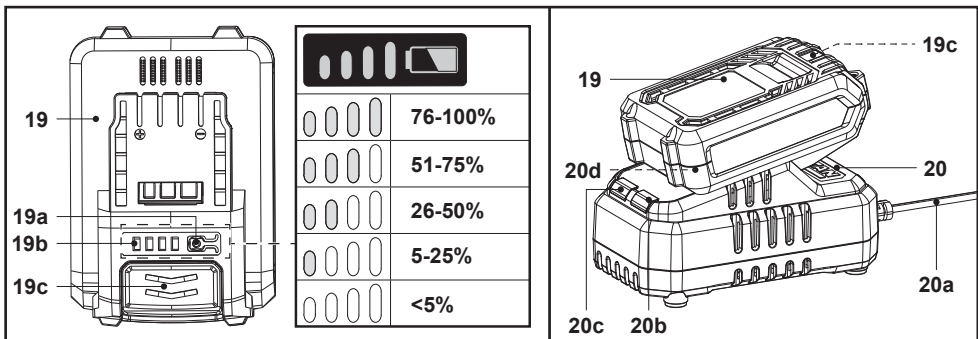

Fig. 3

03 Charging the battery pack (19)

1. Connect the mains plug (20a) of the charger (20) to a suitable power supply.
2. Align the battery pack (19) to the battery pack docking port (20d) and slide it in until it locks in place (Fig. 2).
3. The charging status is indicated by the red LED (20c) and green LED (20b):

| Red LED (20c) | Green LED (20b) | Status |
|---------------|-----------------|---|
| Off | Flashing | Charging |
| Off | On | Fully charged |
| On | Off | The battery pack (19) temperature is too high (charging will start automatically after cooling down). |
| Flashing | Off | The battery pack (19) is not in position. The battery pack (19) is defective. |

4. When the charging is completed: Hold the charger (20) in position with one hand. Press the release button (19c) and slide the battery pack (19) out (Fig. 3).

Adjusting

01 Adjusting the auxiliary handle (6)

1. Press the auxiliary handle lock (7) (Fig. 4).
2. Adjust the auxiliary handle (6) (Fig. 4).
3. Release the auxiliary handle lock (7).
4. Make sure that the auxiliary handle (6) locks in place.

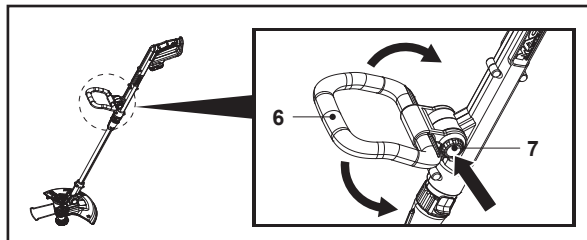



Fig. 4

02 Adjusting the extension tube (10)

1. Loosen the extension tube lock (9) by turning it in unlock  direction (Fig. 5).
2. Adjust the extension tube (10) (Fig. 5).
3. Tighten the extension tube lock (9) by turning it in lock  direction (Fig. 5).
4. Make sure that the extension tube (10) is locked.

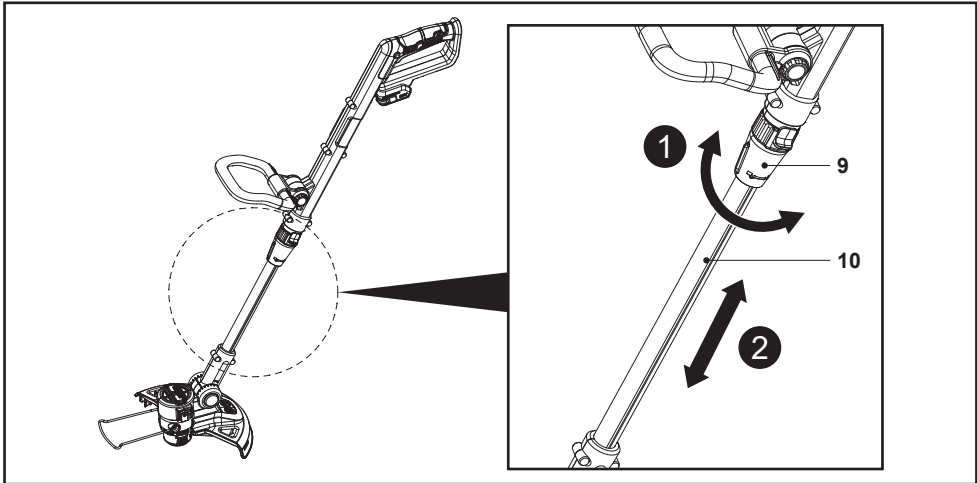

Fig. 5

03 Adjusting the upper pole (5) angle



NOTE: The upper pole (5) can be set to 2 positions (0°-90° to the right).

1. Push down the angle adjustment lock (8) (Fig. 6).
2. Turn the upper pole (5) by 90° (Fig. 6).
3. Release the angle adjustment lock (8).
4. Make sure that the upper pole (5) locks in place.

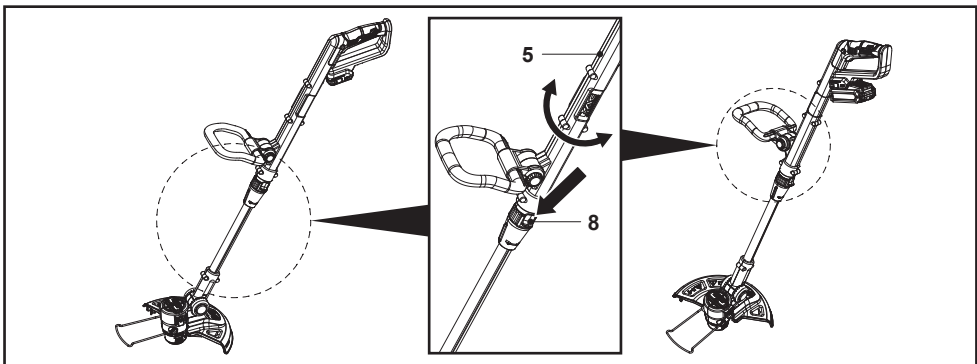

Fig. 6

04 Adjusting the cutting head (15) angle



NOTE: The cutting head (15) can be set to 7 positions (0°, 15°, 30°, 45°, 60°, 75°, 90°) (Fig. 7).

1. Press the cutting head lock (12) (Fig. 7).
2. Adjust the cutting head (15) angle (Fig. 7).
3. Release the cutting head lock (12).
4. Make sure that the cutting head (15) locks in place.

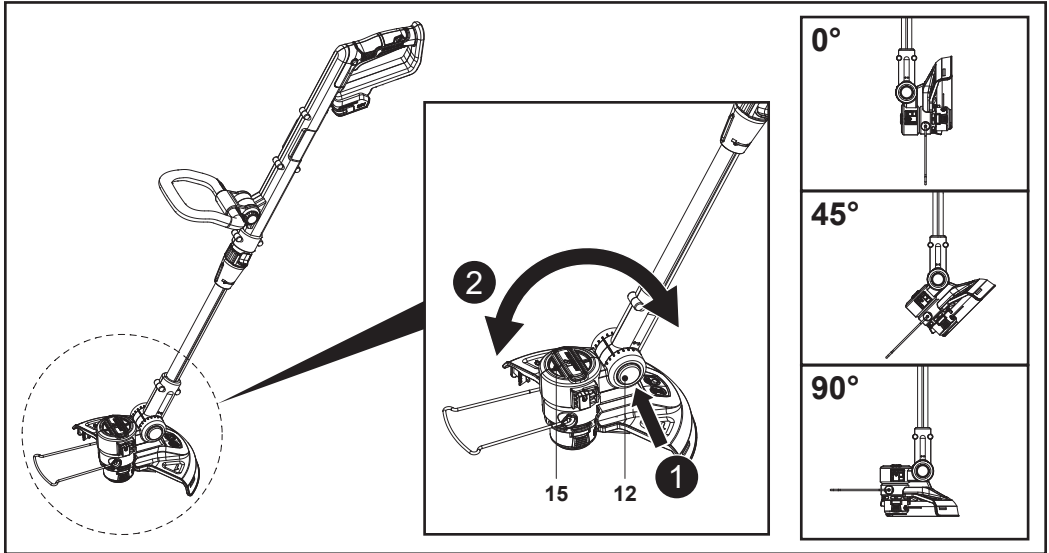

Fig. 7

05 Adjusting the plant protector (14)



NOTE: Use the plant protector (14) to keep distance to obstacles that could be hit by the cutting line (18).

- For use: Fold the plant protector (14) to the front.
- Fold the plant protector (14) up for storage or if not needed.

Using the machine



NOTE: The cutting line (18) must be extended regularly. Replace the spool when the cutting line cannot be extended anymore.

01 General working instructions

- Make sure your stance is stable and hold the machine tightly with both hands at the upper handle (1) and the auxiliary handle (6).
- Adjust the main handle (1) angle to 0° for trimming.
- Hold the machine firmly with a gap between the machine and your right side.
- Stand upright, do not lean forward and pay attention to posture. Keep both feet apart to help retain your balance.
- Hold the cutting head (15) just above the ground at an angle of approximately 30° (Fig. 8).
- Move the machine with a slow regular arc from left to right before moving it back to the starting position before trimming the next area (Fig. 8).

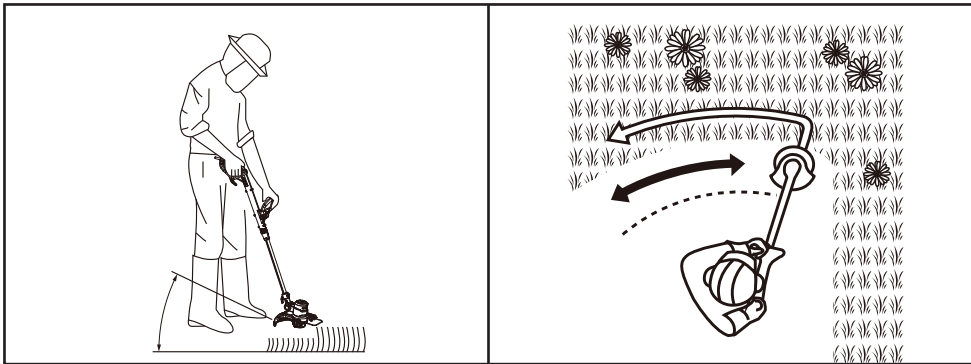

Fig. 8

- Do not allow the spool cap (16) to hit the ground.
- Make sure the machine remains clean and free from off-cuts that may cause it to jam. Check regularly. Release the on/off switch (2) and disconnect the battery pack (19) before checking.
- Switch off the machine immediately if you are disturbed while working by other people entering the working area. Always let the machine come to complete stop before putting it down.
- Do not overwork yourself. Take regular breaks to make sure you can concentrate on the work and have full control over the machine.
- Trim longer grass in stages; do not cut long grass in one cut. For the best results, cut longer grass in steps (Fig. 9).

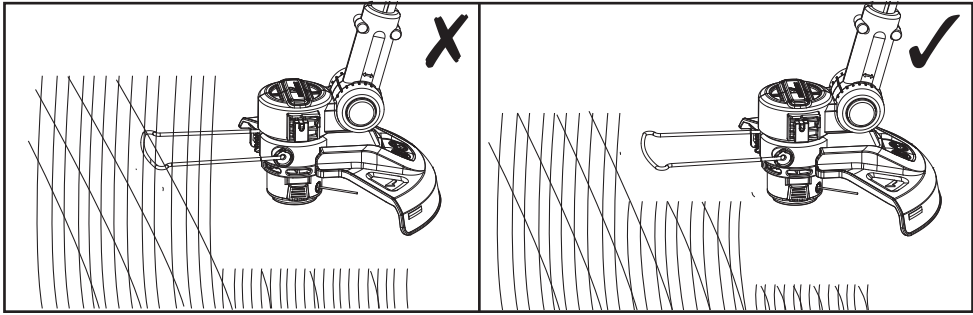

Fig. 9

- Follow the drawings in the instruction to operate the machine and change the working position regularly, have rest for a period of time if tired.

02 Switching on/off

Switching on:

1. Press and hold the safety switch (3).
2. Press and hold the on/off switch (2).
3. Release the safety switch (3).

Switching off:

- Release the on/off switch (2).

EN Care & maintenance



WARNING! ONLY PERFORM REPAIRS AND MAINTENANCE WORK ACCORDING TO THESE INSTRUCTIONS! ALL FURTHER WORKS MUST BE PERFORMED BY A QUALIFIED SPECIALIST!



WARNING! SWITCH OFF THE MACHINE AND WAIT FOR ALL PARTS TO COME TO A COMPLETE STOP. THEN REMOVE THE BATTERY PACK (19) BEFORE CARRYING OUT ANY CHECKING, ADJUSTING, CLEANING OR MAINTENANCE TASKS.



DO NOT CONNECT THE BATTERY PACK (19) BEFORE THE MACHINE IS COMPLETELY ASSEMBLED AND ADJUSTED!

- Check for worn or damaged parts before and after each use. Replace worn parts as necessary or contact an authorised service centre for repair before using the machine again.

General cleaning

i **NOTE:** Do not use chemical, alkaline, abrasive or other aggressive detergents or disinfectants to clean this machine as they might be harmful to its surfaces.

- Clean the machine with a slightly wet cloth and a brush.
- Clean the air vents with a brush or a vacuum cleaner.
- Keep the guard (11) clean and free of debris. Remove any trimmings.

Maintenance

- Before and after each use, check the machine and accessories (or attachments) for wear and damage. If required, exchange them for new ones as described in this instruction manual.
- Check the screw (11a) of the guard (11) and retighten, if required.

There are no user serviceable parts in the machine.

01 Replacing the spool

i **NOTE:** The spool must be replaced regularly. Replace the spool when the cutting line (18) cannot be extended anymore.

1. Remove the battery pack (19).
2. Open the spool housing (17): Press simultaneously both spool cap releases (16a) of the spool cap (16) (Fig. 10). You can use a tool (e.g. a screwdriver) to lift the spool cap.
3. Remove the spool cap (16) (Fig. 10).
4. Take the spool out.
5. Guide the end of the cutting line (18) of the new spool out of the slot of the spool housing (17). Pull approx. 15 cm of the cutting line outside the spool housing.
6. Insert the new spool into the spool housing (17) (Fig. 10).
7. Put the spool cap (16) back onto the spool housing (17). Make sure that the spool cap releases (16a) engage into the recesses on the spool housing.

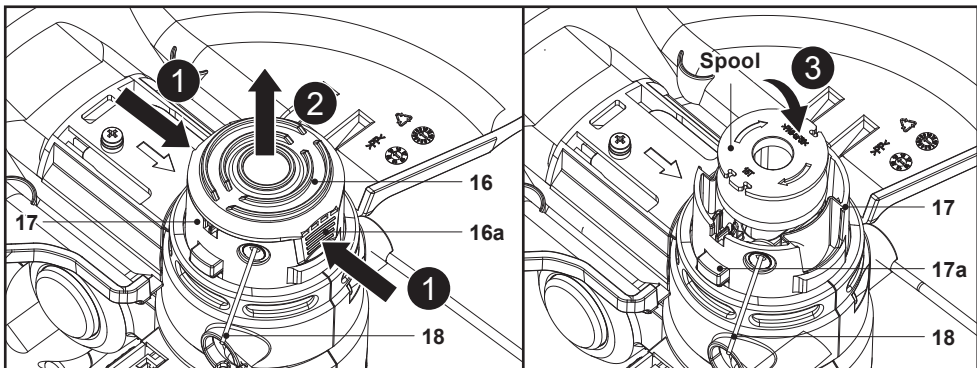

Fig. 10

02 Refilling the cutting line (18) in the spool.

1. Remove the battery pack (19).
2. Open the spool housing (17): Press simultaneously both spool cap releases (16a) of the spool cap (16) (Fig. 10). You can use a tool (e.g. a screwdriver) to lift the spool cap.
3. Remove the spool cap (16) (Fig. 10).
4. Take the spool out.
5. Discard all the remaining cutting line (18) from the spool.
6. Clean the spool housing (17) and the spool.
7. Cut a new 4 m long cutting line (18) with a diameter of 1.6 mm.
8. Lead one end of the new cutting line (18) through the small eyelet on the spool in direction of the arrows (Fig. 11).
9. Wind all the cutting line (18) firmly around the spool in direction of the arrows on the spool (Fig. 11).

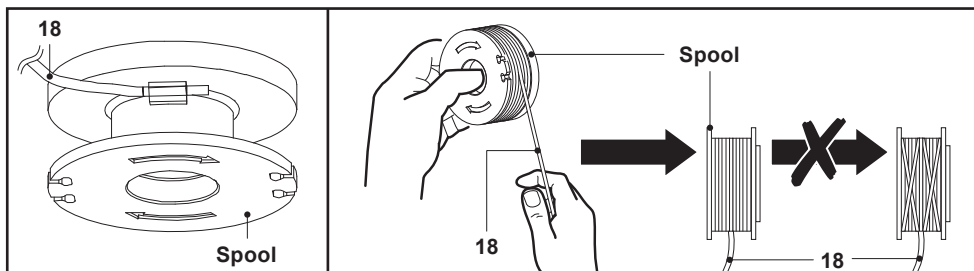

Fig. 11

03 Extending the cutting line (18)

i **NOTE:** The cutting line (18) must be extended regularly. Replace the spool when the cutting line cannot be extended anymore.

1. Remove the battery pack (19).
2. Press and hold the spool button (17a). Simultaneously, pull the cutting lines (18) approx. 1-2 cm.
3. Release the spool button (17a).
4. Repeat until the cutting line (18) ends protrude approx. 1 cm beyond the line cut-off blade (13).
5. Switch the machine on. Excess cutting line (18) will be cut by the cut-off blade (13).

04 Spare parts / replacement parts

The following parts of this machine may be replaced by the consumer. Spare parts are available at an authorised dealer or through our customer service.

| Description | Model no. or Specification |
|----------------------|----------------------------|
| Spool / cutting line | AKT2048 |
| Battery pack (19) | MBAT18-2-A / TTI801BAT-A |
| Charger (20) | MCB1473CHR / TTB1472CHR |

Repair

This machine does not contain any parts that can be repaired by the consumer. Contact an authorised service centre or a similarly qualified person to have it checked and repaired.

Storage

- Switch the machine off.
- Remove the battery pack (19).
- Clean the machine.
- Fold the auxiliary handle (6) in for storage.
- Fold the plant protector (14) up.
- Store the machine in a dry, frost-free, well-ventilated place.
- Always store the machine in a place that is inaccessible to children.

Transportation

- Carry the switched off machine with one hand at the upper handle (1) and the other hand at the auxiliary handle (6).
- Attach the cut-off blade protector (11d) if necessary.
- Fold the plant protector (14) up if necessary.
- Protect the machine from any heavy impact or strong vibrations.
- Secure the machine to prevent it from slipping or falling over.

Troubleshooting

Suspected malfunctions are often due to causes that the users can fix themselves. Therefore check the machine using this section. In most cases the problem can be solved quickly.



WARNING! ONLY PERFORM THE STEPS DESCRIBED WITHIN THESE INSTRUCTIONS! ALL FURTHER INSPECTION, MAINTENANCE AND REPAIR WORK MUST BE PERFORMED BY AN AUTHORISED SERVICE CENTRE OR A SIMILARLY QUALIFIED SPECIALIST IF YOU CANNOT SOLVE THE PROBLEM YOURSELF!

| Problem | Possible cause | Solution |
|---------------------------------------|---|--|
| 1. Machine does not start. | 1.1. Battery pack (19) is not properly attached. | 1.1. Attach battery pack (19) properly. |
| | 1.2. Battery pack (19) is discharged. | 1.2. Remove and charge battery pack (19). |
| | 1.3. Battery pack (19) is damaged. | 1.3. Contact your nearest authorised service centre. |
| | 1.4. Other electrical defect of the product. | 1.4. Check by a specialist electrician. |
| 2. Machine does not reach full power. | 2.1. Battery pack (19) charging level is too low. | 2.1. Remove and charge battery pack (19). |
| | 2.2. Air vents are blocked. | 2.2. Clean the air vents. |

| Problem | Possible cause | Solution |
|-----------------------------------|--|--|
| 3. Machine suddenly stops. | 3.1. Battery pack (19) is discharged. | 3.1. Remove and charge battery pack (19). |
| | 3.2. Battery pack (19) is too hot. | 3.2. Remove battery pack (19) and let it cool down. |
| 4. Unsatisfactory cutting result. | 4.1. The cutting line (18) is too short. | 4.1. Extend the cutting line (18). |
| | | 4.2. Replace the spool / cutting line (18). |
| 5. Excessive vibration or noise. | 5.1. Bolts / nuts are loosen. | 5.1. Tighten bolts / nuts. |
| | 5.2. The cutting line (18) is worn. | 5.2. Replace the spool / cutting line (18). |
| | 5.3. Machine is worn / damaged. | 5.3. Contact your nearest authorised service centre. |

Recycling and disposal



This symbol is known as the 'Crossed-out Wheellie Bin Symbol'. When this symbol is marked on a product or battery, it means that it should not be disposed of with your general household waste. Some chemicals contained within electrical/electronic products or batteries can be harmful to health and the environment. Only dispose of electrical/ electronic/battery items in separate collection schemes, which cater for the recovery and recycling of materials contained within.

Your co-operation is vital to ensure the success of these schemes and for the protection of the environment.

Disposal of an exhausted battery pack



Waste electrical products should not be disposed of with household waste. Please recycle where facilities exist. Check with your Local Authority or local store for recycling advice.

Batteries and battery packs should not be disposed of with household waste. To preserve natural resources, please recycle or dispose of the battery pack properly. Consult your local waste authority for information regarding available recycling and/ or disposal options. Discharge your battery pack by operating your tool, then remove the battery pack from the tool and cover the battery pack connections with heavy duty adhesive tape to prevent short circuit and energy discharge.

Do not attempt to open or remove any of the components.

Guarantee

We take special care to select high quality materials and use manufacturing techniques that allow us to create products incorporating design and durability. This product has a manufacturer's guarantee of 2 years against manufacturing defects, from the date of purchase (if bought in store) or date of delivery (if bought online), at no additional cost for normal (non-professional or commercial) household use.

To make a claim under this guarantee, you must present your proof of purchase (such as a sales receipt, purchase invoice or other evidence admissible under applicable law), please keep your proof of purchase in a safe place. For this guarantee to apply, the product you purchased must be new, it will not apply to second hand or display products. Unless stated otherwise by applicable law, any replacement product issued under this guarantee will only be guaranteed until expiry of the original period guarantee period.

This guarantee covers product failures and malfunctions provided the product was used for the purpose for which it is intended and subject to installation, cleaning, care and maintenance in accordance with the information contained in these terms and conditions, in the user manual and standard practice, provided that standard practice does not conflict with the user manual.

This guarantee does not cover defects and damage caused by normal wear and tear or damage that could be the result of improper use, faulty installation or assembly, neglect, accident, misuse, or modification of the product. Unless stated otherwise by applicable law, this guarantee will not cover, in any case, ancillary costs (shipping, movement, costs of uninstalling and reinstalling, labour etc), or direct and indirect damage.

This guarantee does not cover defects and damage caused by or resulting from:

- Normal wear and tear
- Overload, misuse or neglect
- Repairs attempted by anyone other than an authorised agent
- Cosmetic damage
- Damage caused by foreign objects, substances or accidents
- Accidental damage or modification
- Failure to follow manufacturer's guidelines
- Loss of use of the goods

If the product is defective, we will, within a reasonable time, repair, replace, refund, service or provide spare parts.

Rights under this guarantee are enforceable in the country in which you purchased this product. Guarantee related queries should be addressed to the store you purchased this product from.

The guarantee is in addition to and does not affect your statutory rights.

**IMPORTANT - RETAIN THIS INFORMATION
FOR FUTURE REFERENCE:
READ CAREFULLY**

Customer care and technical helpline

A better way to repair your tools

Kingfisher takes special care in creating high-quality garden power tools that are designed to last. But if a fault develops with your garden power tool and you need to claim under the guarantee, the Customer Care and Technical Helpline can support with technical assistance or if required, arrange a free courier collection from your home, assess your garden power tool for fault, repair it, and return it.

Deciding to repair your product rather than buying a replacement and adding to the mountain of waste is a more sustainable choice and you will be doing your bit for the environment.

How does it work?



 *** NOTE:** Before collection, all fuel must be removed from petrol powered machines.

Get in touch

If you need help or more information, please contact the Customer Care and Technical Helpline:

UK 0330 678 3077

ROI 1 800 365 800

Opening hours are Monday – Friday, 8 am-5 pm

Availability of spare parts

Contact the customer service helpline for assistance or visit www.kingfisherspares.com

For assistance contact the customer services helpline:

UK 0330 678 3077 uk@kingfisherservice.com

ROI 1 800 365 800 eire@kingfisherservice.com

Further information about this product can also be found at:

www.kingfisher.com/products





(EN) EU DECLARATION OF CONFORMITY
(FR) DÉCLARATION UE DE CONFORMITÉ
(PL) DEKLARACJA ZGODNOŚCI UE
(RO) DECLARAȚIA DE CONFORMITATE UE
(ES) DECLARACIÓN UE DE CONFORMIDAD
(PT) DECLARAÇÃO DE CONFORMIDADE UE

Product/Produit/Produkt/Produsul/Producto/Produto

- 25 cm grass trimmer / 25 cm coupe-bordures / 25 cm podkaszarka do trawy / 25 cm trimmer de tuns iarba / 25 cm panel lateral / 25 cm aparador de relva
- MCI1198GGT / TT1199GGT
- SN: 000001-999999

Name and address of the manufacturer or his authorised representative:

Nom et adresse du fabricant ou de son mandataire:

Nazwa i adres producenta lub jego upoważnionego przedstawiciela:

Denumirea și adresa producătorului sau a reprezentantului său autorizat:

Nombre y dirección del fabricante o de su representante autorizado:

Nome e endereço do fabricante ou do respetivo mandatário:

Kingfisher International Products B.V.,
Rapenburgerstraat 175E,
1011 VM Amsterdam,
The Netherlands

This declaration of conformity is issued under the sole responsibility of the manufacturer.

La présente déclaration de conformité est établie sous la seule responsabilité du fabricant.

Niniejsza deklaracja zgodności wydana zostaje na wyłączną odpowiedzialność producenta.

Prezentă declarație de conformitate este emisă pe răspunderea exclusivă a producătorului.

La presente declaración de conformidad se expide bajo la exclusiva responsabilidad del fabricante.

A presente declaração de conformidade é emitida sob a exclusiva responsabilidade do fabricante.

Object of the declaration/Objet de la declaration/Przedmiot deklaracji/Obiectul declarației/Objeto de la declaración/Objeto da declaração

**Product/Produit/Produkt/Produsul/Producto/
Produto**

**Model/Modèle/Model/
Modelul/Modelo/
Modelo**

EAN

25 cm grass trimmer / 25 cm coupe-bordures /
25 cm podkaszarka do trawy / 25 cm trimmer de
tuns iarba / 25 cm panel lateral / 25 cm aparador
de relva

MCI1198GGT

5063022637444
5063022637918
5063022637772
(bare)

TT1199GGT

5063022637130
5063022636928
5063022638083
(bare)

The object of the declaration described above is in conformity with the relevant Union harmonisation legislation:

L'objet de la déclaration décrit ci-dessus est conforme à la législation d'harmonisation de l'Union applicable:

Wymieniony powyżej przedmiot niniejszej deklaracji jest zgodny z odpowiednimi wymaganiami unijnego prawodawstwa harmonizacyjnego:

Obiectul declarației descris mai sus este în conformitate cu legislația relevantă de armonizare a Uniunii:

El objeto de la declaración descrita anteriormente es conforme con la legislación de armonización pertinente de la Unión:

O objeto da declaração acima descrito está em conformidade com a legislação de harmonização da União aplicável:

| | |
|--|--|
| 2006/42/EC as amended | Machinery Directive |
| 2014/30/EU as amended | Directive Electromagnetic compatibility |
| 2000/14/EC as amended | Outdoor Noise Directive |
| 2011/65/EU as amended | Directive Restriction of the use of certain hazardous substances in electrical and electronic equipment |
| Directive 2006/42/CE relative aux machines | |
| 2014/30 / UE telle que modifiée | Directive Compatibilité électromagnétique |
| Directive 2000/14/CE relative aux émissions sonores extérieures | |
| Directive 2011/65/UE relative à la limitation de l'utilisation de certaines substances dangereuses dans les équipements électriques et électroniques | |
| 2006/42/WE w zmienionej dyrektywie maszynowej | |
| 2014/30 / UE ze zmianami | Dyrektywa Kompatybilność elektromagnetyczna |
| 2000/14/WE w zmienionej dyrektywie w sprawie hałasu na zewnątrz | |
| 2011/65 / UE ze zmianami | Dyrektywa Ograniczenie stosowania niektórych niebezpiecznych substancji w sprzęcie elektrycznym i elektronicznym |
| 2006/42/CE, astfel a fost modificată | Directiva privind echipamentele |
| 2014/30/UE, astfel a fost modificată | Directiva privind compatibilitatea electromagnetică |
| 2000/14/CE, astfel a fost modificată | Directiva privind zgomotul în aer liber |
| 2011/65/UE, astfel a fost modificată | Directiva privind limitarea utilizării anumitor substanțe periculoase în echipamentele electrice și electronice |
| Directiva sobre maquinaria modificada | 2006/42/CE |
| 2014/30/UE modificada | Directiva Compatibilidad electromagnética |
| 2000/14/CE modificada | Directiva sobre ruido al aire libre |
| 2011/65/UE modificada | Directiva Restricción del uso de determinadas sustancias peligrosas en equipos eléctricos y electrónicos |
| 2006/42/CE como diretiva de máquinas alteradas | |
| 2014/30/UE como alteração da compatibilidade eletromagnética | |
| 2000/14/CE como diretiva de ruído exterior alterada | |
| 2011/65/UE como restrição diretiva alterada da utilização de certas substâncias perigosas em equipamentos elétricos e eletrônicos | |

Measured Sound Power Level

Le niveau de puissance acoustique mesuré

Zmierzony poziom mocy akustycznej

Nivel de putere acustică măsurat

Nível de potencia sonora medido

Nível de potência sonora medido

: 84.83 dB(A)

Guaranteed Sound Power Level

Le niveau de puissance acoustique garant

Gwarantowany poziom mocy akustycznej

Nivel de putere acustică garantat

Nível de potencia sonora garantizado

Nível de potência sonora garantido

: 96 dB(A)

References to the relevant harmonised standards used or references to the other technical specifications in relation to which conformity is declared:

Références des normes harmonisées pertinentes appliquées, y compris la date de celles-ci, ou des autres spécifications techniques, y compris la date de celles-ci, par rapport auxquelles la conformité est déclarée:

Odwołania do odnośnych norm zharmonizowanych, które zastosowano, wraz z datą normy, lub do innych specyfikacji technicznych, wraz z datą specyfikacji, w odniesieniu do których deklarowana jest zgodność: Trimiteri la standardele armonizate relevante folosite, inclusiv data standardului, sau trimiteri la celelalte specificații tehnice, inclusiv data specificațiilor, în legătură cu care se declară conformitatea:

Referencias a las normas armonizadas pertinentes utilizadas, incluidas las fechas de las normas, o referencias a las otras especificaciones técnicas, incluidas las fechas de las especificaciones, respecto a las cuales se declara la conformidad:

Referências às normas harmonizadas aplicáveis utilizadas, incluindo a data da norma, ou às outras especificações técnicas, incluindo a data da especificação, em relação às quais é declarada a conformidade:

EN 60335-1:2012 + A11:2014 + A13:2017 + A1:2019 + A14:2019 + A2:2019+A15:2021+ A16:2023
EN 50636-2-91:2014
EN IEC 55014-1:2021
EN IEC 55014-2:2021
EN ISO 3744

Authorised signatory and technical file holder / signataire et responsable de la documentation technique autorisé / podmiot uprawniony do wystawienia i adres przechowywania dokumentacji technicznej / semnatar autorizat și deținător al dosarului tehnic / firmante autorizado y titular del expediente tecnico / signatário autorizado e detentor da ficha técnica

Kingfisher International Products B.V.,
Rapenburgerstraat 175E,
1011 VM Amsterdam,
The Netherlands



David Awe
Group Quality Director

[09/08/2025]

Manufacturer:

UK Manufacturer:

Kingfisher International Products Limited,
1 Paddington Square, London, W2 1GG,
United Kingdom

EU Manufacturer:

Kingfisher International Products B.V.,
Rapenburgerstraat 175E,
1011 VM Amsterdam,
The Netherlands

EN www.diy.com
www.screwfix.com
www.screwfix.ie

**To view instruction manuals online,
visit www.kingfisher.com/products**

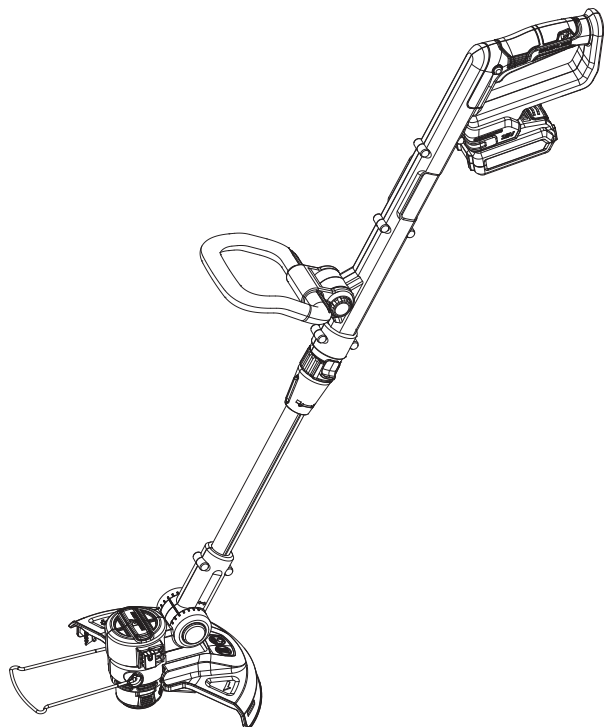

FR Coupe-bordures 18 V 25 cm

MC1198GGT

5063022637444

5063022637918

5063022637772

(sans batterie)

TT1199GGT

5063022637130

5063022636928

5063022638083

(sans batterie)

FR NOTICE ORIGINALE

IMPORTANT - Ces consignes concernent votre sécurité.

Merci de les lire attentivement avant de manipuler le produit et de les conserver pour référence.

Outil sans batterie : inclut uniquement l'outil, sans la batterie ni le chargeur.

Kit : inclut l'outil avec la batterie et le chargeur.



V10925_5063022637444_MAND4_2425_RP0506

FR Pièces

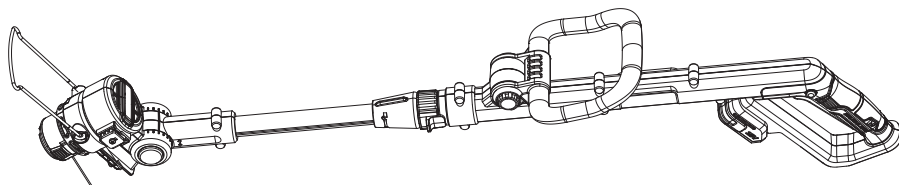

01. x1

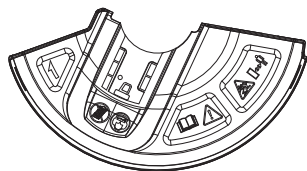

02. x1



03. x1

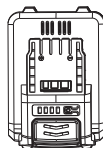

05. x1*

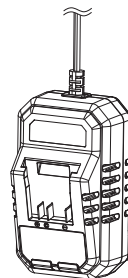

06. x1*

* La batterie et le chargeur ne sont pas fournis lorsque le produit est acheté en tant qu'outil sans batterie.

FR Vous aurez besoin de



x1

(éléments non fournis)

- Équipement de protection individuelle adapté
- Tournevis cruciforme

FR Table des matières

| | |
|---------------------------|----|
| FR | |
| Description du produit | 3 |
| Sécurité | 4 |
| Préparation | 21 |
| Montage | 21 |
| Fonctions et réglages | 22 |
| Utilisation | 27 |
| Entretien et maintenance | 28 |
| Garantie | 33 |
| Déclaration de conformité | 35 |

FR Description du produit

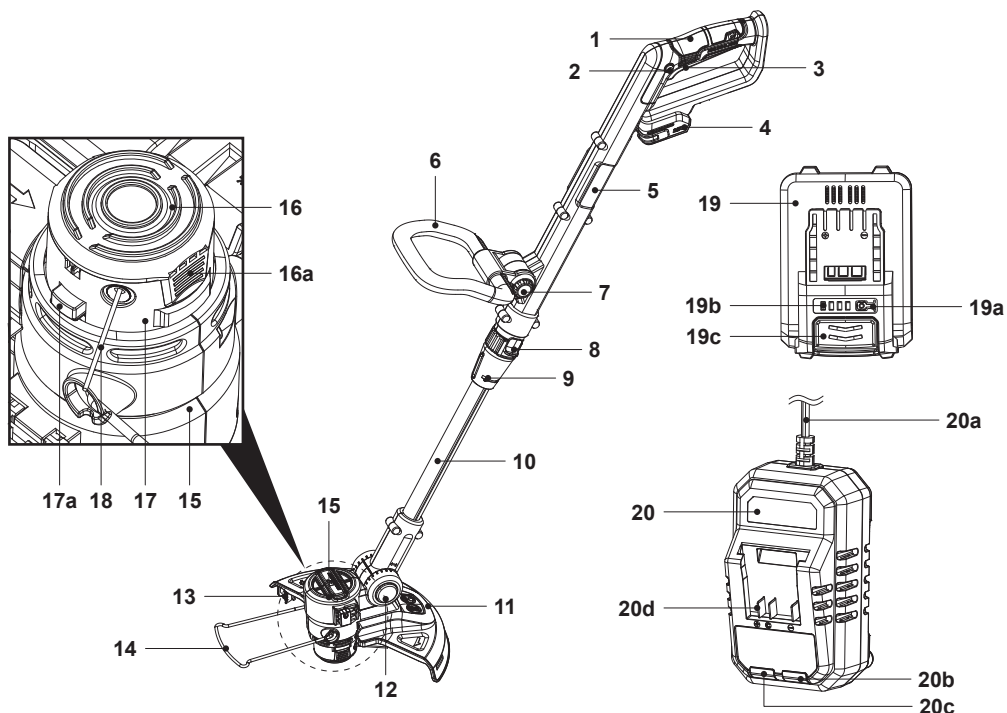

- | | |
|--|--|
| <ol style="list-style-type: none"> 1. Poignée supérieure 2. Interrupteur Marche / Arrêt 3. Interrupteur de sécurité 4. Port de connexion de la batterie 5. Perche supérieure 6. Poignée secondaire 7. Verrou de la poignée secondaire 8. Verrou du réglage de l'angle 9. Verrou du tube d'extension 10. Tube d'extension 11. Protection <ol style="list-style-type: none"> a. Vis (pour la protection) 12. Verrou de la tête de coupe 13. Lame coupe-fil 14. Étrier de protection 15. Tête de coupe <ol style="list-style-type: none"> a. Support de coupe-bordures | <ol style="list-style-type: none"> 16. Couverture de bobine <ol style="list-style-type: none"> a. Bouton de déverrouillage du couvercle de bobine 17. Carter de bobine <ol style="list-style-type: none"> a. Bouton d'accès à la bobine 18. Fil de coupe 19. Batterie* <ol style="list-style-type: none"> a. Bouton de niveau de la batterie b. Indicateur de capacité de la batterie c. Bouton de déverrouillage 20. Chargeur* <ol style="list-style-type: none"> a. Cordon d'alimentation avec prise secteur b. LED (verte) c. LED (rouge) d. Port de connexion de la batterie |
|--|--|

REMARQUE : * La batterie et le chargeur ne sont pas fournis lorsque le produit est acheté en tant qu'outil sans batterie.



Avertissements de sécurité généraux pour l'outil électrique



AVERTISSEMENT ! LIRE TOUS LES AVERTISSEMENTS DE SÉCURITÉ, LES INSTRUCTIONS, LES ILLUSTRATIONS ET LES SPÉCIFICATIONS FOURNIS AVEC CET OUTIL ÉLECTRIQUE. NE PAS SUIVRE LES INSTRUCTIONS ÉNUMÉRÉES CI-DESSOUS PEUT PROVOQUER UN CHOC ÉLECTRIQUE, UN INCENDIE ET/OU UNE BLESSURE SÉRIEUSE.

Conserver tous les avertissements et toutes les instructions pour pouvoir s'y reporter ultérieurement.

Le terme «outil électrique» dans les avertissements fait référence à votre outil électrique alimenté par le secteur (avec cordon d'alimentation) ou votre outil électrique fonctionnant sur batterie (sans cordon d'alimentation).

Sécurité de la zone de travail

- **Conserver la zone de travail propre et bien éclairée.** Les zones en désordre ou sombres sont propices aux accidents.
- **Ne pas faire fonctionner les outils électriques en atmosphère explosive, par exemple en présence de liquides inflammables, de gaz ou de poussières.** Les outils électriques produisent des étincelles qui peuvent enflammer les poussières ou les fumées.
- **Maintenir les enfants et les personnes présentes à l'écart pendant l'utilisation de l'outil électrique.** Les distractions peuvent vous faire perdre le contrôle de l'outil.

Sécurité électrique

- **Il faut que les fiches de l'outil électrique soient adaptées au socle. Ne jamais modifier la fiche de quelque façon que ce soit. Ne pas utiliser d'adaptateurs avec des outils électriques à branchement de terre.** Des fiches non modifiées et des socles adaptés réduisent le risque de choc électrique.
- **Éviter tout contact du corps avec des surfaces reliées à la terre telles que les tuyaux, les radiateurs, les cuisinières et les réfrigérateurs.** Il existe un risque accru de choc électrique si votre corps est relié à la terre.
- **Ne pas exposer les outils électriques à la pluie ou à des conditions humides.** La pénétration d'eau à l'intérieur d'un outil électrique augmente le risque de choc électrique.
- **Ne pas maltraiter le cordon. Ne jamais utiliser le cordon pour porter, tirer ou débrancher l'outil électrique. Maintenir le cordon à l'écart de la chaleur, du lubrifiant, des arêtes vives ou des parties en mouvement.** Des cordons endommagés ou emmêlés augmentent le risque de choc électrique.
- **Lorsqu'on utilise un outil électrique à l'extérieur, utiliser un prolongateur adapté à l'utilisation extérieure.** L'utilisation d'un cordon adapté à l'utilisation extérieure réduit le risque de choc électrique.
- **Si l'usage d'un outil électrique dans un emplacement humide est inévitable, utiliser une alimentation protégée par un dispositif à courant différentiel résiduel (RCD).** L'usage d'un RCD réduit le risque de choc électrique.

Sécurité des personnes

- **Rester vigilant, regarder ce que vous êtes en train de faire et faire preuve de bon sens dans votre utilisation de l'outil électrique. Ne pas utiliser un outil électrique lorsque vous êtes fatigué ou sous l'emprise de drogues, de l'alcool ou de médicaments.** Un moment d'inattention en cours d'utilisation d'un outil électrique peut entraîner des blessures graves.

- **Utiliser un équipement de protection individuelle. Toujours porter une protection pour les yeux.** Les équipements de protection individuelle tels que les masques contre les poussières, les chaussures de sécurité antidérapantes, les casques ou les protections auditives utilisés pour les conditions appropriées réduisent les blessures.
- **Éviter tout démarrage intempestif. S'assurer que l'interrupteur est en position arrêt avant de brancher l'outil au secteur et/ou au bloc de batteries, de le ramasser ou de le porter.** Porter les outils électriques en ayant le doigt sur l'interrupteur ou brancher des outils électriques dont l'interrupteur est en position marche est source d'accidents.
- **Retirer toute clé de réglage avant de mettre l'outil électrique en marche.** Une clé laissée fixée sur une partie tournante de l'outil électrique peut donner lieu à des blessures.
- **Ne pas se précipiter. Garder une position et un équilibre adaptés à tout moment.** Cela permet un meilleur contrôle de l'outil électrique dans des situations inattendues.
- **S'habiller de manière adaptée. Ne pas porter de vêtements amples ou de bijoux. Garder les cheveux et les vêtements à distance des parties en mouvement.** Des vêtements amples, des bijoux ou les cheveux longs peuvent être pris dans des parties en mouvement.
- **Si des dispositifs sont fournis pour le raccordement d'équipements pour l'extraction et la récupération des poussières, s'assurer qu'ils sont connectés et correctement utilisés.** Utiliser des collecteurs de poussière peut réduire les risques dus aux poussières.
- **Rester vigilant et ne pas négliger les principes de sécurité de l'outil sous prétexte que vous avez l'habitude de l'utiliser.** Une fraction de seconde d'inattention peut provoquer une blessure grave.

Utilisation et entretien de l'outil électrique

- **Ne pas forcer l'outil électrique. Utiliser l'outil électrique adapté à votre application.** L'outil électrique adapté réalise mieux le travail et de manière plus sûre au régime pour lequel il a été construit.
- **Ne pas utiliser l'outil électrique si l'interrupteur ne permet pas de passer de l'état de marche à arrêt et inversement.** Tout outil électrique qui ne peut pas être commandé par l'interrupteur est dangereux et il faut le réparer.
- **Débrancher la fiche de la source d'alimentation et/ou enlever le bloc de batteries, s'il est amovible, avant tout réglage, changement d'accessoires ou avant de ranger l'outil électrique.** De telles mesures de sécurité préventives réduisent le risque de démarrage accidentel de l'outil électrique.
- **Conserver les outils électriques à l'arrêt hors de la portée des enfants et ne pas permettre à des personnes ne connaissant pas l'outil électrique ou les présentes instructions de le faire fonctionner.** Les outils électriques sont dangereux entre les mains d'utilisateurs novices.
- **Observer la maintenance des outils électriques et des accessoires. Vérifier qu'il n'y a pas de mauvais alignement ou de blocage des parties mobiles, des pièces cassées ou toute autre condition pouvant affecter le fonctionnement de l'outil électrique. En cas de dommages, faire réparer l'outil électrique avant de l'utiliser.** De nombreux accidents sont dus à des outils électriques mal entretenus.
- **Garder affûtés et propres les outils permettant de couper.** Des outils destinés à couper correctement entretenus avec des pièces coupantes tranchantes sont moins susceptibles de bloquer et sont plus faciles à contrôler.
- **Utiliser l'outil électrique, les accessoires et les lames etc., conformément à ces instructions, en tenant compte des conditions de travail et du travail à réaliser.** L'utilisation de l'outil électrique pour des opérations différentes de celles prévues peut donner lieu à des situations dangereuses.

- **Il faut que les poignées et les surfaces de préhension restent sèches, propres et dépourvues d'huiles et de graisses.** Des poignées et des surfaces de préhension glissantes rendent impossibles la manipulation et le contrôle en toute sécurité de l'outil dans les situations inattendues.

Utilisation des outils fonctionnant sur batteries et précautions d'emploi

- **Ne recharger qu'avec le chargeur spécifié par le fabricant.** Un chargeur qui est adapté à un type de bloc de batteries peut créer un risque de feu lorsqu'il est utilisé avec un autre type de bloc de batteries.
- **N'utiliser les outils électriques qu'avec des blocs de batteries spécifiquement désignés.** L'utilisation de tout autre bloc de batteries peut créer un risque de blessure et de feu.
- **Lorsqu'un bloc de batteries n'est pas utilisé, le maintenir à l'écart de tout autre objet métallique, par exemple trombones, pièces de monnaie, clés, clous, vis ou autres objets de petite taille qui peuvent donner lieu à une connexion d'une borne à une autre.** Le court-circuitage des bornes d'une batterie entre elles peut causer des brûlures ou un feu.
- **Dans de mauvaises conditions, du liquide peut être éjecté de la batterie ; éviter tout contact. En cas de contact accidentel, nettoyer à l'eau. Si le liquide entre en contact avec les yeux, rechercher en plus une aide médicale.** Le liquide éjecté des batteries peut causer des irritations ou des brûlures.
- **Ne pas utiliser un bloc de batteries ou un outil fonctionnant sur batteries qui a été endommagé ou modifié.** Les batteries endommagées ou modifiées peuvent avoir un comportement imprévisible provoquant un feu, une explosion ou un risque de blessure.
- **Ne pas exposer un bloc de batteries ou un outil fonctionnant sur batteries au feu ou à une température excessive.** Une exposition au feu ou à une température supérieure à 130 °C peut provoquer une explosion.

- **Suivre toutes les instructions de charge et ne pas charger le bloc de batteries ou l'outil fonctionnant sur batteries hors de la plage de températures spécifiée dans les instructions.** Un chargement incorrect ou à des températures hors de la plage spécifiée de températures peut endommager la batterie et augmenter le risque de feu.

Entretien

- **Faire entretenir l'outil électrique par un réparateur qualifié utilisant uniquement des pièces de rechange identiques.** Cela assure le maintien de la sécurité de l'outil électrique.
- **Ne jamais effectuer d'opération d'entretien sur des blocs de batteries endommagés.** Il convient que l'entretien des blocs de batteries ne soit effectué que par le fabricant ou les fournisseurs de service autorisés.

Mises en garde de sécurité relatives aux coupe-herbes

- **Ne pas utiliser la machine dans des conditions météorologiques défavorables, notamment en cas de risque de foudre.** Cela diminue le risque d'être frappé par la foudre.
- **Vérifier minutieusement l'absence de faune sauvage dans la zone où la machine est destinée à être utilisée.** La faune sauvage peut être blessée par la machine en fonctionnement.
- **Examiner minutieusement la zone où la machine est destinée à être utilisée et retirer toutes les pierres et tous les bâtons, fils, os et autres objets étrangers.** Les projections d'objets peuvent provoquer des blessures.
- **Avant d'utiliser la machine, toujours procéder à un examen visuel pour voir si l'élément de coupe ou la lame et l'élément de coupe ou l'assemblage de coupe ne sont pas endommagés.** Les parties endommagées augmentent le risque de blessures.

- **Suivre les instructions de changement des accessoires.** Des écrous ou boulons de fixation de lame mal serrés peuvent endommager la lame ou entraîner sa désolidarisation de la machine.
- **Porter une protection des yeux, des oreilles, de la tête et des mains. Un équipement de protection adéquat réduit les blessures en cas d'éclat de débris ou de contact accidentel avec le fil de coupe ou la lame.**
- **Lors du fonctionnement de la machine, toujours porter des chaussures de sécurité antidérapantes. Ne pas faire fonctionner la machine pieds nus ou avec des sandales.** Cela réduit le risque de blessures au pied par contact avec l'élément de coupe ou le fil en mouvement.
- **Lors du fonctionnement de la machine, toujours porter des pantalons longs.** La peau exposée augmente la probabilité de blessures par projection d'objets.
- **Maintenir les passants à l'écart lorsque la machine fonctionne.** Les projections de débris peuvent provoquer des blessures graves.
- **Toujours utiliser les deux mains pour faire fonctionner la machine.** Tenir la machine avec les deux mains permet d'éviter une perte de contrôle.
- **Tenir la machine par les surfaces de préhension isolées uniquement, car le fil de coupe ou la lame peut entrer en contact avec des fils électriques cachés.** La ligne de coupe ou les lames entrant en contact avec un câble «actif» peuvent «activer» les parties métalliques exposées de la machine et exposer l'opérateur à un choc électrique.
- **Toujours conserver de bons appuis et faire fonctionner la machine uniquement en se tenant debout sur le sol.** Les surfaces glissantes ou instables peuvent provoquer une perte d'équilibre ou une perte de contrôle de la machine.
- **Ne pas faire fonctionner la machine sur des pentes trop raides.** Cela réduit le risque de perte de contrôle, de glissade ou de chute pouvant provoquer des blessures.

- **Lors d'un travail en pente, veiller à être toujours sûr de ses appuis, toujours travailler perpendiculairement à la pente, jamais en montée ou en descente, et faire extrêmement attention lors des changements de direction.** Cela réduit le risque de perte de contrôle, de glissade ou de chute pouvant provoquer des blessures.
- **Garder toutes les parties du corps éloignées de l'élément de coupe, du fil ou de la lame lorsque la machine est en fonctionnement. Avant de démarrer la machine, vérifier que l'élément de coupe, le fil ou la lame n'est en contact avec aucun élément.** Un moment d'inattention lors du fonctionnement de la machine peut provoquer des blessures.
- **Ne pas faire fonctionner la machine au-dessus de la taille.** Il s'agit de prévenir tout contact accidentel avec le dispositif de coupe ou la lame et de mieux contrôler la machine dans des situations imprévues.
- **En cas de coupe de broussailles ou de jeunes arbres tendus, attention au redressement.** Si la tension dans les fibres de bois est relâchée, la broussaille ou le jeune arbre peut percuter l'opérateur et/ou lui faire perdre le contrôle de la machine.
- **Couper les broussailles et les jeunes arbres avec une extrême précaution.** Des éléments fins peuvent se prendre dans la machine, être projetés et provoquer une perte d'équilibre.
- **Garder le contrôle de la machine et ne pas toucher les éléments de coupe, les fils ou les lames, ainsi que d'autres parties mobiles dangereuses toujours en mouvement.** Cela réduit le risque de blessures dues aux parties mobiles.
- **Porter la machine hors tension et éloignée du corps.** Une manipulation correcte de la machine réduit la probabilité de contact accidentel avec un élément de coupe, un fil ou une lame en mouvement.
- **Utiliser uniquement les éléments de coupe, les fils, les têtes de coupe et les lames de remplacement spécifiés par le fabricant.** Un remplacement incorrect des pièces peut augmenter le risque de dommages matériels et de blessures.

- **Lors de l'élimination des bourrages ou d'une opération de réparation / d'entretien de la machine, vérifier que l'interrupteur est en position «arrêt» et que le bloc de batteries a été retiré.** Tout démarrage intempestif de la machine lors de l'élimination des bourrages ou de l'opération de réparation / d'entretien peut entraîner des blessures graves.



IMPORTANT : LIRE ATTENTIVEMENT AVANT UTILISATION CONSERVER POUR TOUTE RÉFÉRENCE ULTÉRIEURE.

Avertissements généraux de sécurité

- Ne jamais laisser des enfants, des personnes ayant des capacités physiques, sensorielles ou mentales réduites, des personnes manquant d'expérience et de connaissances dans le domaine, ou des personnes qui ne connaissent pas ces instructions utiliser la machine. Les réglementations locales peuvent restreindre l'âge de l'utilisateur.
- Les enfants ne doivent pas jouer avec la machine.
- Le nettoyage et l'entretien par l'utilisateur ne doivent pas être effectués par des enfants.

Consignes

- Lire attentivement le mode d'emploi. Se familiariser avec les commandes et l'utilisation correcte de la machine.
- L'opérateur ou utilisateur est responsable des accidents ou dommages causés aux autres personnes et à leurs biens.

Préparation

- Avant toute utilisation, toujours inspecter visuellement la machine pour vérifier si des protections sont endommagées, manquantes ou mal positionnées.
- Ne jamais faire fonctionner la machine en présence de personnes, en particulier d'enfants, ou d'animaux à proximité.

Fonctionnement

- Arrêter d'utiliser la machine lorsque des personnes, en particulier des enfants, et des animaux domestiques se trouvent à proximité.
- Utiliser la machine uniquement à la lumière du jour ou avec un bon éclairage artificiel.
- Toujours débrancher la machine de l'alimentation (c'est-à-dire retirer la batterie) :
 - Chaque fois que la machine est laissée sans surveillance ;
 - Avant de débloquer la machine ;
 - Avant de contrôler, de nettoyer ou d'utiliser la machine ;
 - Après avoir heurté un corps étranger afin de vérifier que la machine n'est pas endommagée ;
 - Pour vérifier immédiatement la machine si elle commence à vibrer de façon anormale.
- Si la machine commence à vibrer de manière anormale ou heurte un corps étranger, une vérification immédiate doit être effectuée.
 - Éteindre la machine immédiatement et la débrancher de l'alimentation.
 - Rechercher des signes de dommages.
 - Effectuer toutes les réparations nécessaires sur les pièces endommagées.
 - Vérifier si des pièces sont desserrées et les resserrer si nécessaire.
- Ne pas toucher les pièces mobiles dangereuses avant de débrancher la machine de l'alimentation et avant l'arrêt complet de ces pièces.
- Ne jamais remplacer les dispositifs de coupe non métalliques par des dispositifs de coupe métalliques.
- Ne pas se pencher et toujours garder un bon équilibre, s'assurer de toujours avoir de bons appuis en pente et de marcher, sans jamais courir.
- Ne jamais utiliser la machine avec des protections défectueuses ou sans dispositifs de sécurité.

- Il convient que les réglages du protecteur d'accessoire de coupe et de la poignée soient effectués moteur arrêté et machine débranchée du secteur ou batterie retirée.
- Examiner la machine pour détecter les dommages liés au heurt d'un objet dur ou en cas de soudaines vibrations excessives.
- Maintenir les mains à distance de tout dispositif tranchant destiné à limiter la longueur du filament rectiligne.
- Mettre le moteur sous tension uniquement lorsque les mains et les pieds sont à l'écart des dispositifs de coupe.
- Faire attention de ne pas se blesser les mains ou les pieds avec le dispositif de coupe.
- Eliminer les débris de tous les orifices de ventilation.
- Nettoyer et maintenir la machine avant le stockage.

Entretien et rangement

- Débrancher la machine de l'alimentation (c'est-à-dire retirer la batterie) avant d'effectuer toute opération de maintenance ou de nettoyage.
- Utiliser uniquement les pièces de rechange et les accessoires fournis et recommandés par le fabricant.
- Vérifier et entretenir régulièrement la machine. Faire réparer la machine uniquement dans un atelier agréé.
- Lorsque la machine n'est pas utilisée, la ranger hors de portée des enfants.
- Effectuer l'entretien avant et après chaque utilisation. Faire preuve d'une extrême prudence avec les pièces mobiles dangereuses.
- Toujours s'assurer que les ouvertures de ventilation restent exemptes de débris.
- Toujours effectuer un nettoyage et un entretien de la machine avant de la ranger.

Réduction du bruit et des vibrations

Pour réduire l'impact des émissions sonores et des vibrations, limiter le temps d'utilisation, utiliser les modes de fonctionnement à faibles vibrations et silencieux, et porter un équipement de protection individuelle.

Prendre les points suivants en compte pour réduire les risques d'exposition aux vibrations et aux émissions sonores :

- Toujours utiliser la machine conformément à l'usage pour lequel elle a été conçue et conformément à ces instructions.
- S'assurer que la machine est en bon état et bien entretenue.
- Utiliser les accessoires adaptés à la machine et s'assurer qu'ils sont en bon état.
- Tenir fermement les poignées / la surface de préhension.
- Entretenir cette machine conformément aux présentes instructions et maintenir une bonne lubrification (le cas échéant).
- Organiser un emploi du temps pour répartir l'utilisation d'un outil à fortes vibrations sur une période prolongée.
- Une utilisation prolongée de la machine expose l'utilisateur à des vibrations pouvant causer une série de troubles physiques connus sous le nom de maladie des vibrations (HAVS) (par ex., les doigts deviennent blancs), de même que certaines maladies telles que le syndrome du canal carpien. Pour réduire ce risque lors de l'utilisation de la machine, toujours porter des gants de protection et garder les mains au chaud.

Comportement dans les situations d'urgence

Se familiariser avec l'utilisation de cette machine à l'aide de ce manuel d'instructions. Mémoriser les consignes de sécurité et les suivre à la lettre. Cela aidera à prévenir les risques et dangers.

- **Toujours rester vigilant lors de l'utilisation de cette machine, de façon à reconnaître et à gérer rapidement les risques.** Une intervention rapide permet d'éviter des blessures graves et des dégâts matériels.
- **En cas de dysfonctionnement, éteindre la machine et retirer la batterie.** Faire vérifier la machine par un professionnel qualifié et la faire réparer, si nécessaire, avant de l'utiliser à nouveau.

Risques résiduels

Même en cas d'utilisation de cette machine conformément à toutes les exigences de sécurité, des risques de blessures et de dommages demeurent.

Les dangers suivants peuvent survenir en relation avec la structure et la conception de cette machine :

- Coupures.
- Perte d'audition en cas de travail sans protection auditive.
- Problèmes de santé résultant de l'émission de vibrations si la machine est utilisée sur de longues périodes ou si elle n'est pas utilisée ni entretenue correctement.
- Des blessures et des dégâts matériels dus à des outils d'application cassés ou à l'impact soudain d'objets cachés pendant l'utilisation.
- Danger de blessures et de dégâts matériels causés par des projections d'objets.



AVERTISSEMENT ! CETTE MACHINE GÉNÈRE UN CHAMP ÉLECTROMAGNÉTIQUE DURANT LE FONCTIONNEMENT ! CE CHAMP PEUT DANS CERTAINS CAS NUIRE À DES IMPLANTS MÉDICAUX ACTIFS OU PASSIFS ! POUR RÉDUIRE LE RISQUE DE BLESSURES GRAVES OU MORTELLES, NOUS RECOMMANDONS AUX PERSONNES AYANT DES IMPLANTS MÉDICAUX DE CONSULTER LEUR MÉDECIN ET LE FABRICANT DE L'IMPLANT MÉDICAL AVANT D'UTILISER CETTE MACHINE !

Symboles

La machine, la plaque signalétique et les présentes instructions comportent, entre autres, les symboles et abréviations suivants. Se familiariser avec ceux-ci afin de réduire les risques de blessures et de dommages matériels.

| | | | |
|---|-------------------------|----|--------------|
| V  | Volt (tension continue) | Hz | Hertz |
| W | Watt | A | Ampère |
| Wh | Wattheure | Ah | Ampère-heure |
| °C | Degré Celsius | cm | Centimètre |

| | | | |
|------------------|--|-------------------|------------|
| kg | Kilogramme | mm | Millimètre |
| dB(A) | Décibel (pondéré A) | min ⁻¹ | Par minute |
| m/s ² | Mètres par seconde carrée | | |
| yyWxx | Code de date de fabrication : année de fabrication (20yy) et semaine de fabrication (Wxx). | | |



ATTENTION !
AVERTISSEMENT !
DANGER !



Remarque.



Lire le manuel d'instructions.



Porter des lunettes de protection !
Porter un casque antibruit !



Porter des gants de protection !



Porter des chaussures de sécurité antidérapantes !



Porter des vêtements de protection ajustés !



Ne pas exposer la machine à la pluie ou à des conditions d'humidité.



MISE EN GARDE – Faire fonctionner le dispositif de désactivation avant de procéder à la maintenance. Éteindre la machine et retirer la batterie avant de procéder au montage, au nettoyage, aux réglages, à l'entretien, au rangement et au transport.



MISE EN GARDE – Déconnecter la batterie avant de procéder à la maintenance.



Ne pas utiliser de lame en métal.



MISE EN GARDE – Attention aux projections d'objets. Eloigner les passants.
Tenir toute personne à l'écart de la machine.



MISE EN GARDE – La distance entre la machine et les passants doit être d'au moins 15 m.



Verrouillé / déverrouillé



Niveau de puissance acoustique garanti : 96 dB.



Cette batterie lithium-ion est recyclable. Suivre les réglementations de recyclage en vigueur.



Ne pas jeter les batteries dans les cours d'eau ni les plonger dans l'eau.



Ne pas jeter les batteries au feu. Elles exploseraient et provoqueraient des blessures.



Ne pas exposer les batteries à des températures supérieures à 45 °C (113 °F). Ne pas charger ou entreposer la batterie à des températures inférieures à 0 °C (32 °F) ou supérieures à 45 °C (113 °F).



Type de fusible.



Classe de protection II pour le chargeur.



Ce symbole est connu sous le nom de « poubelle barrée ». Lorsque ce symbole est présent sur une machine ou une pile, cela signifie qu'elle ne doit pas être jetée avec les déchets ménagers. Certaines substances chimiques contenues dans les machines électriques/électroniques ou les piles peuvent nuire à la santé et à l'environnement. Mettre au rebut les articles électriques ou électroniques, ainsi que les piles, uniquement dans des systèmes de collecte séparés, qui permettent de récupérer et de recycler les matériaux contenus à l'intérieur. Le respect de ces consignes est essentiel pour assurer le succès de ces programmes et protéger l'environnement.



Poubelle barrée. Les piles et les batteries ne doivent pas être jetées avec les déchets ménagers. Recycler le produit si des installations sont prévues à cet effet. Se renseigner auprès des autorités locales ou du magasin pour plus d'informations sur le recyclage. Ne pas jeter les batteries dans les cours d'eau ni les plonger dans l'eau.



La machine est conforme aux directives européennes en vigueur et une procédure d'évaluation de la conformité à ces directives a été effectuée.

Caractéristiques techniques

Généralités

- > N° de modèle : MCI1198GGT
: TTI1199GGT
- > Tension nominale : 18 V $\equiv \equiv$
- > Vitesse maximale n_0 : 8500 min⁻¹
- > Largeur de coupe : 25 cm
- > Indice de protection : IPX0
- > Poids (sans batterie) : env. 1,75 kg
- > Dimensions (produit entièrement assemblé) : env. 378 x 267 x 1317 mm

Bobine / fil de coupe

- > Matière : Nylon
- > Longueur de fil : 4 m
- > Diamètre du fil : 1,6 mm

Batterie

- > N° de modèle : MBAT18-2-A / TTI801BAT-A
- > Type : Li-Ion, 10 x 3,7 V $\equiv \equiv \equiv$
- > Capacité : 2 Ah, 36 Wh
- > Tension : 18 V $\equiv \equiv$
- > Poids : env. 0,39 kg

Chargeur de batterie

- > N° de modèle : MCB1473CHR / TTB1472CHR
- > Entrée nominale : 220-240 V~, 50 Hz, 60 W
- > Sortie nominale : 21,4 V $\equiv \equiv \equiv$, 2,4 A
- > Classe de protection : \square / II
- > Fusible interne : T3,15 A

Batterie compatible (vendue séparément)

- | | | | | |
|------------------|---------------|---------------|---------------|-------------------------|
| > N° de modèle : | MBAT18-2 | MBAT18-4 | MBAT18-5 | MDVB36-4 MCT1239BAT |
| | TTI801BAT | TTI802BAT | TTI803BAT | TTB812BAT TTT1240BAT |
| > Capacité : | 2 Ah | 4 Ah | 5 Ah | 8 Ah |
| > Poids : | Env. : 0,4 kg | Env. : 0,7 kg | Env. : 0,7 kg | Env. : 1,1 kg |

Chargeur de batterie compatible (vendu séparément)

| | | | |
|---------------------|--|--------------------------------------|---------------------------------------|
| > N° de modèle : | MC18 | MFC18 | MFC36 |
| | TTB804CHR | TTB805CHR | MCB1241CHR TTB815CHR TTB1242CHR |
| > Sortie nominale : | 21,4 V $\overline{\text{---}}$, 2,4 A | 21,4 V $\overline{\text{---}}$, 4 A | 21 V $\overline{\text{---}}$, 8 A |

Valeurs sonores

- > Niveau de pression acoustique L_{pA} : 76,2 dB(A)
- > Facteur d'incertitude K_{pA} : 3 dB(A)
- > Niveau de puissance acoustique L_{wA} : 84,83 dB(A)
- > Incertitude K_{wA} : 1,51 dB(A)
- > Niveau de puissance acoustique garanti L_{wA} : 96 dB(A)

Valeurs des vibrations main-bras

- > Valeurs de vibrations main-bras a_h : 1,35 m/s²
- > Facteur d'incertitude K : 1,5 m/s²

Les valeurs sonores ont été déterminées conformément au code de test de bruit indiqué dans la norme EN 50636-2-91, à l'aide des normes de base EN ISO 11201 et EN ISO 3744.

Le niveau d'intensité sonore pour l'utilisateur est susceptible de dépasser 80 dB(A) et un casque antibruit est nécessaire.

Les valeurs totales de vibrations et d'émissions sonores déclarées ont été mesurées conformément à une méthode de test standard et peuvent être utilisées pour comparer un outil avec un autre.

Les valeurs totales de vibrations et d'émissions sonores déclarées peuvent également être utilisées dans le cadre d'une évaluation préliminaire de l'exposition.



AVERTISSEMENT ! L'ÉMISSION DE VIBRATION ET L'ÉMISSION SONORE PENDANT L'UTILISATION DE L'OUTIL ÉLECTRIQUE PEUVENT ÊTRE DIFFÉRENTES DES VALEURS DÉCLARÉES SELON LES FAÇONS D'UTILISER L'OUTIL, EN PARTICULIER LE TYPE DE PIÈCE À USINER; ET IL EST NÉCESSAIRE D'IDENTIFIER LES MESURES DE SÉCURITÉ DESTINÉES À PROTÉGER L'OPÉRATEUR QUI SONT BASÉES SUR UNE ESTIMATION DE L'EXPOSITION DANS LES CONDITIONS RÉELLES D'UTILISATION (EN PRENANT EN COMPTE TOUTES LES PARTIES DU CYCLE DE MANOEUVRES, TELLES QUE LES MOMENTS OÙ L'OUTIL EST HORS TENSION ET OÙ IL FONCTIONNE À VIDE, EN PLUS DU TEMPS D'ACTIONNEMENT DE LA MANETTE).

Explication de la plaque signalétique

Coupe-bordures : MC1198GGT

MC = Marque MAC Allister

I = 18 V Li-ion

1198 = Numéro de série

GGT = Coupe-bordures

TTI1199GGT

TT = Marque TITAN

I = 18 V Li-ion

1199 = Numéro de série

GGT = Coupe-bordures

Déballage



AVERTISSEMENT ! LA MACHINE ET L'EMBALLAGE NE SONT PAS DES JOUETS POUR ENFANTS !

LES ENFANTS NE DOIVENT PAS JOUER AVEC LES SACS ET LES FILMS EN PLASTIQUE, NI AVEC LES PETITES PIÈCES ! IL EXISTE UN DANGER D'ÉTOUFFEMENT ET DE SUFFOCATION !

1. Déballer tous les éléments et les poser sur une surface plane et stable.
 2. Retirer tous les matériaux d'emballage et dispositifs d'expédition, le cas échéant.
 3. S'assurer que les éléments livrés sont complets et exempts de tout dommage. S'il s'avère que certaines pièces sont manquantes ou endommagées, ne pas utiliser la machine et contacter le revendeur. L'utilisation d'une machine endommagée ou incomplète représente un danger pour les personnes et le matériel.
 4. S'assurer de disposer de tous les accessoires, outils et équipements de protection individuelle nécessaires au montage et à l'utilisation.
-

FR Montage



AVERTISSEMENT ! MONTER ENTIÈREMENT LA MACHINE AVANT TOUTE UTILISATION ! NE PAS UTILISER UNE MACHINE QUI N'EST QUE PARTIELLEMENT ASSEMBLÉE OU ASSEMBLÉE AVEC DES PIÈCES ENDOMMAGÉES !



SUIVRE LES INSTRUCTIONS DE MONTAGE ÉTAPE PAR ÉTAPE ET SE SERVIR DES IMAGES FOURNIES COMME GUIDE VISUEL POUR ASSEMBLER FACILEMENT LA MACHINE !

NE PAS CONNECTER LA MACHINE À LA SOURCE D'ALIMENTATION AVANT DE L'AVOIR COMPLÈTEMENT ASSEMBLÉE !



REMARQUE : Faire attention aux petites pièces qui sont retirées durant l'assemblage ou les réglages. Les conserver en lieu sûr pour éviter toute perte.

01 Montage de la protection (11)



AVERTISSEMENT ! LA LAME COUPE-FIL (13) SUR LA PROTECTION (11) EST TRANCHANTE. TOUT CONTACT PEUT ENTRAÎNER DES BLESSURES GRAVES.

1. Faire glisser la protection (11) dans les fentes coulissantes de la tête de coupe (15) (Fig. 1).
2. Fixer la protection (11) avec la vis (11a) (Fig. 1).

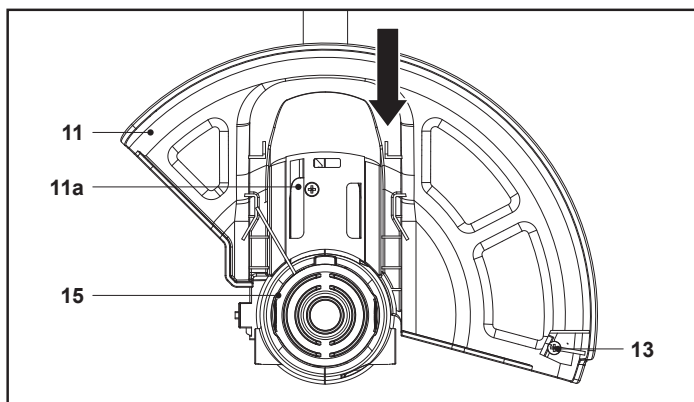

Fig. 1

FR Fonctions et réglages

Utilisation prévue

Ce coupe-bordures sans fil sur batterie MCI1198GGT / TTI1199GGT présente une tension nominale de 18 V. Il est conçu pour être utilisé uniquement avec la batterie répertoriée dans la section « Caractéristiques techniques ».

Ce coupe-bordures sans fil sur batterie permet de couper des herbes, de la pelouse ou d'autres végétaux fins similaires dans des zones difficiles d'accès, par ex. sous des buissons, sur des pentes et près des bordures.

Il ne doit pas être utilisé sur des herbes anormalement épaisses, sèches ou humides (par ex. pâturage) ni pour broyer des feuilles.

Pour des raisons de sécurité, il est impératif de lire l'intégralité de la notice avant toute utilisation et de respecter toutes les consignes qu'elle contient. Cette machine est uniquement destinée à une utilisation domestique privée, et non à des fins commerciales. Elle ne doit pas être utilisée à des fins autres que celles prévues.



AVERTISSEMENT ! ÉTEINDRE LA MACHINE ET ATTENDRE L'ARRÊT COMPLET DE TOUTES LES PIÈCES. RETIRER ENSUITE LA BATTERIE (19) AVANT D'EFFECTUER TOUTE OPÉRATION DE CONTRÔLE, DE RÉGLAGE, DE NETTOYAGE OU D'ENTRETIEN.



NE PAS CONNECTER LA BATTERIE (19) AVANT QUE LA MACHINE NE SOIT COMPLÈTEMENT ASSEMBLÉE ET RÉGLÉE !

Batterie (19) et chargeur (20)



AVERTISSEMENT ! EN OUTRE, TOUJOURS RESPECTER LES INSTRUCTIONS DE FONCTIONNEMENT DISTINCTES POUR LE CHARGEUR.



REMARQUE : La batterie (19) a été expédiée avec un faible niveau de charge. La charger entièrement avant la première utilisation.

01 Installation / retrait de la batterie (19)

Installation : Aligner la batterie (19) sur le port de connexion de la batterie (4) et la faire glisser. S'assurer qu'elle s'enclenche (Fig. 2).

Retrait : Appuyer sur le bouton de déverrouillage (19c), puis retirer la batterie (19) du port de connexion de la batterie (4) (Fig. 2).

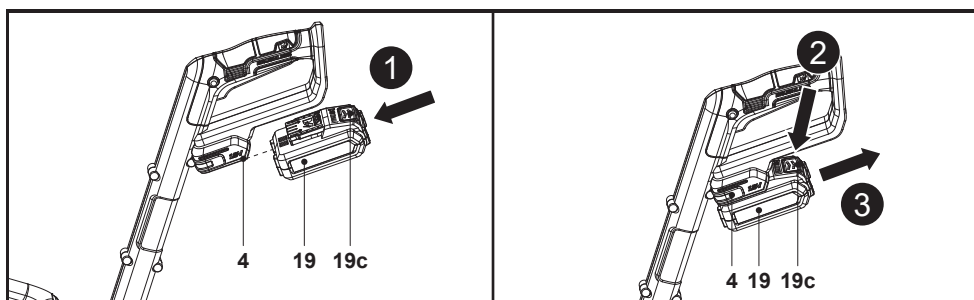

Fig. 2

02 Vérification du niveau de charge

1. Appuyer sur le bouton de capacité de la batterie (19a) (Fig. 3).
2. Les LED de l'indicateur de charge de la batterie (19b) restent allumées pendant environ 10 secondes (Fig. 3).

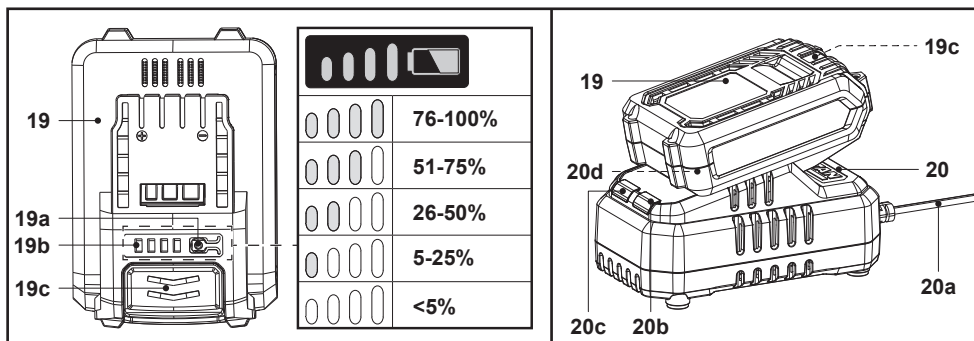

Fig. 3

03 Charge de la batterie (19)

1. Brancher la fiche secteur (20a) du chargeur (20) sur une alimentation appropriée.
2. Aligner la batterie (19) sur le port de connexion de la batterie (20d) et la faire glisser jusqu'à ce qu'elle s'enclenche (Fig. 2).
3. L'état de charge est indiqué par la LED rouge (20c) et la LED verte (20b) :

| LED rouge (20c) | LED verte (20b) | État |
|-----------------|-----------------|---|
| Éteint | Clignotant | En cours de charge |
| Éteint | Allumé | Charge terminée |
| Allumé | Éteint | La température de la batterie (19) est trop élevée (la charge démarre automatiquement après refroidissement). |
| Clignotant | Éteint | La batterie (19) n'est pas correctement installée. La batterie (19) est défectueuse. |

4. Une fois la charge terminée : maintenir le chargeur (20) en place d'une main. Appuyer sur le bouton de déverrouillage (19c) et retirer la batterie en la faisant glisser (19) (Fig. 3).

Réglage

01 Réglage de la poignée secondaire (6)

1. Appuyer sur le verrou de la poignée secondaire (7) (Fig. 4).
2. Régler la poignée secondaire (6) (Fig. 4).
3. Relâcher le verrou de la poignée secondaire (7).
4. S'assurer que la poignée secondaire (6) est bien verrouillée.

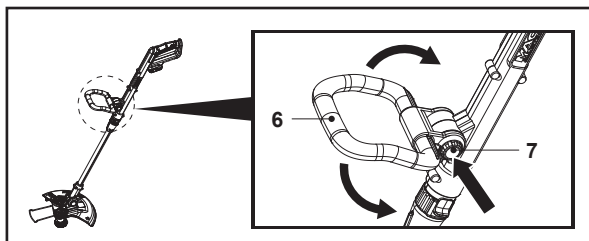



Fig. 4

02 Réglage du tube d'extension (10)

1. Desserrer le verrou du tube d'extension (9) en le tournant dans le sens de déverrouillage  (Fig. 5).
2. Régler le tube d'extension (10) (Fig. 5).
3. Serrer le verrou du tube d'extension (9) en le tournant dans le sens de verrouillage  (Fig. 5).
4. S'assurer que le tube d'extension (10) est verrouillé.

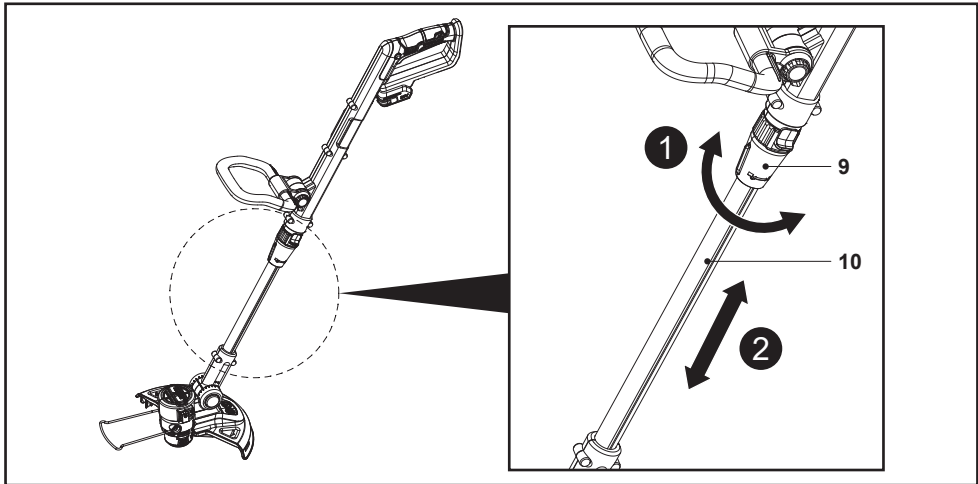



Fig. 5

03 Réglage de l'angle de la perche supérieure (5)

 **REMARQUE :** La perche supérieure (5) peut être réglée sur 2 positions (0°-90° à droite).

1. Pousser le verrou de réglage de l'angle (8) vers le bas (Fig. 6).
2. Tourner la perche supérieure (5) de 90° (Fig. 6).
3. Relâcher le verrou de réglage d'angle (8).
4. S'assurer que la perche supérieure (5) est bien verrouillée.

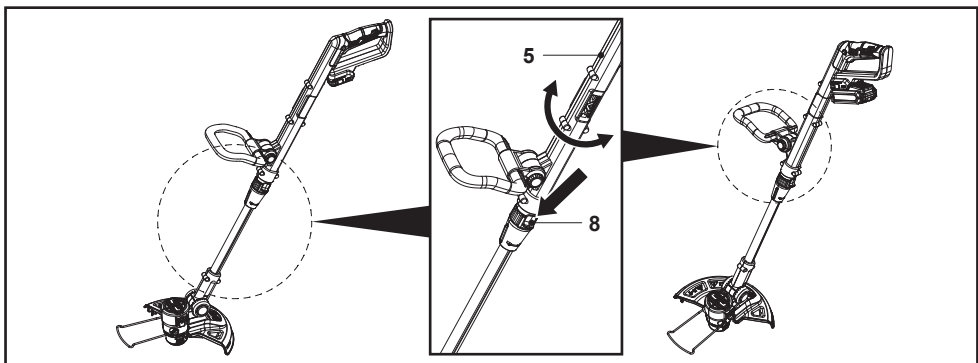

Fig. 6

04 Réglage de l'angle de la tête de coupe (15)

i **REMARQUE :** La tête de coupe (15) peut être réglée sur 7 positions (0°, 15°, 30°, 45°, 60°, 75°, 90°) (Fig. 7).

1. Appuyer sur le verrou de la tête de coupe (12) (Fig. 7).
2. Régler l'angle de la tête de coupe (15) (Fig. 7).
3. Relâcher le verrou de la tête de coupe (12).
4. S'assurer que la tête de coupe (15) est bien verrouillée.

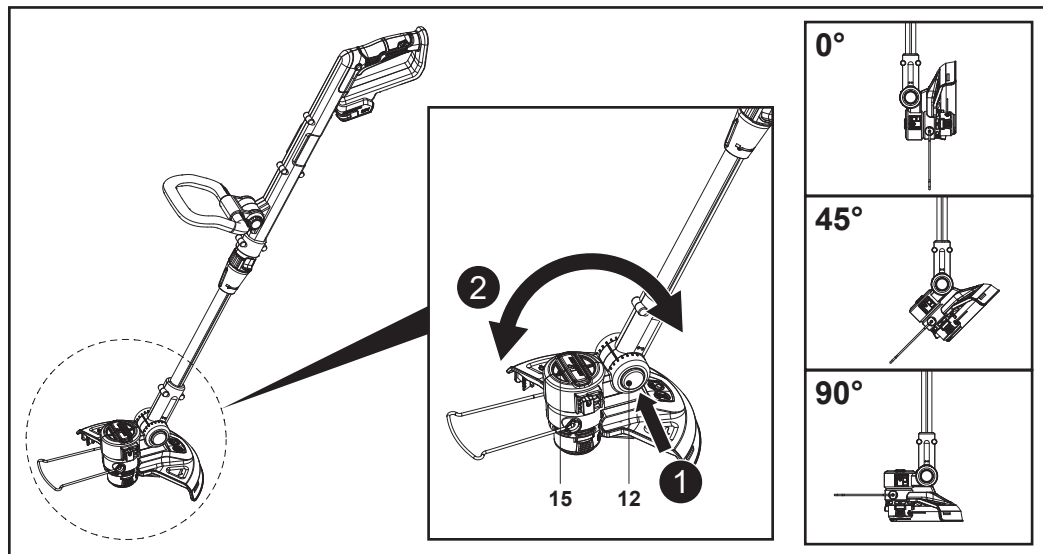

Fig. 7

05 Réglage de l'étrier de protection (14)

i **REMARQUE :** Utiliser l'étrier de protection (14) pour rester à distance des obstacles susceptibles d'être heurtés par le fil de coupe (18).

- Pour l'utilisation : replier l'étrier de protection (14) vers l'avant.
- Replier l'étrier de protection (14) vers le haut pour le rangement ou en cas de non-utilisation.

Utilisation de la machine



REMARQUE : Le fil de coupe (18) doit être allongé régulièrement. Remplacer la bobine lorsque le fil de coupe ne peut plus être allongé.

01 Instructions de travail générales

- S'assurer que la position de travail est stable et maintenir fermement la machine avec les deux mains au niveau de la poignée supérieure (1) et de la poignée secondaire (6).
- Régler l'angle de la poignée principale (1) sur 0° pour la coupe.
- Tenir la machine fermement en maintenant un espace entre la machine et le côté droit du corps.
- Se tenir droit, ne pas se pencher vers l'avant et faire attention à sa posture. Garder les deux pieds écartés pour aider à conserver l'équilibre.
- Placer la tête de coupe (15) juste au-dessus du sol à un angle d'environ 30° (Fig. 8).
- Déplacer lentement et régulièrement la machine de gauche à droite en formant un arc, puis revenir à la position de départ avant de couper la zone suivante (Fig. 8).

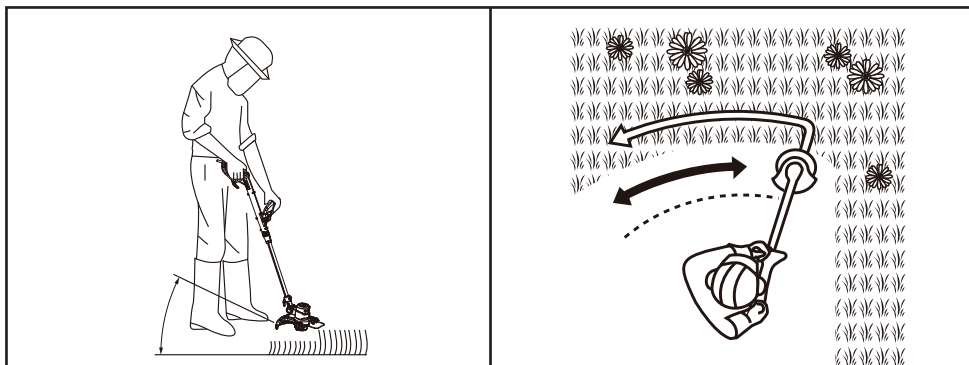

Fig. 8

- Ne pas laisser le couvercle de bobine (16) heurter le sol.
- S'assurer que la machine reste propre et exempte de débris de coupe pouvant la bloquer. Vérifier régulièrement. Relâcher l'interrupteur Marche / Arrêt (2) et débrancher la batterie (19) avant de procéder à la vérification.
- Éteindre immédiatement la machine si d'autres personnes entrent dans la zone de travail pendant l'opération. Toujours laisser la machine s'arrêter complètement avant de la poser.
- Éviter le surmenage. Prendre des pauses régulières afin de pouvoir se concentrer efficacement sur le travail et maîtriser la machine.
- Ne pas couper les herbes hautes en une seule fois. Pour des résultats optimaux, couper les herbes hautes en plusieurs étapes (Fig. 9).

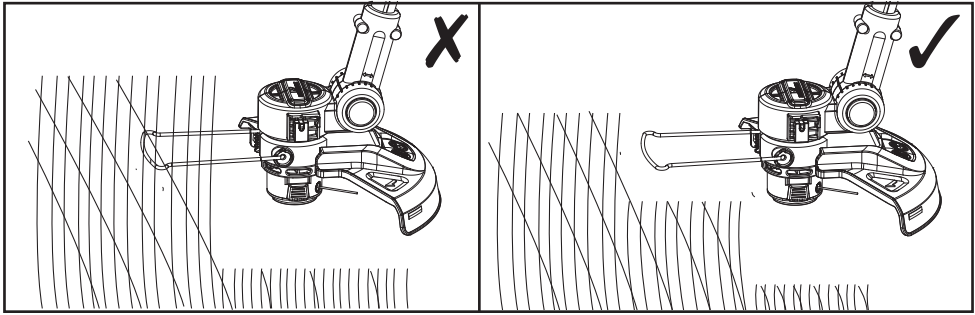

Fig. 9

- Suivre les schémas des instructions pour utiliser la machine et changer régulièrement de position de travail. Prendre une pause en cas de fatigue.

02 Marche / Arrêt

Mise sous tension :

1. Appuyer de manière prolongée sur l'interrupteur de sécurité (3).
2. Appuyer de manière prolongée sur l'interrupteur Marche / Arrêt (2).
3. Relâcher l'interrupteur de sécurité (3).

Mise hors tension :

- Relâcher l'interrupteur Marche / Arrêt (2).

FR Entretien et maintenance



AVERTISSEMENT ! RESPECTER STRICTEMENT CES INSTRUCTIONS LORS DES RÉPARATIONS ET DE L'ENTRETIEN ! TOUTES LES AUTRES INTERVENTIONS DOIVENT ÊTRE EFFECTUÉES PAR UN SPÉCIALISTE QUALIFIÉ !



AVERTISSEMENT ! ÉTEINDRE LA MACHINE ET ATTENDRE L'ARRÊT COMPLET DE TOUTES LES PIÈCES. RETIRER ENSUITE LA BATTERIE (19) AVANT D'EFFECTUER TOUTE OPÉRATION DE CONTRÔLE, DE RÉGLAGE, DE NETTOYAGE OU D'ENTRETIEN.

NE PAS CONNECTER LA BATTERIE (19) AVANT QUE LA MACHINE NE SOIT COMPLÈTEMENT ASSEMBLÉE ET RÉGLÉE !

- Vérifier l'absence de pièces usées ou endommagées avant et après chaque utilisation. Remplacer les pièces usées si nécessaire ou contacter un centre de réparation agréé avant d'utiliser à nouveau la machine.

Nettoyage général



REMARQUE : Ne pas utiliser de produits chimiques, alcalins, abrasifs ou autres détergents ou désinfectants agressifs pour nettoyer cette machine, car ils pourraient endommager ses surfaces.

- Nettoyer la machine avec un chiffon légèrement humide et une brosse.
- Nettoyer les ouvertures d'aération à l'aide d'une brosse ou d'un aspirateur.
- Maintenir la protection (11) propre et exempte de débris. Retirer tout débris de coupe.

Entretien

- Avant et après chaque utilisation, vérifier la machine et les accessoires (ou outils de coupe) pour détecter la présence éventuelle d'usure et de dommages. Si nécessaire, les remplacer par des neufs comme décrit dans cette notice.
- Vérifier la vis (11a) de la protection (11) et la resserrer si nécessaire.

La machine ne contient aucune pièce réparable par l'utilisateur.

01 Remplacement de la bobine



REMARQUE : La bobine doit être remplacée régulièrement. Remplacer la bobine lorsque le fil de coupe (18) ne peut plus être allongé.

1. Retirer la batterie (19).
2. Ouvrir le carter de bobine (17) : appuyer simultanément sur les deux boutons de déverrouillage (16a) du couvercle de bobine (16) (Fig. 10). Il est possible d'utiliser un outil (par ex. un tournevis) pour soulever le couvercle de bobine.
3. Retirer le couvercle de bobine (16) (Fig. 10).
4. Extraire la bobine.
5. Faire passer l'extrémité du fil de coupe (18) de la nouvelle bobine dans la fente du carter de bobine (17). Laisser environ 15 cm de fil de coupe dépasser du carter de bobine.
6. Insérer la nouvelle bobine dans le carter de bobine (17) (Fig. 10).
7. Replacer le couvercle de bobine (16) sur le carter de bobine (17). S'assurer que les boutons de déverrouillage du couvercle de bobine (16a) s'enclenchent dans les encoches du carter de bobine.

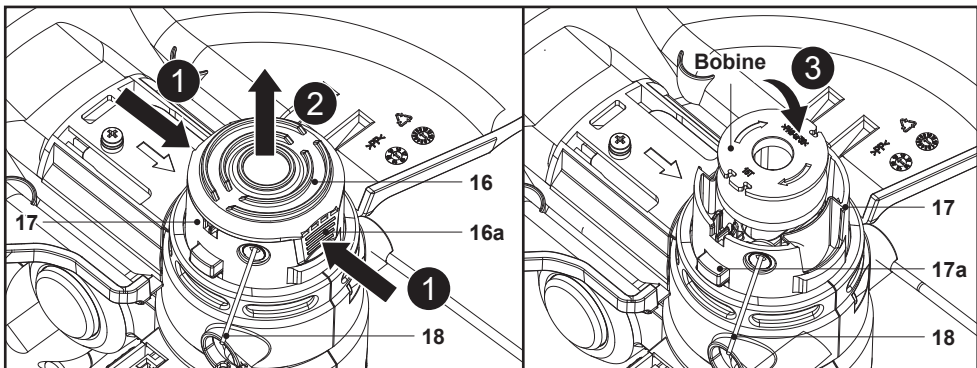

Fig. 10

02 Remplacement du fil de coupe (18) dans la bobine.

1. Retirer la batterie (19).
2. Ouvrir le carter de bobine (17) : appuyer simultanément sur les deux boutons de déverrouillage (16a) du couvercle de bobine (16) (Fig. 10). Il est possible d'utiliser un outil (par ex. un tournevis) pour soulever le couvercle de bobine.
3. Retirer le couvercle de bobine (16) (Fig. 10).
4. Extraire la bobine.
5. Mettre au rebut l'ensemble du fil de coupe restant (18) de la bobine.
6. Nettoyer le carter de bobine (17) et la bobine.
7. Couper un nouveau fil de coupe (18) de 4m de long et de 1,6 mm de diamètre.
8. Faire passer une extrémité du nouveau fil de coupe (18) dans le petit œillet de la bobine en respectant le sens des flèches (Fig. 11).
9. Enrouler fermement l'ensemble du fil de coupe (18) autour de la bobine en suivant le sens des flèches visibles sur la bobine (Fig. 11).

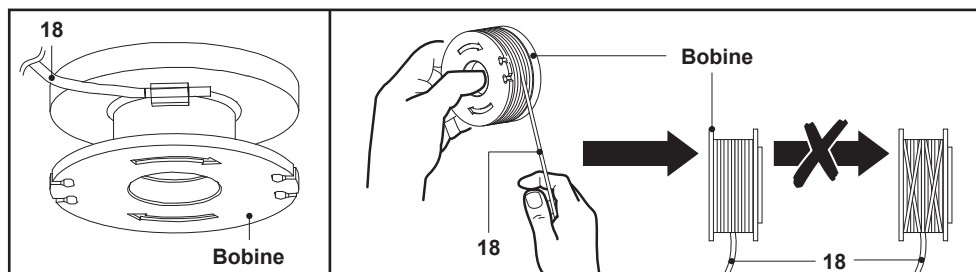

Fig. 11

03 Extension du fil de coupe (18)



REMARQUE : Le fil de coupe (18) doit être allongé régulièrement. Remplacer la bobine lorsque le fil de coupe ne peut plus être allongé.

1. Retirer la batterie (19).
2. Appuyer sur le bouton d'accès à la bobine (17a) et le maintenir enfoncé. Simultanément, tirer les fils de coupe (18) d'environ 1 à 2 cm.
3. Relâcher le bouton d'accès à la bobine (17a).
4. Répéter l'opération jusqu'à ce que les extrémités du fil de coupe (18) dépassent d'environ 1 cm de la lame coupe-fil (13).
5. Mettre la machine en marche. L'excédent de fil de coupe (18) sera coupé par la lame coupe-fil (13).

04 Pièces détachées / Pièces de rechange

Les pièces suivantes de cette machine peuvent être remplacées par l'utilisateur. Il est possible de se procurer des pièces de rechange auprès d'un revendeur agréé ou de notre service à la clientèle.

| Description | Numéro de modèle ou de série |
|-----------------------|------------------------------|
| Bobine / fil de coupe | AKT2048 |
| Batterie (19) | MBAT18-2-A / TT1801BAT-A |
| Chargeur (20) | MCB1473CHR / TTB1472CHR |

Réparation

Cette machine ne contient aucune pièce pouvant être réparée par l'utilisateur. Contacter un centre de réparation agréé ou une personne qualifiée afin de la faire vérifier et réparer.

Rangement

- Éteindre la machine.
- Retirer la batterie (19).
- Nettoyer la machine.
- Replier la poignée secondaire (6) pour le rangement.
- Replier l'étrier de protection (14) vers le haut.
- Ranger la machine dans un endroit sec, bien aéré et à l'abri du gel.
- Toujours ranger la machine dans un endroit inaccessible aux enfants.

Transport

- Porter la machine éteinte avec une main sur la poignée supérieure (1) et l'autre main sur la poignée secondaire (6).
- Installer la protection de la lame coupe-fil (11d) si nécessaire.
- Replier l'étrier de protection (14) vers le haut si nécessaire.
- Protéger la machine de tout choc violent ou de toute vibration importante.
- Attacher la machine pour l'empêcher de glisser ou de tomber.

Dépannage

Les dysfonctionnements soupçonnés sont souvent dus à des causes que les utilisateurs peuvent traiter eux-mêmes. Par conséquent, vérifier la machine à l'aide de cette section. Dans la plupart des cas, le problème peut être résolu rapidement.



AVERTISSEMENT ! EFFECTUER UNIQUEMENT LES ÉTAPES DÉCRITES DANS CES INSTRUCTIONS ! SI LE PROBLÈME PERSISTE, CONFIER TOUTE OPÉRATION PLUS POUSSÉE D'INSPECTION, D'ENTRETIEN ET DE RÉPARATION À UN CENTRE DE RÉPARATION AGRÉÉ OU À UN SPÉCIALISTE QUALIFIÉ !

| Problème | Cause possible | Solution |
|--|---|--|
| 1. La machine ne démarre pas. | 1.1. La batterie (19) n'est pas fixée correctement. | 1.1. Fixer correctement la batterie (19). |
| | 1.2. La batterie (19) est déchargée. | 1.2. Retirer et charger la batterie (19). |
| | 1.3. La batterie (19) est endommagée. | 1.3. Contacter le centre de réparation agréé le plus proche. |
| | 1.4. Autre défaillance électrique du produit. | 1.4. Faire contrôler par un électricien spécialisé. |
| 2. La machine n'atteint pas sa pleine puissance. | 2.1. Le niveau de charge de la batterie (19) est trop faible. | 2.1. Retirer et charger la batterie (19). |
| | 2.2. Les ouvertures d'aération sont obstruées. | 2.2. Nettoyer les ouvertures d'aération. |

| Problème | Cause possible | Solution |
|--|---|--|
| 3. La machine s'arrête brusquement. | 3.1. La batterie (19) est déchargée. | 3.1. Retirer et charger la batterie (19). |
| | 3.2. La batterie (19) est trop chaude. | 3.2. Retirer la batterie (19) et la laisser refroidir. |
| 4. Résultat de coupe non satisfaisant. | 4.1. Le fil de coupe (18) est trop court. | 4.1. Allonger le fil de coupe (18). |
| | | 4.2. Remplacer la bobine / le fil de coupe (18). |
| 5. Vibrations ou bruits excessifs. | 5.1. Les boulons / écrous sont desserrés. | 5.1. Resserer les boulons / écrous. |
| | 5.2. Le fil de coupe (18) est usé. | 5.2. Remplacer la bobine / le fil de coupe (18). |
| | 5.3. La machine est usée / endommagée. | 5.3. Contacter le centre de réparation agréé le plus proche. |

Recyclage et mise au rebut



Ce symbole est connu sous le nom de « poubelle barrée ». Lorsque ce symbole est présent sur un produit ou une pile, cela signifie qu'il ne doit pas être jeté avec les déchets ménagers. Certaines substances chimiques contenues dans les produits électriques/électroniques ou les piles peuvent nuire à la santé et à l'environnement. Mettre au rebut les articles électriques ou électroniques, ainsi que les piles, uniquement dans des systèmes de collecte séparés, qui permettent de récupérer et de recycler les matériaux contenus à l'intérieur. Votre coopération est essentielle pour assurer le succès de ces programmes et pour la protection de l'environnement.

Mise au rebut d'une batterie épuisée



Les produits électriques usagés ne doivent pas être mis au rebut avec les déchets ménagers. Recycler le produit si des installations sont prévues à cet effet. Se renseigner auprès des autorités locales ou du magasin pour plus d'informations sur le recyclage.

Les piles et les batteries ne doivent pas être jetées avec les déchets ménagers. Pour préserver les ressources naturelles, recycler ou mettre au rebut la batterie de manière appropriée. Consulter l'organisme local de gestion des déchets pour obtenir des renseignements concernant les options de recyclage et/ou de mise au rebut. Décharger la batterie en actionnant l'outil, puis la retirer et couvrir ses connecteurs avec du ruban adhésif résistant pour éviter les courts-circuits et les décharges électriques.

Ne pas essayer d'ouvrir ou de retirer l'un des composants.

Garantie

Nous veillons tout particulièrement à sélectionner des matériaux de haute qualité et à utiliser des techniques de fabrication qui nous permettent de créer des produits à la fois design et durables. Ce produit bénéficie d'une garantie fabricant de 2 ans couvrant les défauts de fabrication à compter de la date d'achat (en cas d'achat en magasin) ou de la date de livraison (en cas d'achat sur Internet), sans coût supplémentaire pour une utilisation domestique normale (non commerciale ni professionnelle).

Pour déposer une réclamation au titre de cette garantie, vous devez présenter votre preuve d'achat (ticket de caisse, facture d'achat ou toute autre preuve recevable en vertu de la loi en vigueur). Conservez votre preuve d'achat dans un endroit sûr. Pour que cette garantie soit applicable, le produit que vous avez acheté doit être neuf. La garantie ne s'applique pas aux produits d'occasion ou aux modèles d'exposition. Sauf indication contraire prévue par la loi en vigueur, tout produit de remplacement fourni au titre de la présente garantie ne sera garanti que jusqu'à expiration de la période de garantie initiale.

Cette garantie couvre les défaillances et dysfonctionnements du produit, sous réserve que le produit ait été utilisé conformément à l'usage pour lequel il a été conçu, qu'il ait été installé, nettoyé et entretenu conformément aux informations contenues dans les présentes conditions générales ainsi que dans le manuel d'utilisation, et conformément à la pratique, sous réserve que celles-ci n'aillent pas à l'encontre du manuel d'utilisation.

Cette garantie ne couvre pas les défauts et dommages causés par l'usure normale ni les dommages pouvant résulter d'une utilisation non conforme, d'une installation ou d'un assemblage défectueux, ou d'une négligence, d'un accident, d'une mauvaise utilisation ou d'une modification du produit. Sauf indication contraire prévue par la loi en vigueur, cette garantie ne couvre en aucun cas les coûts accessoires (expédition, transport, frais de désinstallation et réinstallation, main d'œuvre, etc.), ni les dommages directs et indirects.

La présente garantie ne couvre pas les défauts ou dommages causés par ou résultant de :

- Usure normale, y compris l'usure des accessoires
- Utilisation excessive ou abusive, négligence
- Réparation tentée par une personne autre qu'un agent autorisé
- Dommages esthétiques
- Dommages causés par des substances ou objets étrangers, ou par des accidents
- Dommages ou modifications accidentels
- Non-respect des instructions du fabricant
- Perte d'usage des biens

Si le produit est défectueux, nous nous engageons, dans un délai raisonnable, à réparer, remplacer, rembourser, réviser ou fournir les pièces de rechange.

Cette garantie est valable dans le pays où vous avez acheté ce produit. Toute demande au titre de la garantie doit être adressée au magasin où vous avez acheté ce produit.

Cette garantie s'ajoute à vos droits au titre de la loi, sans les affecter.

Si vous avez acheté ce produit en France, en plus de cette garantie commerciale, le vendeur reste tenu de respecter la garantie légale de conformité prévue par les articles L217-4 à L217-14 du Code de la consommation et aux articles qui concernent les vices cachés de la chose vendue dans les conditions prévues aux articles 1641 à 1648 et 2232 du Code civil. Le distributeur auprès duquel vous avez acheté ce produit répond de tout défaut de conformité ou vice caché du produit, conformément aux présentes dispositions.

En vertu de l'article L217-16 du Code de la consommation, lorsque l'acheteur demande au vendeur, pendant la durée de la garantie commerciale qui lui a été consentie lors de l'acquisition ou de la réparation d'un bien meuble, une remise en état couverte par la garantie, toute période d'immobilisation d'au moins sept jours vient s'ajouter à la durée de la garantie qui reste à courir. Cette période court à compter de la demande d'intervention de l'acheteur ou de la mise à disposition pour réparation du bien en cause, si cette mise à disposition est postérieure à la demande d'intervention. Garantie légale de conformité (extrait du Code de la consommation) : Article L217-4 du Code de la consommation - Le vendeur doit livrer un bien conforme au contrat et répond des défauts de conformité existant lors de la livraison. Il répond également des défauts de conformité résultant de l'emballage, des instructions de montage ou de l'installation lorsque celle-ci a été mise à sa charge par le contrat ou a été réalisée sous sa responsabilité. Article L217-5 du Code de la consommation - Le bien est conforme au contrat : 1. S'il est adapté à l'objectif généralement prévu pour des biens similaires et, le cas échéant : s'il correspond à la description donnée par le vendeur et possède les qualités présentées par le vendeur à l'acheteur sous forme d'échantillon ou de modèle ; s'il présente des qualités que l'acheteur peut légitimement attendre au regard des déclarations publiques faites par le vendeur, par le fabricant ou par son représentant, notamment dans la publicité ou l'étiquetage ; 2. Ou s'il présente les caractéristiques définies d'un commun accord par les parties ou est propre à tout usage spécial recherché par l'acheteur, porté à la connaissance du vendeur et que ce dernier a accepté. Article L217-12 du Code de la consommation - Toute réclamation suite à un défaut de conformité est limitée à deux ans à compter de la livraison du bien. Garantie légale sur les vices cachés (extrait du Code de la consommation) : Article 1641 du Code civil - Le vendeur est tenu de la garantie en cas de défauts cachés de la chose vendue qui la rendent impropre à l'usage auquel on la destine, ou qui diminuent tellement cet usage que l'acheteur ne l'aurait pas acquise, ou n'en aurait donné qu'un moindre prix, s'il les avait connus. Article 1648 du Code civil (alinéa 1) - Toute réclamation résultant de vices cachés doit être faite par l'acheteur dans un délai de deux ans à compter de la découverte du vice.

IMPORTANT – A CONSERVER POUR DE FUTURS BESOINS DE REFERENCE : A LIRE SOIGNEUSEMENT



(EN) EU DECLARATION OF CONFORMITY
(FR) DÉCLARATION UE DE CONFORMITÉ
(PL) DEKLARACJA ZGODNOŚCI UE
(RO) DECLARAȚIA DE CONFORMITATE UE
(ES) DECLARACIÓN UE DE CONFORMIDAD
(PT) DECLARAÇÃO DE CONFORMIDADE UE

Product/Produit/Produkt/Produsul/Producto/Produto

- 25 cm grass trimmer / 25 cm coupe-bordures / 25 cm podkaszarka do trawy / 25 cm trimmer de tuns iarba / 25 cm panel lateral / 25 cm aparador de relva
- MCI1198GGT / TTI1199GGT
- SN: 000001-999999

Name and address of the manufacturer or his authorised representative:

Nom et adresse du fabricant ou de son mandataire:

Nazwa i adres producenta lub jego upoważnionego przedstawiciela:

Denumirea și adresa producătorului sau a reprezentantului său autorizat:

Nombre y dirección del fabricante o de su representante autorizado:

Nome e endereço do fabricante ou do respetivo mandatário:

Kingfisher International Products B.V.,
Rapenburgerstraat 175E,
1011 VM Amsterdam,
The Netherlands

This declaration of conformity is issued under the sole responsibility of the manufacturer.

La présente déclaration de conformité est établie sous la seule responsabilité du fabricant.

Niniejsza deklaracja zgodności wydana zostaje na wyłączną odpowiedzialność producenta.

Prezentă declarație de conformitate este emisă pe răspunderea exclusivă a producătorului.

La presente declaración de conformidad se expide bajo la exclusiva responsabilidad del fabricante.

A presente declaração de conformidade é emitida sob a exclusiva responsabilidade do fabricante.

Object of the declaration/Objet de la declaration/Przedmiot deklaracji/Obiectul declarației/Objeto de la declaración/Objeto da declaração

**Product/Produit/Produkt/Produsul/Producto/
Produto**

**Model/Modèle/Model/
Modelul/Modelo/
Modelo**

EAN

25 cm grass trimmer / 25 cm coupe-bordures /
25 cm podkaszarka do trawy / 25 cm trimmer de
tuns iarba / 25 cm panel lateral / 25 cm aparador de
relva

MCI1198GGT

5063022637444
5063022637918
5063022637772
(bare)

TTI1199GGT

5063022637130
5063022636928
5063022638083
(bare)

The object of the declaration described above is in conformity with the relevant Union harmonisation legislation:

L'objet de la déclaration décrit ci-dessus est conforme à la législation d'harmonisation de l'Union applicable:

Wymieniony powyżej przedmiot niniejszej deklaracji jest zgodny z odnośnymi wymaganiami unijnego prawodawstwa harmonizacyjnego:

Obiectul declarației descris mai sus este în conformitate cu legislația relevantă de armonizare a Uniunii:

El objeto de la declaración descrita anteriormente es conforme con la legislación de armonización pertinente de la Unión:

O objeto da declaração acima descrito está em conformidade com a legislação de harmonização da União aplicável:

| | |
|--|--|
| 2006/42/EC as amended | Machinery Directive |
| 2014/30/EU as amended | Directive Electromagnetic compatibility |
| 2000/14/EC as amended | Outdoor Noise Directive |
| 2011/65/EU as amended | Directive Restriction of the use of certain hazardous substances in electrical and electronic equipment |
| Directive 2006/42/CE relative aux machines | |
| 2014/30 / UE telle que modifiée | Directive Compatibilité électromagnétique |
| Directive 2000/14/CE relative aux émissions sonores extérieures | |
| Directive 2011/65/UE relative à la limitation de l'utilisation de certaines substances dangereuses dans les équipements électriques et électroniques | |
| 2006/42/WE w zmienionej dyrektywie maszynowej | |
| 2014/30 / UE ze zmianami | Dyrektywa Kompatybilność elektromagnetyczna |
| 2000/14/WE w zmienionej dyrektywie w sprawie hałasu na zewnątrz | |
| 2011/65 / UE ze zmianami | Dyrektywa Ograniczenie stosowania niektórych niebezpiecznych substancji w sprzęcie elektrycznym i elektronicznym |
| 2006/42/CE, astfel a fost modificată | Directiva privind echipamentele |
| 2014/30/UE, astfel a fost modificată | Directiva privind compatibilitatea electromagnetică |
| 2000/14/CE, astfel a fost modificată | Directiva privind zgomotul în aer liber |
| 2011/65/UE, astfel a fost modificată | Directiva privind limitarea utilizării anumitor substanțe periculoase în echipamentele electrice și electronice |
| Directiva sobre maquinaria modificada | 2006/42/CE |
| 2014/30/UE modificada | Directiva Compatibilidad electromagnética |
| 2000/14/CE modificada | Directiva sobre ruido al aire libre |
| 2011/65/UE modificada | Directiva Restricción del uso de determinadas sustancias peligrosas en equipos eléctricos y electrónicos |
| 2006/42/CE como diretiva de máquinas alteradas | |
| 2014/30/UE como alteração da compatibilidade eletromagnético | |
| 2000/14/CE como diretiva de ruído exterior alterada | |
| 2011/65/UE como restrição diretiva alterada da utilização de certas substâncias perigosas em equipamentos elétricos e eletrônicos | |
| Measured Sound Power Level | Guaranteed Sound Power Level |
| Le niveau de puissance acoustique mesuré | Le niveau de puissance acoustique garant |
| Zmierzony poziom mocy akustycznej | Gwarantowany poziom mocy akustycznej |
| Nivel de putere acustică măsurat | Nivel de putere acustică garantat |
| Nivel de potencia sonora medido | Nivel de potencia sonora garantizado |
| Nível de potência sonora medido | Nível de potência sonora garantido |
| : 84.83 dB(A) | : 96 dB(A) |

References to the relevant harmonised standards used or references to the other technical specifications in relation to which conformity is declared:

Références des normes harmonisées pertinentes appliquées, y compris la date de celles-ci, ou des autres spécifications techniques, y compris la date de celles-ci, par rapport auxquelles la conformité est déclarée:

Odwołania do odnośnych norm zharmonizowanych, które zastosowano, wraz z datą normy, lub do innych specyfikacji technicznych, wraz z datą specyfikacji, w odniesieniu do których deklarowana jest zgodność:

Trimiteri la standardele armonizate relevante folosite, inclusiv data standardului, sau trimiteri la celelalte specificații tehnice, inclusiv data specificațiilor, în legătură cu care se declară conformitatea:

Referencias a las normas armonizadas pertinentes utilizadas, incluidas las fechas de las normas, o referencias a las otras especificaciones técnicas, incluidas las fechas de las especificaciones, respecto a las cuales se declara la conformidad:

Referências às normas harmonizadas aplicáveis utilizadas, incluindo a data da norma, ou às outras especificações técnicas, incluindo a data da especificação, em relação às quais é declarada a conformidade:

EN 60335-1:2012 + A11:2014 + A13:2017 + A1:2019 + A14:2019 + A2:2019+A15:2021+ A16:2023

EN 50636-2-91:2014

EN IEC 55014-1:2021

EN IEC 55014-2:2021

EN ISO 3744

Authorised signatory and technical file holder / signataire et responsable de la documentation technique autorisé / podmiot uprawniony do wystawienia i adres przechowywania dokumentacji technicznej / semnatar autorizat și deținător al dosarului tehnic / firmante autorizado y titular del expediente técnico / signatário autorizado e detentor da ficha técnica

Kingfisher International Products B.V.,
Rapenburgerstraat 175E,
1011 VM Amsterdam,
The Netherlands



David Awe
Group Quality Director

[09/08/2025]



ÉLÉMENTS D'EMBALLAGE
À SÉPARER + NOTICE À
DÉPOSER DANS LE BAC
DE TRI



Fabricant:

EU Manufacturer:

Kingfisher International Products B.V.,
Rapenburgerstraat 175E,
1011 VM Amsterdam,
The Netherlands

FR www.castorama.fr

www.bricodpot.fr

www.screwfix.fr

**Pour consulter les manuels d'instructions en
ligne, rendez-vous sur le site
www.kingfisher.com/products**

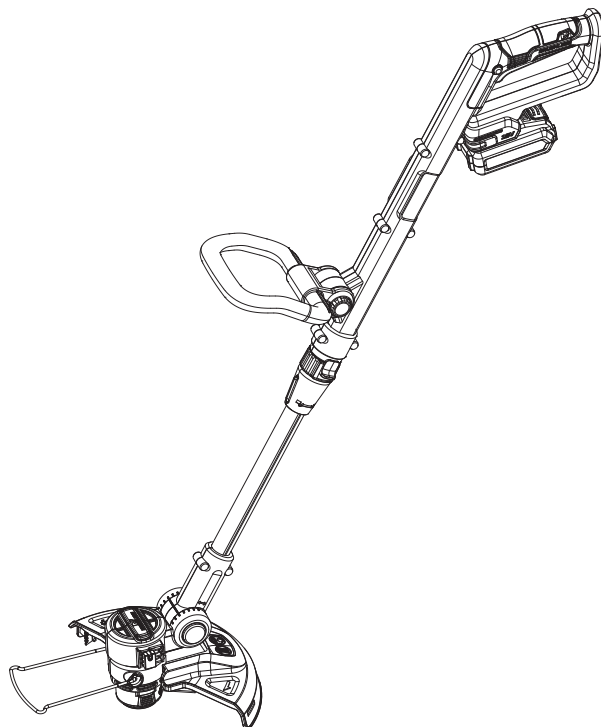

PL Podkaszarka do
trawy 18 V 25 cm

MC1198GGT
5063022637444
5063022637918
5063022637772
(samo urządzenie)

TT1199GGT
5063022637130
5063022636928
5063022638083
(samo urządzenie)

PL INSTRUKCJA OBSŁUGI

WAŻNE — Niniejsza instrukcja została opracowana w celu zapewnienia bezpieczeństwa użytkowników. Należy dokładnie ją przeczytać przed rozpoczęciem użytkowania produktu i zachować do wglądu w przyszłości.

Samo narzędzie: samo narzędzie, bez akumulatora i ładowarki.

Zestaw: narzędzie z akumulatorem i ładowarką.



V10925_5063022637444_MAND4_2425_RP0506

PL Części

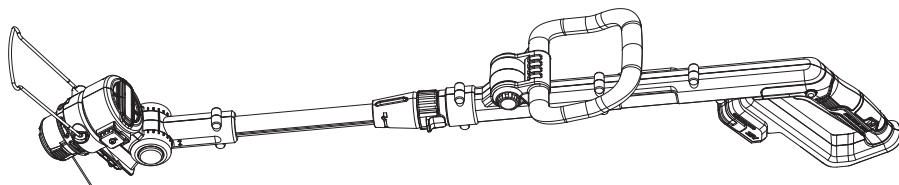

01. x1

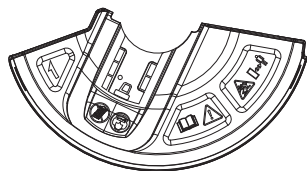

02. x1



03. x1

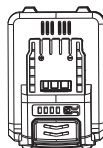

05. x1*

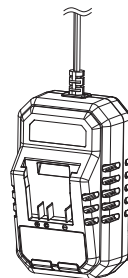

06. x1*

* W przypadku zakupu samego narzędzia zestaw nie zawiera akumulatora ani ładowarki.

PL Będziesz potrzebować



(elementy nienależące do zestawu)

- Odpowiednie środki ochrony indywidualnej
- Wkrętak krzyżakowy

PL Spis treści

| | |
|---------------------------|----|
| PL | |
| Opis produktu | 3 |
| Bezpieczeństwo | 4 |
| Przygotowanie | 21 |
| Montaż | 21 |
| Funkcje i ustawienia | 22 |
| Użytkowanie | 27 |
| Czyszczenie i konserwacja | 28 |
| Gwarancja | 33 |
| Deklaracja zgodności | 34 |

PL Opis produktu

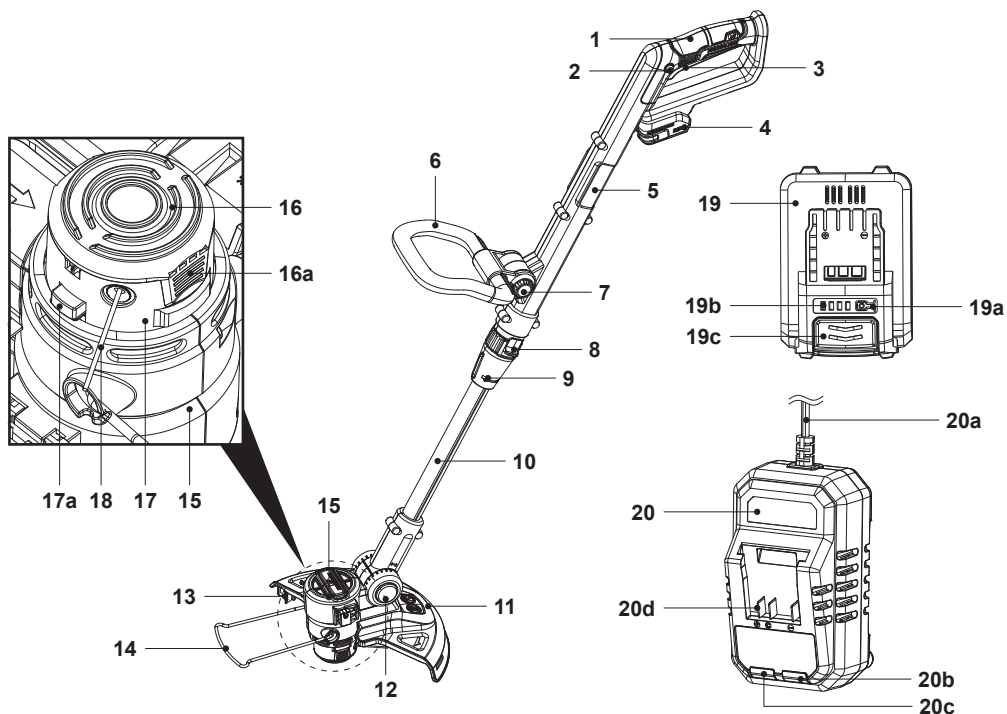

1. Uchwyt górny
2. Przełącznik wł./wyl.
3. Przełącznik bezpieczeństwa
4. Port dokujący akumulatora
5. Wysięgnik, część górna
6. Uchwyt dodatkowy
7. Blokada uchwytu dodatkowego
8. Blokada regulacji kąta
9. Blokada rury przedłużającej
10. Rura przedłużająca
11. Osłona
 - a. Wkręt (osłony)
12. Blokada głowicy tnącej
13. Ostrze do odcinania żyłki
14. Osłona roślin
15. Głowica tnąca
 - a. Uchwyt na krawędziarkę
16. Osłona szpuli
 - a. Element zwalnający osłony szpuli
17. Obudowa szpuli
 - a. Przycisk szpuli
18. Żyłka tnąca
19. Akumulator*
 - a. Przycisk naładowania akumulatora
 - b. Wskaźnik poziomu naładowania akumulatora
 - c. Przycisk zwalnający
20. Ładowarka*
 - a. Przewód zasilania z wtyczką
 - b. Dioda LED (zielona)
 - c. Dioda LED (czerwona)
 - d. Port dokujący akumulatora



UWAGA: * W przypadku zakupu samego narzędzia zestaw nie zawiera akumulatora ani ładowarki.



Ogólne ostrzeżenia dotyczące bezpieczeństwa użytkownika maszyny



OSTRZEŻENIE! NALEŻY ZAPOZNAĆ SIĘ ZE WSZYSTKIMI OSTRZEŻENIAMI DOTYCZĄCYMI BEZPIECZEŃSTWA, INSTRUKCJAMI, ILUSTRACJAMI I DANymi TECHNICZNYMI DOŁĄCZONYMI DO MASZYNY. NIEPRZESTRZEGANIE WSZYSTKICH PONIŻSZYCH INSTRUKCJI MOŻE DOPROWADZIĆ DO PORAŻENIA PRĄDEM, WYBUCHU POŻARU LUB POWSTANIA POWAŻNYCH OBRAŻEŃ.

Należy zachować wszystkie ostrzeżenia i instrukcje do wglądu w przyszłości.

Termin „maszyna” użyty w zasadach bezpieczeństwa odnosi się zarówno do urządzeń zasilanych z sieci elektrycznej (przewodowych), jak i do maszyn zasilanych akumulatorowo (beprzewodowych).

Bezpieczeństwo w miejscu pracy

- **Miejsce pracy powinno być czyste i dobrze oświetlone.** Nieporządek oraz słabe oświetlenie sprzyjają wypadkom.
- **Nie należy obsługiwać maszyn w środowisku zagrożonym wybuchem, np. w obecności łatwopalnych cieczy, gazów lub pyłów.** Maszyny wytwarzają iskry, które mogą spowodować zapłon pyłu lub oparów.
- **Nie zezwalać na przebywanie dzieci i osób postronnych w pobliżu pracującej maszyny.** Czynniki rozpraszające uwagę mogą spowodować utratę kontroli przez użytkownika.

Bezpieczeństwo elektryczne

- **Wtyczki przewodów maszyny muszą pasować do gniazd zasilających. Nie wolno w żaden sposób przerabiać wtyczki. Do zasilania maszyn, które są uziemione, nie wolno stosować żadnych adapterów (przejściówek).** Oryginalne wtyczki i pasujące gniazda zmniejszają ryzyko porażenia prądem elektrycznym.
- **Należy unikać kontaktu ciała z uziemionymi powierzchniami, takimi jak rury, grzejniki, kuchenki i lodówki.** Jeśli ciało użytkownika jest uziemione, istnieje większe ryzyko porażenia prądem.
- **Nie narażać maszyn na działanie deszczu ani wilgoci.** Przedostanie się wody do środka maszyny zwiększa ryzyko porażenia prądem.
- **Nie nadwyręzać przewodu elektrycznego. Nigdy nie używać przewodu zasilającego do przenoszenia, ciągnięcia ani odłączania maszyny od sieci. Przewód zasilania trzymać z dala od źródeł ciepła, oleju, ostrych krawędzi i ruchomych części maszyn.** Uszkodzenie lub zaplątanie przewodów zwiększa ryzyko porażenia prądem.
- **Podczas korzystania z maszyny na zewnątrz należy korzystać z przedłużacza przystosowanego do użytku na zewnątrz.** Użycie odpowiedniego przedłużacza podczas pracy na zewnątrz zmniejsza ryzyko porażenia prądem.
- **Jeśli nie można uniknąć pracy z maszyną w wilgotnym miejscu, należy korzystać ze źródła zasilania wyposażonego w wyłącznik różnicowoprądowy (RCD).** Użycie RCD zmniejsza ryzyko porażenia prądem elektrycznym.

Bezpieczeństwo użytkownika

- **Podczas pracy z maszyną zachować czujność, obserwować maszynę i kierować się zdrowym rozsądkiem. Nie wolno używać maszyny, jeśli operator jest zmęczony lub pod wpływem leków, alkoholu albo środków odurzających.** Chwila nieuwagi podczas używania maszyny może doprowadzić do poważnych obrażeń.

- **Należy stosować środki ochrony indywidualnej. Zawsze stosować środki ochrony oczu.** Zastosowanie odpowiednich do warunków pracy środków ochrony, takich jak maska przeciwpyłowa, buty przeciwpoślizgowe, kask lub ochronniki słuchu, ograniczy ryzyko odniesienia obrażeń ciała.
- **Należy zapobiegać przypadkowemu uruchomieniu. Przed podłączeniem maszyny do źródła zasilania lub akumulatora, podniesieniem jej lub przeniesieniem upewnić się, że przełącznik jest ustawiony w położeniu wyłączenia.** Przenoszenie maszyn z palcem trzymanym na przełączniku lub podłączanie załączonych maszyn do źródła zasilania może być przyczyną wypadków.
- **Przed uruchomieniem maszyny usunąć z niej wszelkie przyrządy nastawcze i klucze.** Pozostawienie klucza lub przyrządu regulującego na obracającej się części maszyny może spowodować obrażenia ciała.
- **Nie sięgać zbyt daleko. Przez cały czas utrzymywać właściwą postawę i równowagę.** Pozwala to na zachowanie lepszej kontroli nad maszyną w niespodziewanych sytuacjach.
- **Nosić odpowiednią odzież. Nie nosić luźnej odzieży ani biżuterii. Nie zbliżać włosów ani odzieży do ruchomych części.** Luźna odzież, biżuteria i długie włosy mogą zostać pochwycone przez ruchome części.
- **Jeśli w zestawie znajdują się urządzenia do podłączenia systemów odpylających, należy sprawdzić, czy zostały prawidłowo podłączone i są właściwie używane.** Korzystanie z urządzeń odpylających zmniejsza ryzyko związane z nadmiernym zapyleniem.
- **Nie wolno pozwolić, aby znajomość maszyny, wynikająca z jej częstego używania, zamieniła się w rutynę skutkującą ignorowaniem zasad bezpieczeństwa.** Nieostrożne działanie może w ułamku sekundy spowodować poważne obrażenia.

Użytkowanie i konserwacja maszyny

- **Nie wykonywać żadnych czynności na siłę. Używać maszyny odpowiedniej do danego zastosowania.** Właściwy dobór maszyny pozwoli wykonać pracę lepiej i bezpieczniej w przewidzianym tempie.
- **Nie korzystać z maszyny, jeśli nie można jej włączyć lub wyłączyć przełącznikiem.** Maszyna, której nie można kontrolować za pomocą przełącznika, jest niebezpieczna i wymaga naprawy.
- **Przed dokonaniem jakichkolwiek regulacji, zmiany akcesoriów lub schowaniem maszyny odłączyć wtyczkę od źródła zasilania i / lub wyjąć z maszyny akumulator (w przypadku akumulatora wyjmowanego).** Takie środki zapobiegawcze zmniejszają ryzyko przypadkowego uruchomienia maszyny.
- **Nieużywane maszyny przechowywać poza zasięgiem dzieci i nie pozwalać na ich obsługę osobom niezaznajomionym z maszyną lub z niniejszą instrukcją.** Maszyny w rękach nieprzeszkolonych użytkowników są niebezpieczne.
- **Należy konserwować maszyny i akcesoria. Sprawdzać, czy ruchome części są wyrównane i nie zacinają się oraz czy żadne części nie są uszkodzone lub nie znajdują się w stanie, który mógłby wpływać na działanie maszyny. W razie stwierdzenia uszkodzenia przed użyciem oddać maszynę do naprawy.** Wiele wypadków wynika z nieprawidłowej konserwacji maszyn.
- **Narzędzia tnące muszą być ostre i czyste.** Właściwie konserwowane i naostrzone zespoły tnące rzadziej się blokują i łatwiej utrzymać nad nimi kontrolę.
- **Maszyny, akcesoriów, końcówek narzędzi itp. należy używać zgodnie z niniejszą instrukcją i przy uwzględnieniu warunków roboczych oraz rodzaju pracy.** Używanie maszyny do prac niezgodnych z jej przeznaczeniem może prowadzić do niebezpiecznych sytuacji.

- **Uchwyty i powierzchnie chwytu muszą być suche, czyste oraz wolne od oleju i smaru.** Śliskie uchwyty i powierzchnie nie pozwalają na bezpieczną pracę i zachowanie pełnej kontroli nad maszyną w nieoczekiwanych sytuacjach.

Obsługa i konserwacja maszyn akumulatorowych

- **Ładować wyłącznie za pomocą ładowarki określonej przez producenta.** Ładowarka odpowiednia do jednego typu akumulatora może stwarzać ryzyko pożaru w przypadku używania z innym akumulatorem.
- **W maszynach używać tylko akumulatorów specjalnie do nich przeznaczonych.** Zastosowanie jakichkolwiek innych akumulatorów może stwarzać ryzyko obrażeń i pożaru.
- **Gdy akumulator nie jest używany, należy przechowywać go z dala od metalowych przedmiotów, takich jak spinacze do papieru, monety, klucze, gwoździe, wkręty oraz inne niewielkie przedmioty metalowe, które mogą spowodować zwarcie między zaciskami.** Zwarcie ze sobą zacisków akumulatora może spowodować oparzenia lub pożar.
- **W przypadku nieprawidłowej eksploatacji może dojść do wytrysnięcia cieczy z akumulatora. Unikać kontaktu. W razie przypadkowego kontaktu splukać miejsce kontaktu wodą. W przypadku kontaktu cieczy z oczami należy dodatkowo uzyskać pomoc lekarską.** Ciecz wyrzucona z akumulatora może spowodować podrażnienie lub oparzenia.
- **Nie używać akumulatora ani maszyny, jeśli są uszkodzone lub zostały zmodyfikowane.** Uszkodzone lub przerobione akumulatory mogą wykazywać nieprzewidywalne zachowanie skutkujące pożarem, wybuchem lub ryzykiem wystąpienia obrażeń.
- **Nie narażać akumulatora ani maszyny na kontakt z ogniem lub zbyt wysoką temperaturą.** Narażenie na kontakt z ogniem lub temperaturą powyżej 130 °C może spowodować wybuch.

- **Przestrzegać wszystkich wskazówek dotyczących ładowania i nie ładować akumulatora ani maszyny poza zakresem temperatur wskazanym w instrukcji.** Ładowanie przeprowadzane w nieprawidłowy sposób lub w temperaturach wykraczających poza określony zakres może spowodować uszkodzenie akumulatora i zwiększyć ryzyko pożaru.

Serwisowanie

- **Maszyna powinna być serwisowana wyłącznie przez wykwalifikowanego mechanika i wyłącznie z użyciem oryginalnych części zamiennych.** Pozwoli to zapewnić utrzymanie bezpieczeństwa maszyny.
- **Nie wolno serwisować uszkodzonego akumulatora.** Serwis akumulatora powinien zostać przeprowadzony przez producenta lub upoważnionych usługodawców.

Ostrzeżenia dotyczące bezpieczeństwa użytkownika podkaszarki

- **Nie używać maszyny przy złej pogodzie, w szczególności gdy mogą występować wyładowania atmosferyczne.** Zmniejszy to ryzyko porażenia piorunem.
- **Dokładnie sprawdzić, czy w obszarze, na którym ma być używana maszyna, nie bytują zwierzęta.** Pracująca maszyna może zranić zwierzęta.
- **Dokładnie sprawdzić obszar, na którym ma być używana maszyna, i usunąć wszystkie kamienie, patyki, druty, kości i inne przedmioty.** Przedmioty wyrzucane przez maszynę mogą spowodować obrażenia.
- **Przed każdym użyciem maszyny obejrzyć ją i sprawdzić, czy nóż lub ostrze i jego zespół nie są uszkodzone.** Uszkodzone części zwiększają ryzyko obrażeń.
- **Przestrzegać instrukcji dotyczących wymiany akcesoriów.** Nieprawidłowo dokręcone nakrętki lub śruby blokujące ostrze mogą uszkodzić ostrze lub spowodować jego odłączenie.

- **Należy nosić okulary ochronne, ochronniki słuchu, osłonę głowy i rękawice.** Odpowiednie wyposażenie ochronne pozwala ograniczyć ryzyko zranienia przez wyrzucane odłamki lub przypadkowy kontakt z żyłką tnącą albo ostrzem.
- **Podczas obsługi maszyny należy zawsze nosić antypoślizgowe obuwie ochronne. Nie wolno obsługiwać maszyny boso ani w otwartych sandałach.** Pozwoli to zmniejszyć ryzyko obrażeń stóp w wyniku kontaktu z ruchomymi nożami lub żyłką.
- **Podczas pracy z maszyną zawsze nosić długie spodnie.** Odkryta skóra jest bardziej narażona na obrażenia spowodowane odrzucanymi przedmiotami.
- **Osoby postronne powinny przebywać z dala od pracującej maszyny.** Wyrzucane odłamki mogą spowodować poważne obrażenia.
- **Podczas pracy z maszyną należy zawsze używać obu rąk.** Trzymanie maszyny oburącz pozwala uniknąć utraty kontroli.
- **Maszynę należy trzymać wyłącznie za izolowane uchwyty, ponieważ żyłka tnąca lub ostrze mogą mieć styczność z ukrytymi przewodami.** Zetknięcie żyłki lub ostrzy z przewodem pod napięciem może sprawić, że odsłonięte metalowe części maszyny również będą pod napięciem, co może doprowadzić do porażenia prądem.
- **Należy zawsze zapewnić odpowiednie podparcie stóp i obsługiwać maszynę, stojąc wyłącznie na podłożu.** Śliskie lub niestabilne powierzchnie mogą spowodować utratę równowagi lub kontroli nad maszyną.
- **Nie wolno pracować z maszyną na terenie o zbyt stromym nachyleniu.** Pozwoli to zmniejszyć ryzyko utraty kontroli, poślizgnięcia się i upadku, co mogłoby spowodować obrażenia.
- **Podczas pracy na nachylonym terenie zawsze zachowywać stabilność, poruszać się w poprzek zbocza zamiast w górę albo w dół i zachowywać wyjątkową ostrożność podczas zmiany kierunku.** Pozwoli to zmniejszyć ryzyko utraty kontroli, poślizgnięcia się i upadku, co mogłoby spowodować obrażenia.

- **Podczas pracy maszyny należy chronić wszystkie części ciała z dala od noża, żyłki lub ostrza. Przed uruchomieniem maszyny upewnić się, że nóż, żyłka lub ostrze niczego nie dotykają.** Chwila nieuwagi podczas obsługi maszyny może spowodować obrażenia użytkownika lub osób postronnych.
- **Podczas pracy nie trzymać maszyny powyżej pasa.** Pozwala to uniknąć niezamierzonego kontaktu z nożem i zapewnić lepszą kontrolę nad maszyną w nieoczekiwanych sytuacjach.
- **Podczas ścinania krzewów lub naprężonych młodych drzew należy uważać na odrzut.** Kiedy naprężenie włókien drewna ulegnie osłabieniu, krzew lub drzewko może uderzyć operatora i / lub spowodować utratę kontroli nad maszyną.
- **Należy zachować szczególną ostrożność podczas ścinania zarośli i młodych drzew.** Cienkie pędy mogą zostać pochwycone przez ostrze i uderzyć użytkownika lub pozbawić go równowagi.
- **Należy utrzymywać kontrolę nad maszyną i nie dotykać ostrzy ani żyłki tnącej oraz innych niebezpiecznych ruchomych części, które nadal pozostają w ruchu.** Pozwoli to zmniejszyć ryzyko obrażeń spowodowanych ruchomymi częściami.
- **Przenosić tylko wyłączoną maszynę, trzymając ją z dala od ciała.** Właściwe obchodzenie się z maszyną pozwala zmniejszyć prawdopodobieństwo przypadkowego kontaktu z poruszającym się nożem, żyłką lub ostrzem.
- **Należy używać wyłącznie zamiennych ostrzy, żyłek lub głowic tnących określonych przez producenta.** Używanie niewłaściwych części zamiennych może zwiększyć ryzyko uszkodzenia i odniesienia obrażeń.
- **Przed przystąpieniem do usuwania zakleszczonego materiału lub serwisowaniem maszyny należy upewnić się, że przełącznik jest w położeniu wyłączenia, a akumulator jest wyjęty.** Nieoczekiwane uruchomienie maszyny podczas usuwania zakleszczonego materiału lub wykonywania czynności serwisowych może skutkować poważnymi obrażeniami.

Ogólne ostrzeżenia dotyczące bezpieczeństwa

- Nigdy nie zezwalać na korzystanie z maszyny dzieciom, osobom o obniżonej sprawności fizycznej, sensorycznej lub umysłowej, osobom nieposiadającym doświadczenia i wiedzy ani osobom niezaznajomionym z niniejszą instrukcją. Lokalne przepisy mogą nakładać ograniczenia dotyczące wieku użytkownika maszyny.
- Dzieci nie powinny bawić się maszyną.
- Prace związane z czyszczeniem i konserwacją nie mogą być wykonywane przez dzieci.

Szkolenie

- Dokładnie zapoznać się z instrukcją obsługi. Zapoznać się z elementami sterującymi i prawidłową obsługą maszyny.
- Odpowiedzialność za ewentualne wypadki i obrażenia ciała innych osób bądź uszkodzenia ich mienia ponosi operator lub użytkownik.

Przygotowanie

- Przed przystąpieniem do użytkowania maszyny należy zawsze sprawdzić ją wzrokowo pod kątem uszkodzenia i brakujących lub nieprawidłowo założonych osłon.
- Nie wolno używać maszyny, jeśli w pobliżu znajdują się ludzie, zwłaszcza dzieci, albo zwierzęta.

Użytkowanie

- Zatrzymać maszynę, gdy w pobliżu znajdują się inne osoby — przede wszystkim dzieci — i zwierzęta domowe.
- Maszyny należy używać wyłącznie przy świetle dziennym lub odpowiednim oświetleniu sztucznym.
- Zawsze odłączać maszynę od źródła zasilania (tj. wyjmować akumulator):
 - Gdy maszyna pozostaje bez nadzoru;
 - Przed przystąpieniem do usuwania przedmiotów blokujących maszynę;

- Przed przystąpieniem do kontroli, czyszczenia lub użytkowania maszyny;
- Po uderzeniu w przedmiot, w celu sprawdzenia, czy nie doszło do uszkodzenia maszyny;
- Ilekroć maszyna zaczyna drgać w nietypowy sposób, w celu niezwłocznego sprawdzenia.
- Jeśli maszyna zacznie drgać w nietypowy sposób lub uderzy w przedmiot, należy natychmiast przeprowadzić kontrolę.
 - Natychmiast wyłączyć maszynę i odłączyć ją od źródła zasilania.
 - Poszukać oznak uszkodzenia.
 - Przeprowadzić niezbędne naprawy uszkodzonych elementów.
 - Sprawdzić pod kątem poluzowanych elementów i dokręcić je.
- Nie dotykać niebezpiecznych części ruchomych, zanim maszyna nie zostanie odłączona od źródła zasilania i nie nastąpi całkowite zatrzymanie tych części.
- Nigdy nie zastępować niemetalowych elementów tnących metalowymi elementami tnącymi.
- Nie sięgać zbyt daleko i zawsze utrzymywać równowagę. Dbać o utrzymanie odpowiedniej postawy na zboczach. W trakcie pracy z maszyną należy chodzić, nigdy biegać.
- Nigdy nie używać maszyny z uszkodzonymi osłonami ani bez zamontowanych elementów zabezpieczających.
- Osłonę akcesoriów tnących i uchwyt należy regulować po uprzednim zatrzymaniu silnika i wyjęciu akumulatora.
- W przypadku uderzenia w twarde przedmiot lub wystąpienia nadmiernych drgań należy sprawdzić maszynę pod kątem uszkodzeń.
- Nie zbliżać rąk do ostrza służącego do skracania żyłki.

Konserwacja i przechowywanie

- Przed przystąpieniem do konserwacji lub czyszczenia odłączyć maszynę od zasilania (tj. wyjąć akumulator).
- Używać wyłącznie części zamiennych i akcesoriów dostarczonych i zalecanych przez producenta.

- Regularnie sprawdzać i konserwować maszynę. Naprawy maszyny należy zlecać wyłącznie licencjonowanym warsztatom.
- Nieużywaną maszynę należy przechowywać poza zasięgiem dzieci.
- Każdorazowo przed użyciem i po użyciu należy wykonać czynności konserwacyjne. Należy także pamiętać o niebezpieczeństwie związanym z ruchomymi częściami.
- Zawsze utrzymywać w czystości otwory wentylacyjne.
- Oczyszczyć maszynę przed odstawieniem jej do przechowywania.

Zmniejszenie drgań i hałasu

W celu ograniczenia skutków emisji hałasu oraz drgań należy ograniczyć czas korzystania z maszyny, używać trybów emitujących niski poziom hałasu i drgań oraz stosować środki ochrony indywidualnej.

W celu zminimalizowania narażenia na działanie hałasu i drgań należy uwzględnić następujące kwestie:

- Używać maszyny wyłącznie w sposób zgodny z przeznaczeniem oraz niniejszą instrukcją.
- Upewnić się, że maszyna jest w dobrym stanie oraz należyście utrzymana.
- Używać osprzętu odpowiednio dobranego do maszyny i dbać o to, by był on w dobrym stanie.
- Mocno trzymać uchwyty / powierzchnię uchwytów.
- Konserwować maszynę w sposób zgodny z niniejszą instrukcją i zapewnić odpowiednie smarowanie (jeśli dotyczy).
- Zaplanować pracę w taki sposób, aby rozłożyć używanie narzędzia wytwarzającego duże drgania na dłuższy czas.
- Długotrwałe użytkowanie maszyny naraża użytkownika na drgania, które mogą powodować szereg objawów, określanых ogólnie jako zespół wibracyjny (choroba wibracyjna), takich jak zaburzenia ukrwienia palców, a także inne schorzenia, np. zespół cieśni nadgarstka. Aby zmniejszyć to zagrożenie, należy zawsze podczas obsługi maszyny używać rękawic ochronnych i utrzymywać dłonie w cieple.

Zachowanie w sytuacjach awaryjnych

Zapoznać się ze sposobem użytkowania maszyny opisanym w niniejszej instrukcji obsługi. Należy zapamiętać wskazówki dotyczące bezpieczeństwa i przestrzegać ich podczas pracy. Pozwoli to ograniczyć ryzyko i zagrożenia.

- **Zachować koncentrację podczas używania maszyny, aby szybko rozpoznawać i eliminować zagrożenia.** Szybka reakcja pozwala zapobiec poważnym obrażeniom lub uszkodzeniu mienia.
- **W przypadku wystąpienia usterki należy wyłączyć maszynę i wyjąć z niej akumulator.** Przed ponownym przystąpieniem do użytkowania maszyna powinna zostać sprawdzona i naprawiona przez wykwalifikowaną osobę.

Inne zagrożenia

Nawet podczas używania maszyny zgodnie z wszystkimi wymogami bezpieczeństwa, istnieje ryzyko odniesienia obrażeń i uszkodzenia mienia.

Ze względu na konstrukcję i sposób działania użytkowanie maszyny wiąże się z następującymi niebezpieczeństwami:

- Zranienia.
- Utrata słuchu w przypadku pracy bez ochronników słuchu.
- Problemy zdrowotne spowodowane przenoszeniem drgań, jeśli maszyna jest używana przez długi czas lub nieprawidłowo obsługiwana.
- Obrażenia lub uszkodzenia mienia spowodowane przez uszkodzenie osprzętu lub nagłe uderzenie w ukryte objekty podczas użytkowania maszyny.
- Niebezpieczeństwo obrażeń i uszkodzenia mienia wskutek uderzenia przez wyrzucone w powietrze przedmioty.



OSTRZEŻENIE! PODCZAS PRACY MASZYNA WYTWARZA POLE ELEKTROMAGNETYCZNE! W NIKTÓRYCH WARUNKACH POLE TO MOŻE POWODOWAĆ ZAKŁÓCENIA DZIAŁANIA AKTYWNYCH LUB PASYWNYCH IMPLANTÓW MEDYCZNYCH! W CELU ZMNIEJSZENIA RYZYKA POWAŻNYCH LUB ŚMIERTELNYCH OBRAŻEŃ ZALECA SIĘ, ABY PRZED PRZYSTĄPIENIEM DO UŻYWANIA MASZYNY OSOBY POSIADAJĄCE IMPLANTY MEDYCZNE SKONSULTOWAŁY SIĘ ZE SWOIM LEKARZEM ORAZ PRODUCENTEM IMPLANTU!

Symbole

Na maszynie, tabliczce znamionowej oraz w niniejszej instrukcji występują między innymi następujące symbole i skróty. Należy się z nimi zapoznać, aby ograniczyć ryzyko odniesienia obrażeń i uszkodzenia mienia.

| | | | |
|------------------|--|-------------------|---------------|
| V | Wolt (napięcie stałe) | Hz | Herc |
| W | Wat | A | Amper |
| Wh | Watogodzina | Ah | Amperogodzina |
| °C | Stopień Celsjusza | cm | Centymetr |
| kg | Kilogram | mm | Milimetr |
| dB(A) | Decybel (częstotliwościowa charakterystyka korekcyjna A) | min ⁻¹ | Na minutę |
| m/s ² | Metr na sekundę do kwadratu | | |
| yyWxx | Kod daty produkcji: rok (20yy) oraz tydzień (Wxx) produkcji. | | |



**UWAGA!
OSTRZEŻENIE!
NIEBEZPIECZEŃSTWO!**



Wskazówka / komentarz.



Należy zapoznać się z instrukcją obsługi.



Stosować środki ochrony oczu!
Nosić ochronniki słuchu!



Nosić rękawice ochronne!



Nosić antypoślizgowe obuwie ochronne!



Nosić dobrze dopasowaną odzież ochronną!



Nie narażać maszyny na działanie deszczu ani wilgoci.



Przed rozpoczęciem montażu, czyszczenia, regulacji, konserwacji, przechowywania i transportu należy wyłączyć maszynę i wyjąć akumulator.



Przed przystąpieniem do konserwacji odłączyć akumulator.



Nie używać metalowych ostrzy.



OSTRZEŻENIE — Uwaga na wyrzucane przedmioty!
Nie pozwalać, aby inne osoby zbliżyły się do maszyny.



Odległość między maszyną a osobami postronnymi powinna wynosić co najmniej 15 m.



Zablokowanie / odblokowanie



Gwarantowany poziom mocy akustycznej: 96 dB.



Akumulator litowo-jonowy nadaje się do recyklingu. Należy przestrzegać obowiązujących przepisów dotyczących recyklingu.



Nie wyrzucać akumulatorów do rzek ani nie zanurzać w wodzie.



Nie wrzucać akumulatorów do ognia. Mogą spowodować wybuch i obrażenia.



Nie wystawiać akumulatorów na działanie temperatury powyżej 45 °C (113 °F). Nie ładować ani nie przechowywać akumulatora w temperaturze poniżej 0 °C (32 °F) oraz powyżej 45 °C (113 °F).



Parametry bezpiecznika.



Produkt spełnia wymagania klasy ochrony II dla ładowarki.



Ten symbol jest znany jako „symbol przekreślonego pojemnika na odpady”. Jeśli ten symbol jest umieszczony na maszynie lub na akumulatorze, oznacza to, że nie należy ich wyrzucać wraz ze zwykłymi odpadami komunalnymi. Niektóre chemikalia znajdujące się w maszynach elektrycznych/elektronicznych lub bateriach/akumulatorach mogą być szkodliwe dla zdrowia i środowiska. Elementy elektryczne/elektroniczne oraz baterie/akumulatory należy oddać do odpowiednich punktów zbiórki odpadów, które zapewniają możliwość odzysku i recyklingu zawartych w nich materiałów. Współpraca użytkownika ma zasadnicze znaczenie dla prawidłowego funkcjonowania tych punktów zbiórki i ochrony środowiska.



Przekreślony kosz na śmieci. Baterii i akumulatorów nie należy wyrzucać z odpadami komunalnymi. Należy je przekazać do recyklingu w przeznaczonych do tego miejscach. Aby uzyskać informacje dotyczące recyklingu, należy skontaktować się z lokalnymi władzami lub punktem sprzedaży. Nie wyrzucać akumulatorów do rzek ani nie zanurzać w wodzie.



Maszyna jest zgodna z obowiązującymi dyrektywami europejskimi, przeprowadzono ocenę zgodności w tym kierunku.

Dane techniczne

Informacje ogólne

- > **Nr modelu** : MCI1198GGT
: TTI1199GGT
- > **Napięcie znamionowe** : 18 V $\equiv \equiv \equiv$
- > **Maksymalna prędkość n_0** : 8500 min⁻¹
- > **Szerokość koszenia** : 25 cm
- > **Stopień ochrony** : IPX0
- > **Waga (bez akumulatora)** : ok. 1,75 kg
- > **Wymiary (w pełni zmontowany produkt)** : ok. 378 x 267 x 1317 mm

Szpuła / żyłka tnąca

- > **Materiał** : Nylon
- > **Długość żyłki** : 4 m
- > **Średnica żyłki** : 1,6 mm

Akumulator

- > **Nr modelu** : MBAT18-2-A / TTI801BAT-A
- > **Typ** : Litowo-jonowy, 10 x 3,7 V $\equiv \equiv \equiv$
- > **Pojemność** : 2 Ah, 36 Wh
- > **Napięcie** : 18 V $\equiv \equiv \equiv$
- > **Waga** : ok. 0,39 kg

Ładowarka do akumulatora

- > **Nr modelu** : MCB1473CHR / TTB1472CHR
- > **Znamionowy prąd wyjściowy** : 220–240 V~, 50 Hz, 60 W
- > **Znamionowe parametry wyjściowe** : 21,4 V $\equiv \equiv \equiv$, 2,4 A
- > **Klasa ochrony** : \square / II
- > **Bezpiecznik wewnętrzny** : T3,15 A

Akumulator (sprzedawany osobno)

- | | | | | |
|---------------------|------------|------------|------------|---|
| > Nr modelu: | MBAT18-2 | MBAT18-4 | MBAT18-5 | MDVB36-4 MCT1239BAT TTB812BAT TTT1240BAT |
| | TTI801BAT | TTI802BAT | TTI803BAT | |
| > Pojemność: | 2 Ah | 4 Ah | 5 Ah | 8 Ah |
| > Waga: | ok: 0,4 kg | ok: 0,7 kg | ok: 0,7 kg | ok: 1,1 kg |

Ładowarka (sprzedawana osobno)

- | | | | |
|--|---------------------------------------|-------------------------------------|---------------------------------------|
| > Nr modelu: | MC18 | MFC18 | MFC36 |
| | TTB804CHR | TTB805CHR | MCB1241CHR TTB815CHR TTB1242CHR |
| > Znamionowe parametry wyjściowe: | 21,4 V $\equiv \equiv \equiv$, 2,4 A | 21,4 V $\equiv \equiv \equiv$, 4 A | 21 V $\equiv \equiv \equiv$, 8 A |
- > **UWAGA:** MCB1241CHR / TTB1242CHR może ładować wszystkie wyżej wymienione pakiety baterii.

Wartości akustyczne

- > Poziom ciśnienia akustycznego L_{pA} : 76,2 dB(A)
- > Niepewność K_{pA} : 3 dB(A)
- > Poziom mocy dźwiękowej L_{wA} : 84,83 dB(A)
- > Niepewność K_{wA} : 1,51 dB(A)
- > Gwarantowany poziom mocy dźwiękowej L_{wA} : 96 dB(A)

Wartości drgań przenoszonych na rękę

- > Wartości wibracji rąk i ramion : 1,35 m/s²
- > Niepewność K : 1,5 m/s²

Wartości akustyczne zostały ustalone na podstawie testów określonych w normie EN 50636-2-91, w oparciu o podstawowe normy EN ISO 11201 oraz EN ISO 3744.

Poziom natężenia dźwięku dla operatora może przekraczać wartość 80 dB(A), dlatego konieczne jest stosowanie środków ochrony słuchu.

Pomiaru deklarowanych łącznych wartości drgań oraz deklarowanych wartości emisji hałasu dokonano zgodnie ze standardową metodą testową i mogą być wykorzystywane do wzajemnego porównywania narzędzi;

Deklarowane łączne wartości drgań oraz deklarowane wartości emisji hałasu można wykorzystać do wstępnej oceny stopnia narażenia.



OSTRZEŻENIE! POZIOM EMISJI DRGAŃ I HAŁASU W TRAKCIE FAKTYCZNEGO UŻYTKOWANIA MASZYNY MOŻE ODBIEGAĆ OD ZADEKLAROWANEJ ŁĄCZNEJ WARTOŚCI W ZALEŻNOŚCI OD SPOSOBÓW KORZYSTANIA Z MASZYNY, ZWŁASZCZA RODZAJU OBRABIANEGO ELEMENTU; NALEŻY OKREŚLIĆ ŚRODKI BEZPIECZEŃSTWA CHRONIĄCE OPERATORA W OPARCIU O OCENĘ NARAŻENIA W RZECZYWISTYCH WARUNKACH UŻYTKOWANIA (Z UWZGLĘDNIENIEM WSZYSTKICH ELEMENTÓW CYKLU PRACY, W TYM PRZEDZIAŁÓW CZASU, W KTÓRYCH MASZYNA JEST WYŁĄCZONA ORAZ W KTÓRYCH PRACUJE NA BIEGU JAŁOWYM, OPRÓCZ MOMENTU WŁĄCZENIA).

Objaśnienie tabliczki znamionowej

Podkaszarka: MCI1198GGT

MC = Marka MAC Allister

I = Akumulator litowo-jonowy 18 V

1198 = Numer seryjny

GGT = Podkaszarka

TTI1199GGT

TT = Marka TITAN

I = Akumulator litowo-jonowy 18 V

1199 = Numer seryjny

GGT = Podkaszarka

PL Przygotowanie

Rozpakowanie



OSTRZEŻENIE! MASZYNA ANI JEJ OPAKOWANIE NIE SĄ ZABAWKAMI DLA DZIECI!

NIE POZWALAĆ DZIECIOM NA ZABAWĘ WORKAMI Z TWORZYWA SZTUCZNEGO, FOLIĄ ANI MAŁYMI CZĘŚCIAMI! ISTNIEJE RYZYKO ZADŁAWIENIA ORAZ UDUSZENIA!

1. Odpakować wszystkie części i ułożyć je na płaskiej, stabilnej powierzchni.
 2. Usunąć wszystkie materiały opakowaniowe i zabezpieczenia transportowe (jeśli dotyczy).
 3. Upewnić się, że zostały dostarczone wszystkie elementy, oraz że nie są one uszkodzone. W przypadku stwierdzenia braku lub uszkodzenia części nie używać maszyny i skontaktować się ze sprzedawcą. Używanie niekompletnej lub uszkodzonej maszyny stwarza zagrożenie dla osób i mienia.
 4. Upewnić się, że dostępne są wszystkie akcesoria, narzędzia i środki ochrony indywidualnej wymagane do montażu i obsługi.
-

PL Montaż



OSTRZEŻENIE! MASZYNĘ NALEŻY CAŁKOWICIE ZMONTOWAĆ PRZED UŻYCIEM! NIE UŻYWAĆ MASZYNY, KTÓRA NIE JEST CAŁKOWICIE ZMONTOWANA LUB ZOSTAŁA ZMONTOWANA Z WYKORZYSTANIEM USZKODZONYCH ELEMENTÓW!



NALEŻY POSTĘPOWAĆ ZGODNIE Z POSZCZEGÓLNYMI KROKAMI INSTRUKCJI MONTAŻU I KORZYSTAĆ Z DOŁĄCZONYCH RYSUNKÓW STANOWIĄCYCH GRAFICZNE WSKAZÓWKI UŁATWIAJĄCE MONTAŻ MASZYNY!

NIE PODŁĄCZAĆ MASZYNY DO ŹRÓDŁA ZASILANIA PRZED JEJ CAŁKOWITYM ZMONTOWANIEM!



UWAGA: Postępować ostrożnie z małymi częściami wymontowywanymi podczas montażu lub regulacji. Należy uważać, aby ich nie zgubić.

01 Montaż osłony (11)



OSTRZEŻENIE! OSTRZE DO ODCINANIA ŻYŁKI (13) NA OSŁONIE (11) JEST OSTRE. DOTKNIĘCIE MOŻE SPOWODOWAĆ POWAŻNE OBRAŻENIA CIAŁA.

1. Wsunąć osłonę (11) w prowadnicę głowicy tnącej (15) (rys. 1).
2. Unieruchomić osłonę (11) przy użyciu wkrętu (11a) (rys. 1).

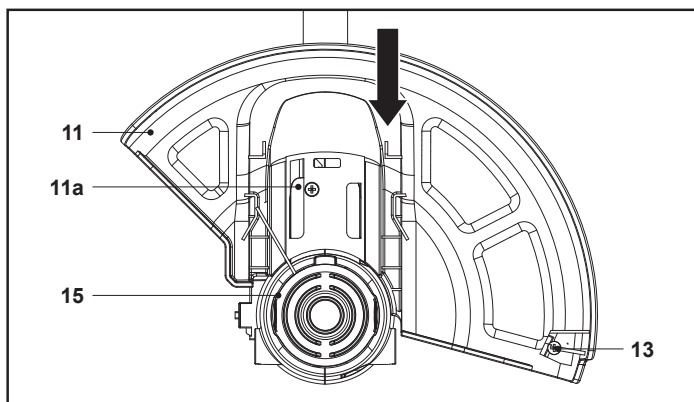

Rys. 1

PL Funkcje i ustawienia

Przeznaczenie produktu

Podkaszarka akumulatorowa MCI1198GGT / TT1199GGT to maszyna o napięciu znamionowym 18 V. Do jej zasilania może służyć wyłącznie akumulator wymieniony w rozdziale „Dane techniczne”.

Podkaszarka akumulatorowa jest przeznaczona do przycinania chwastów, trawy lub innych miękkich roślin w trudno dostępnych miejscach, np. pod krzewami, na zboczach i na obrzeżach.

Nie wolno używać maszyny do koszenia bardzo grubej, suchej lub mokrej trawy, np. na pastwiskach, ani do rozdrabniania liści.

Ze względów bezpieczeństwa bardzo ważne jest zapoznanie się z całą instrukcją obsługi przed rozpoczęciem użytkowania produktu oraz przestrzeganie wszystkich zawartych w niej wytycznych. Maszyna jest przeznaczona tylko do zastosowań domowych, nie do zastosowań komercyjnych. Nie należy jej używać do celów innych niż wskazane.



OSTRZEŻENIE! WYŁĄCZYĆ MASZYNĘ I POCZekać, AŻ JEJ WSZYSTKIE CZĘŚCI CAŁKOWICIE SIĘ ZATRZYMAJĄ. NASTĘPNIE PRZED PRYZYSTĄPIENIEM DO CZYNNOŚCI ZWIĄZANYCH Z KONTROLĄ, REGULACJĄ, CZYSZCZENIEM LUB KONSERWACJĄ WYJAĆ AKUMULATOR (19).

NIE PODŁĄCZAĆ AKUMULATORA (19) DO MASZYNY PRZED JEJ PEŁNYM ZMONTOWANIEM I WYREGULOWANIEM!

Akumulator (19) i ładowarka (20)



OSTRZEŻENIE! DODATKOWO NALEŻY ZAWSZE PRZESTRZEGAĆ ODDZIELNEJ INSTRUKCJI OBSŁUGI ŁADOWARKI.



UWAGA: Akumulator (19) jest dostarczany w stanie niskiego poziomu naładowania. Przed pierwszym użyciem niezbędne jest pełne naładowanie.

01 Montaż / demontaż akumulatora (19)

Montaż: Wyrównać akumulator (19) z portem dokującym akumulatora (4) i wsunąć aż do zatrzaśnięcia (rys. 2).

Demontaż: Nacisnąć przycisk zwalnający (19c) i wyjąć akumulator (19) z portu dokującego akumulatora (4) (rys. 2).

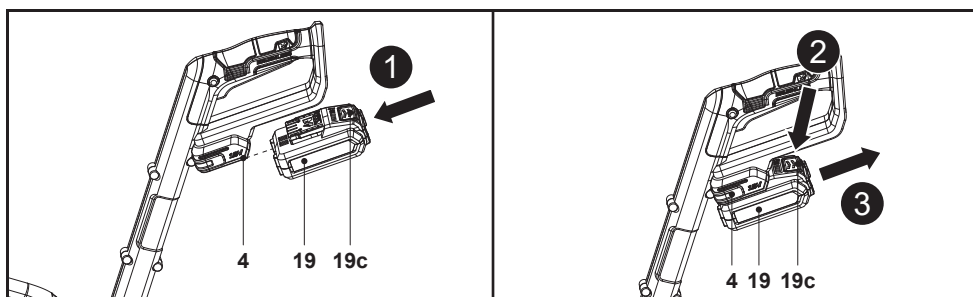

Rys. 2

02 Sprawdzanie poziomu naładowania

1. Nacisnąć przycisk kontroli naładowania akumulatora (19a) (rys. 3).
2. Diody LED wskaźnika naładowania akumulatora (19b) zaświecą się na ok. 10 sekund (rys. 3).

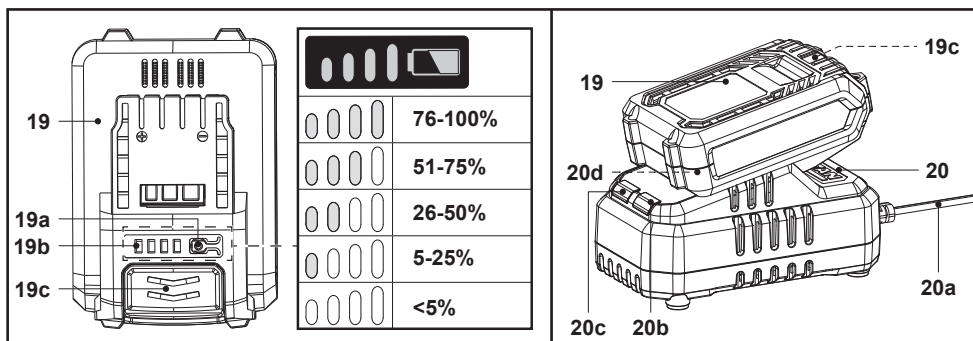

Rys. 3

03 Ładowanie akumulatora (19)

1. Podłączyć wtyczkę sieciową (20a) ładowarki (20) do odpowiedniego źródła zasilania.
2. Wyrównać akumulator (19) z portem dokującym akumulatora (20d) i wsunąć aż zablokowania (rys. 2).
3. Stan ładowania jest wskazywany przez czerwony (20c) i zielony (20b) wskaźnik LED:

| Czerwony wskaźnik LED (20c) | Zielony wskaźnik LED (20b) | Stan |
|-----------------------------|----------------------------|--|
| Wył. | Miganie | Ładowanie |
| Wył. | Wł. | Pełne naładowanie |
| Wł. | Wył. | Temperatura akumulatora (19) jest zbyt wysoka (ładowanie rozpocznie się automatycznie po ostygnięciu). |
| Miganie | Wył. | Akumulator (19) nie znajduje się we właściwej pozycji. Akumulator (19) jest uszkodzony. |

4. Po zakończeniu ładowania: Przytrzymać ładowarkę (20) jedną ręką. Nacisnąć przycisk zwalniający (19c) i wysunąć akumulator (19) (rys. 3).

Regulacja

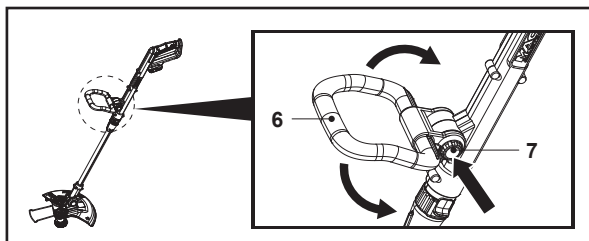

01 Regulacja uchwytu dodatkowego (6)

1. Nacisnąć blokadę uchwytu dodatkowego (7) (rys. 4).
2. Wyregulować uchwyt dodatkowy (6) (rys. 4).
3. Zwolnić blokadę uchwytu dodatkowego (7).
4. Upewnić się, że uchwyt dodatkowy (6) jest zablokowany w odpowiednim miejscu.



Rys. 4

02 Regulacja rury przedłużającej (10)

1. Poluzować blokadę rury przedłużającej (9), obracając ją w kierunku odblokowania  (rys. 5).
2. Wyregulować rurę przedłużającą (10) (rys. 5).
3. Dokręcić blokadę rury przedłużającej (9), obracając ją w kierunku zablokowania  (rys. 5).
4. Upewnić się, że rura przedłużająca (10) jest zablokowana.

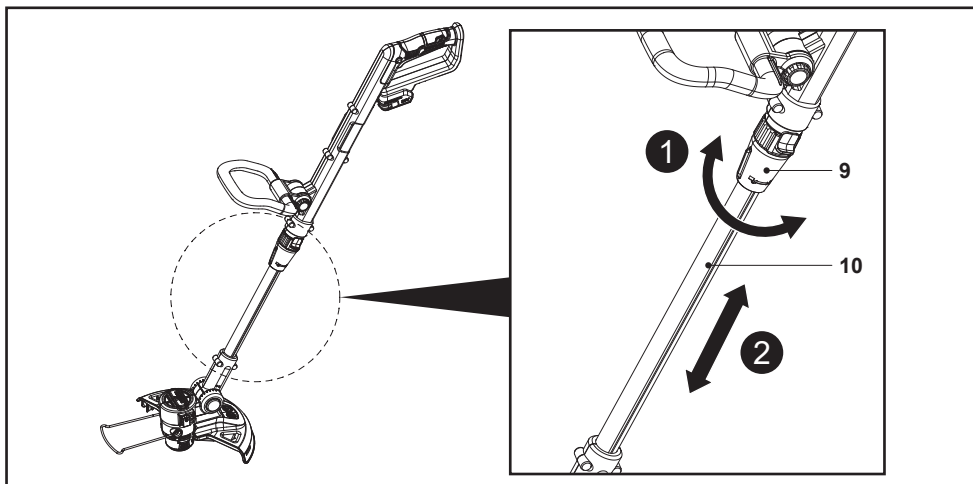

Rys. 5

03 Regulacja kąta górnej części wsiężnika (5)

 **UWAGA:** Górną część wsiężnika (5) można ustawić w 2 pozycjach (0°–90° w prawo).

1. Wcisnąć blokadę regulacji kąta (8) (rys. 6).
2. Obrócić górną część wsiężnika (5) o 90° (rys. 6).
3. Zwolnić blokadę regulacji kąta (8).
4. Upewnić się, że górna część wsiężnika (5) jest zablokowana w odpowiednim miejscu.

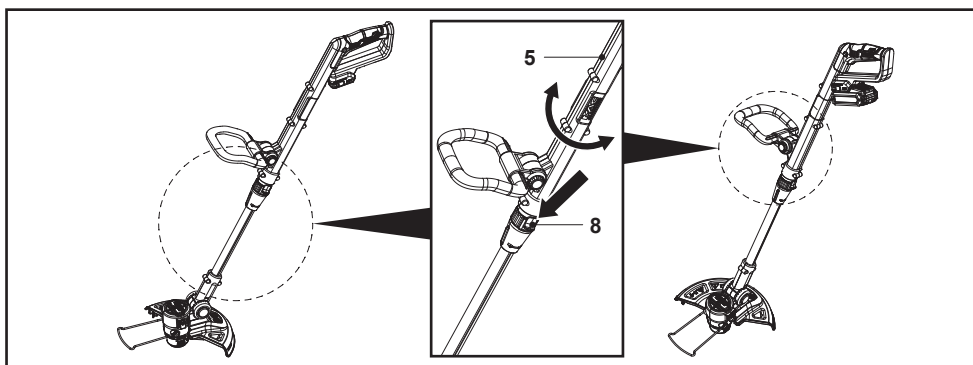

Rys. 6

04 Regulacja kąta głowicy tnącej (15)

i UWAGA: Głowicę tnącą (15) można ustawić w 7 pozycjach (0°, 15°, 30°, 45°, 60°, 75°, 90°) (rys. 7).

1. Nacisnąć blokadę głowicy tnącej (12) (rys. 7).
2. Wyregulować kąt głowicy tnącej (15) (rys. 7).
3. Zwolnić blokadę głowicy tnącej (12).
4. Upewnić się, że głowica tnąca (15) jest zablokowana w odpowiednim miejscu.

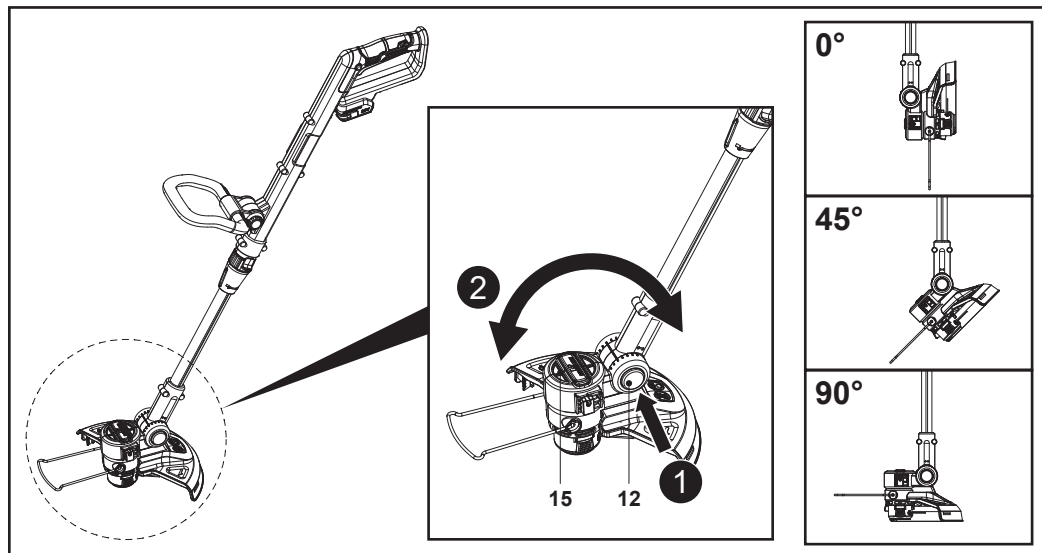

Rys. 7

05 Regulacja osłony roślin (14)

i UWAGA: Użyć osłony roślin (14), aby zachować bezpieczną odległość od przeszkód, które mogłyby zostać uderzone przez żyłkę tnącą (18).

- W celu użycia podczas pracy: złożyć osłonę roślin (14) do przodu.
- Osłonę roślin (14) można złożyć w górę w celu przechowywania lub jeśli nie jest potrzebna.

Użytkowanie maszyny



UWAGA: Żyłkę tnącą (18) należy regularnie wydłużać. Gdy nie ma już możliwości wydłużenia żyłki tnącej, należy wymienić szpulę.

01 Ogólne instrukcje dotyczące pracy

- Należy utrzymywać stabilną postawę i mocno trzymać maszynę obiema rękami za uchwyt górny (1) i dodatkowy (6).
- W celu rozpoczęcia przycinania ustawić uchwyt główny (1) pod kątem 0°.
- Trzymać mocno maszynę, zachowując pewien odstęp od prawej strony ciała.
- Należy stać prosto, nie pochylać się do przodu i zwracać uwagę na postawę. Ustawić stopy szeroko, aby ułatwić utrzymanie równowagi.
- Trzymać głowicę tnącą (15) tuż nad ziemią pod kątem około 30° (rys. 8).
- Przesuwać maszynę powolnym i regularnym ruchem od lewej do prawej, a następnie z powrotem do pozycji początkowej, po czym przejść do przycinania kolejnego obszaru (rys. 8).

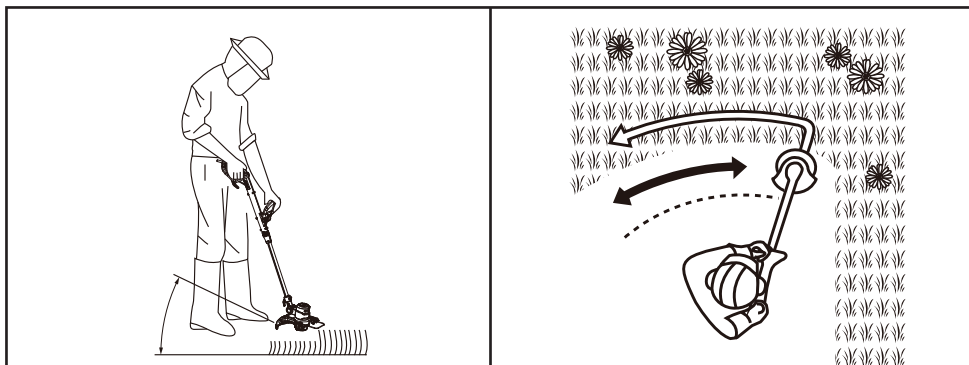

Rys. 8

- Nie dopuszczać do uderzenia osłony szpuli (16) o podłoże.
- Upewnić się, że maszyna pozostaje czysta i wolna od ścinków, które mogą spowodować zacięcie. Regularnie sprawdzać. Przed przystąpieniem do kontroli zwolnić przełącznik wł./wył. (2) i odłączyć akumulator (19).
- W przypadku zakłócenia pracy przez inne osoby, wchodzące w obszar roboczy, natychmiast wyłączyć maszynę. Przed odłożeniem maszyny zawsze umożliwić jej całkowite zatrzymanie.
- Nie przecierpocowywać się. Zachowywać regularne przerwy, aby utrzymać odpowiednią koncentrację podczas pracy i pełną kontrolę nad maszyną.
- Dłuższą trawę należy przycinać etapami, a nie za jednym razem. W celu uzyskania lepszych rezultatów dłuższą trawę należy przycinać w kilku etapach (rys. 9).

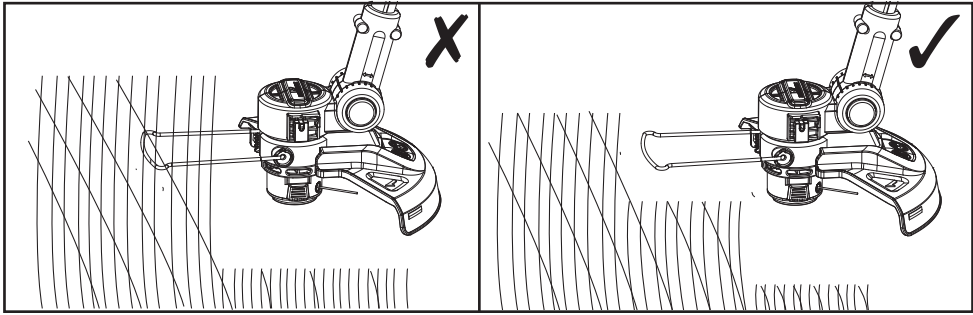

Rys. 9

- Postępować zgodnie z rysunkami zamieszczonymi w instrukcji obsługi maszyny i regularnie zmieniać pozycję roboczą. W przypadku zmęczenia odpocząć przez pewien czas.

02 Włączanie / wyłączanie

Włączanie:

1. Nacisnąć i przytrzymać przełącznik bezpieczeństwa (3).
2. Nacisnąć i przytrzymać przełącznik wł./wył. (2).
3. Zwolnić przełącznik bezpieczeństwa (3).

Wyłączanie:

- Zwolnić przełącznik wł./wył. (2).

PL Czyszczenie i konserwacja



OSTRZEŻENIE! NAPRAWY I PRACE KONSERWACYJNE NALEŻY WYKONYWAĆ WYŁĄCZNIE ZGODNIE Z NINIEJSZĄ INSTRUKCJĄ! INNE CZYNNOŚCI MOGĄ BYĆ WYKONYWANE TYLKO PRZEZ WYKWALIFIKOWANEGO SPECJALISTĘ!



OSTRZEŻENIE! WYŁĄCZYĆ MASZYNĘ I POCZekać, AŻ JEJ WSZYSTKIE CZĘŚCI CAŁKOWICIE SIĘ ZATRZYMAJĄ. NASTĘPNIE PRZED PRZYSTĄPIENIEM DO CZYNNOŚCI ZWIĄZANYCH Z KONTROLĄ, REGULACJĄ, CZYSZCZENIEM LUB KONSERWACJĄ WYJAĆ AKUMULATOR (19).

NIE PODŁĄCZAĆ AKUMULATORA (19) DO MASZYNY PRZED JEJ PEŁNYM ZMONTOWANIEM I WYREGULOWANIEM!

- Zawsze przed użyciem i po użyciu sprawdzić części pod kątem zużycia lub uszkodzenia. W razie konieczności wymienić zużyte elementy lub skontaktować się z autoryzowanym centrum serwisowym przed ponownym użyciem maszyny.

Ogólne informacje dotyczące czyszczenia



UWAGA: Do czyszczenia maszyny nie należy używać środków chemicznych, alkalicznych, ściernych ani innych silnych detergentów lub środków dezynfekujących, ponieważ mogą one uszkodzić jej powierzchnię.

- Czyścić maszynę lekko zwilżoną ściereczką i szczotką.
- Otwory wentylacyjne czyścić szczotką lub odkurzaczem.
- Utrzymywać osłonę (11) w czystości. Usuwać wszelkie ścinki.

Konserwacja

- Przed każdym użyciem i po użyciu sprawdzić maszynę i akcesoria (lub osprzęt) pod kątem zużycia i uszkodzeń. W razie potrzeby wymienić je na nowe zgodnie ze wskazówkami zawartymi w niniejszej instrukcji.
- Sprawdzić wkręt (11a) osłony (11) i w razie potrzeby dokręcić.

W maszynie nie ma żadnych części, które użytkownik byłby w stanie samodzielnie naprawić.

01 Wymiana szpuli



UWAGA: Szpulę należy regularnie wymieniać. Szpulę należy wymienić, gdy nie ma już możliwości wydłużenia żyłki tnącej (18).

1. Wyjąć akumulator (19).
2. Otworzyć obudowę szpuli (17): Nacisnąć jednocześnie oba elementy zwalniające (16a) osłony szpuli (16) (rys. 10). Do podniesienia osłony szpuli można użyć narzędzia (np. wkrętaka).
3. Zdjąć osłonę szpuli (16) (rys. 10).
4. Wyjąć szpulę.
5. Przeprowadzić końcówkę żyłki tnącej (18) nowej szpuli przez szczelinę w obudowie szpuli (17). Wyciągnąć ok. 15 cm żyłki tnącej poza obudowę szpuli.
6. Wsunąć nową szpulę do obudowy szpuli (17) (rys. 10).
7. Założyć osłonę szpuli (16) z powrotem na obudowę szpuli (17). Upewnić się, że elementy zwalniające osłony szpuli (16a) zatrzasnęły się we wgłębieniach na obudowie szpuli.

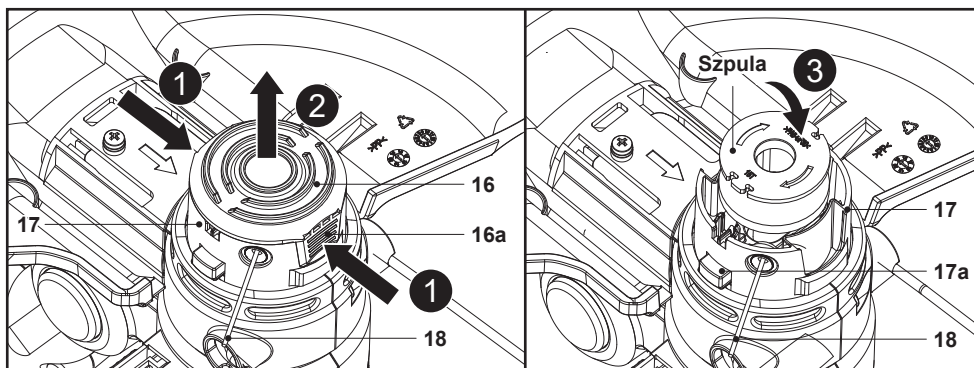

Rys. 10

02 Uzupelnianie żyłki tnącej (18) na szpuli.

1. Wyjąć akumulator (19).
2. Otworzyć obudowę szpuli (17): Nacisnąć jednocześnie oba elementy zwalniające (16a) osłony szpuli (16) (rys. 10). Do podniesienia osłony szpuli można użyć narzędzia (np. wkrętaka).
3. Zdjąć osłonę szpuli (16) (rys. 10).
4. Wyjąć szpulę.
5. Usunąć całą pozostałą żyłkę tnącą (18) ze szpuli.
6. Wyczyścić obudowę szpuli (17) oraz samą szpulę.
7. Przyciąć nowy odcinek żyłki tnącej (18) o długości 4 m i średnicy 1,6 mm.
8. Przeprowadzić jedną końcówkę nowej żyłki tnącej (18) przez małą przelotkę na szpuli zgodnie z kierunkiem strzałek (rys. 11).
9. Nawinąć dokładnie całą żyłkę tnącą (18) wokół szpuli zgodnie z kierunkiem pokazanym strzałkami na szpuli (rys. 11).

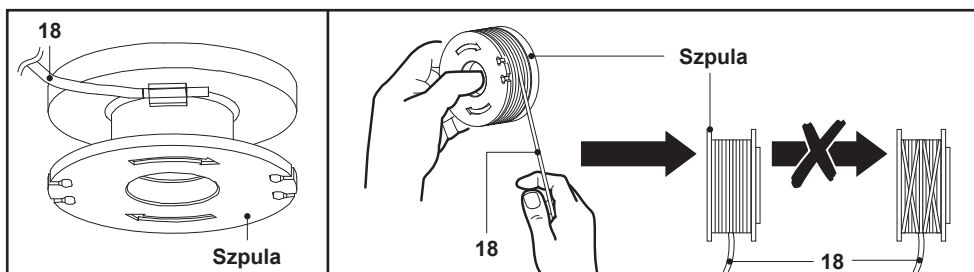

Rys. 11

03 Wydłużanie żyłki tnącej (18)



UWAGA: Żyłkę tnącą (18) należy regularnie wydłużać. Gdy nie ma już możliwości wydłużenia żyłki tnącej, należy wymienić szpulę.

1. Wyjąć akumulator (19).
2. Nacisnąć i przytrzymać przycisk szpuli (17a). Jednocześnie wyciągnąć końcówki żyłki tnącej (18), wydłużając je o ok. 1–2 cm.
3. Zwolnić przycisk szpuli (17a).
4. Powtarzać tę czynność, aż końcówki żyłki tnącej (18) będą wystawać na ok. 1 cm poza ostrze do odcinania żyłki (13).
5. Włączyć maszynę. Nadmiar żyłki tnącej (18) zostanie odcięty przez ostrze do odcinania żyłki (13).

04 Części zamienne

Wymienione poniżej części niniejszej maszyny mogą być wymieniane przez klienta. Części zamienne są dostępne u autoryzowanych sprzedawców oraz w naszym dziale obsługi klienta.

| Opis | Nr modelu lub parametry techniczne |
|----------------------|------------------------------------|
| Szpula / żyłka tnąca | AKT2048 |
| Akumulator (19) | MBAT18-2-A / TTI801BAT-A |
| Ładowarka (20) | MCB1473CHR / TTB1472CHR |

Naprawa

Maszyna nie zawiera żadnych części, które użytkownik byłby w stanie samodzielnie naprawić. W celu przeprowadzenia kontroli i naprawy należy skontaktować się z autoryzowanym centrum serwisowym lub wykwalifikowanym specjalistą.

Przechowywanie

- Wyłączyć maszynę.
- Wyjąć akumulator (19).
- Wyczyścić maszynę.
- Na czas przechowywania złożyć uchwyt dodatkowy (6).
- Złożyć osłonę roślin (14) w górę.
- Maszynę należy przechowywać w suchym i dobrze wentylowanym miejscu o dodatniej temperaturze.
- Maszynę należy zawsze przechowywać w miejscu niedostępnym dla dzieci.

Transportowanie

- Wyłączoną maszynę należy przemieścić, trzymając jedną ręką za uchwyt górny (1), a drugą ręką za uchwyt dodatkowy (6).
- W razie potrzeby założyć osłonę na ostrze do odcinania żyłki (11d).
- W razie potrzeby złożyć osłonę roślin (14) w górę.
- Chronić maszynę przed silnymi uderzeniami i drganiami.
- Zabezpieczyć maszynę, aby się nie przesunęła ani nie przewróciła.

Rozwiązywanie problemów

Domniemane usterki są często spowodowane czynnikami, które użytkownik może usunąć samodzielnie. Dlatego należy sprawdzić maszynę korzystając z informacji podanych w niniejszym rozdziale. W większości przypadków problem można szybko rozwiązać.



OSTRZEŻENIE! NALEŻY WYKONYWAĆ WYŁĄCZNIE CZYNNOŚCI OPISANE W NINIEJSZEJ INSTRUKCJI! JEŚLI UŻYTKOWNIK NIE MOŻE SAM ROZWIĄZAĆ PROBLEMU, WSZYSTKIE DODATKOWE CZYNNOŚCI KONTROLNE, KONSERWACYJNE I NAPRAWCZE MUSZĄ ZOSTAĆ WYKONANE PRZEZ AUTORYZOWANY SERWIS LUB WYKWALIFIKOWANEGO SPECJALISTĘ!

| Problem | Możliwa przyczyna | Rozwiązanie |
|-------------------------------|---|---|
| 1. Maszyna nie uruchamia się. | 1.1. Akumulator (19) nie jest prawidłowo zamontowany. | 1.1. Zamontować akumulator (19) w prawidłowy sposób. |
| | 1.2. Akumulator (19) jest rozładowany. | 1.2. Wyjąć i naładować akumulator (19). |
| | 1.3. Akumulator (19) jest uszkodzony. | 1.3. Skontaktować się z najbliższym autoryzowanym centrum serwisowym. |
| | 1.4. Inna usterka elektryczna produktu. | 1.4. Zlecić kontrolę wykwalifikowanemu elektrykowi. |

| Problem | Możliwa przyczyna | Rozwiązanie |
|---|---|---|
| 2. Maszyna nie osiąga pełnej mocy. | 2.1. Poziom naładowania akumulatora (19) jest zbyt niski. | 2.1. Wyjąć i naładować akumulator (19). |
| | 2.2. Otwory wentylacyjne są zablokowane. | 2.2. Oczyszczyć otwory wentylacyjne. |
| 3. Maszyna nagle się zatrzymuje. | 3.1. Akumulator (19) jest rozładowany. | 3.1. Wyjąć i naładować akumulator (19). |
| | 3.2. Akumulator (19) jest za gorący. | 3.2. Wyjąć akumulator (19) i poczekać, aż ostygnie. |
| 4. Niezadowolający efekt cięcia. | 4.1. Żyłka tnąca (18) jest zbyt krótka. | 4.1. Wydłużyć żyłkę tnącą (18). |
| | | 4.2. Wymienić szpulę / żyłkę tnącą (18). |
| 5. Nadmierne drgania lub zbyt głośna praca. | 5.1. Poluzowane śruby / nakrętki. | 5.1. Dokręcić śruby / nakrętki. |
| | 5.2. Żyłka tnąca (18) jest zużyta. | 5.2. Wymienić szpulę / żyłkę tnącą (18). |
| | 5.3. Maszyna jest zużyta / uszkodzona. | 5.3. Skontaktować się z najbliższym autoryzowanym centrum serwisowym. |

Recykling i utylizacja



Ten symbol jest znany jako „symbol przekreślonego pojemnika na odpady”. Jeśli ten symbol jest umieszczony na produkcie lub baterii/akumulatorze, oznacza to, że nie należy ich wyrzucać wraz ze zwykłymi odpadami komunalnymi. Niektóre chemikalia znajdujące się w produktach elektrycznych/elektronicznych lub bateriach/akumulatorach mogą być szkodliwe dla zdrowia i środowiska.

Elementy elektryczne/elektroniczne oraz baterie/akumulatory należy oddać do odpowiednich punktów zbiórki odpadów, które zapewniają możliwość odzysku i recyklingu zawartych w nich materiałów. Współpraca użytkownika ma zasadnicze znaczenie dla prawidłowego funkcjonowania tych punktów zbiórki i ochrony środowiska.

Utylizacja zużytego akumulatora



Zużytych produktów elektrycznych nie należy wyrzucać z odpadami komunalnymi. Należy je przekazać do recyklingu w przeznaczonych do tego miejscach. Aby uzyskać informacje dotyczące recyklingu, należy skontaktować się z lokalnymi władzami lub punktem sprzedaży.

Baterii i akumulatorów nie należy wyrzucać z odpadami komunalnymi. Aby chronić zasoby naturalne, akumulator należy zutylizować lub przekazać do recyklingu. Informacje dotyczące dostępnych metod recyklingu/utylizacji można uzyskać od lokalnych organów zajmujących się gospodarką odpadami. Rozładować akumulator, używając narzędzia, a następnie wyjąć akumulator z narzędzia i osłonić złącza akumulatora wytrzymałą taśmą samoprzylepną, aby uniemożliwić ich zwarcie i wyładowanie energii.

Nie próbować otwierać ani demontować komponentów.

Gwarancja

Przykładamy szczególną wagę do tego, aby wybierać materiały wysokiej jakości i stosować techniki produkcyjne, które umożliwiają tworzenie wytrzymałych, a zarazem atrakcyjnych produktów. Ten produkt ma gwarancję producenta na 2 lata, która obejmuje wady produkcyjne, począwszy od daty zakupu (zakup w sklepie) lub dostawy (zakup przez Internet) bez dodatkowych kosztów w przypadku normalnego (nieprofesjonalnego lub niekomercyjnego) użytku domowego.

Aby dokonać zgłoszenia reklamacyjnego, należy przedstawić dowód zakupu (np. paragon, fakturę lub inny dowód na mocy obowiązujących przepisów prawa). Dowód zakupu należy przechowywać w bezpiecznym miejscu. Gwarancja obejmuje produkty nowe; nie obejmuje produktów używanych lub z ekspozycji. Produkt zamienny objęty niniejszą gwarancją będzie nią objęty aż do wygaśnięcia okresu obowiązywania gwarancji oryginalnego produktu, chyba że określono inaczej w obowiązujących przepisach prawa.

Niniejsza gwarancja obejmuje wady i uszkodzenia produktu, pod warunkiem że produkt był używany zgodnie z przeznaczeniem oraz zamontowany, czyszczony i konserwowany zgodnie z informacjami zawartymi powyżej oraz w instrukcji obsługi, a także ze standardowymi praktykami (jeśli te praktyki nie są sprzeczne z instrukcją użytkownika).

Niniejsza gwarancja nie obejmuje wad ani uszkodzeń wynikających z normalnego zużycia lub uszkodzeń będących skutkiem niewłaściwego użytkowania, montażu lub złożenia, a także zaniedbania, wypadku i modyfikacji produktu. Gwarancja nie obejmuje w żadnym wypadku dodatkowych kosztów (transportu, przenoszenia, montażu i demontażu, robocizny itd.) ani strat bezpośrednich lub pośrednich, chyba że określono inaczej w obowiązujących przepisach prawa.

Niniejsza gwarancja nie obejmuje usterek i uszkodzeń spowodowanych następującymi czynnikami:

- Zwykłe zużywanie się, w tym zużywanie się akcesoriów
- Przeciążenie, niewłaściwe użytkowanie lub zaniedbanie
- Próba naprawy podjęta przez jakiegokolwiek osoby inne niż autoryzowany przedstawiciel
- Usterka dotycząca tylko estetyki narzędzia
- Uszkodzenia spowodowane ciałami lub substancjami obcymi, bądź będące następstwem wypadków
- Uszkodzenie spowodowane wypadkiem lub przeróbką
- Nieprzestrzeganie zaleceń producenta
- Utrata możliwości używania towarów

Jeśli produkt jest wadliwy, we właściwym czasie naprawimy, wymienimy, dokonamy zwrotu pieniędzy, przeprowadzimy serwis lub zapewnimy części zamienne.

Prawa wynikające z tej gwarancji obowiązują w kraju, w którym zakupiono produkt. Zapytania dotyczące gwarancji powinno się kierować do sklepu, w którym zakupiono produkt.

Niniejsza gwarancja jest dokumentem dodatkowym, który nie ma wpływu na ustawowe prawa konsumenta.

Jeśli produkt zakupiono w Polsce, niniejsza gwarancja nie wyklucza, nie ogranicza ani nie zawiesza uprawnień wynikających z przepisów prawa dotyczących gwarancji na wady zakupionego towaru.

WAŻNE – NALEŻY DOKŁADNIE PRZECZYTAĆ NINIEJSZE INFORMACJE I ZACHOWAĆ



(EN) EU DECLARATION OF CONFORMITY
(FR) DÉCLARATION UE DE CONFORMITÉ
(PL) DEKLARACJA ZGODNOŚCI UE
(RO) DECLARAȚIA DE CONFORMITATE UE
(ES) DECLARACIÓN UE DE CONFORMIDAD
(PT) DECLARAÇÃO DE CONFORMIDADE UE

Product/Produit/Produkt/Produsul/Producto/Produto

- 25 cm grass trimmer / 25 cm coupe-bordures / 25 cm podkaszarka do trawy / 25 cm trimmer de tuns iarba / 25 cm panel lateral / 25 cm aparador de relva
- MCI1198GGT / TTI1199GGT
- SN: 000001-999999

Name and address of the manufacturer or his authorised representative:

Nom et adresse du fabricant ou de son mandataire:

Nazwa i adres producenta lub jego upoważnionego przedstawiciela:

Denumirea și adresa producătorului sau a reprezentantului său autorizat:

Nombre y dirección del fabricante o de su representante autorizado:

Nome e endereço do fabricante ou do respetivo mandatário:

Kingfisher International Products B.V.,
Rapenburgerstraat 175E,
1011 VM Amsterdam,
The Netherlands

This declaration of conformity is issued under the sole responsibility of the manufacturer.

La présente déclaration de conformité est établie sous la seule responsabilité du fabricant.

Niniejsza deklaracja zgodności wydana zostaje na wyłączną odpowiedzialność producenta.

Prezentă declarație de conformitate este emisă pe răspunderea exclusivă a producătorului.

La presente declaración de conformidad se expide bajo la exclusiva responsabilidad del fabricante.

A presente declaração de conformidade é emitida sob a exclusiva responsabilidade do fabricante.

Object of the declaration/Objet de la declaration/Przedmiot deklaracji/Obiectul declarației/Objeto de la declaración/Objeto da declaração

**Product/Produit/Produkt/Produsul/Producto/
Produto**

**Model/Modèle/Model/
Modelul/Modelo/
Modelo**

EAN

25 cm grass trimmer / 25 cm coupe-bordures /
25 cm podkaszarka do trawy / 25 cm trimmer de
tuns iarba / 25 cm panel lateral / 25 cm aparador de
relva

MCI1198GGT

5063022637444
5063022637918
5063022637772
(bare)

TTI1199GGT

5063022637130
5063022636928
5063022638083
(bare)

The object of the declaration described above is in conformity with the relevant Union harmonisation legislation:

L'objet de la déclaration décrit ci-dessus est conforme à la législation d'harmonisation de l'Union applicable:

Wymieniony powyżej przedmiot niniejszej deklaracji jest zgodny z odnośnymi wymaganiami unijnego prawodawstwa harmonizacyjnego:

Obiectul declarației descris mai sus este în conformitate cu legislația relevantă de armonizare a Uniunii:

El objeto de la declaración descrita anteriormente es conforme con la legislación de armonización pertinente de la Unión:

O objeto da declaração acima descrito está em conformidade com a legislação de harmonização da União aplicável:

| | |
|--|--|
| 2006/42/EC as amended | Machinery Directive |
| 2014/30/EU as amended | Directive Electromagnetic compatibility |
| 2000/14/EC as amended | Outdoor Noise Directive |
| 2011/65/EU as amended | Directive Restriction of the use of certain hazardous substances in electrical and electronic equipment |
| Directive 2006/42/CE relative aux machines | |
| 2014/30 / UE telle que modifiée | Directive Compatibilité électromagnétique |
| Directive 2000/14/CE relative aux émissions sonores extérieures | |
| Directive 2011/65/UE relative à la limitation de l'utilisation de certaines substances dangereuses dans les équipements électriques et électroniques | |
| 2006/42/WE w zmienionej dyrektywie maszynowej | |
| 2014/30 / UE ze zmianami | Dyrektywa Kompatybilność elektromagnetyczna |
| 2000/14/WE w zmienionej dyrektywie w sprawie hałasu na zewnątrz | |
| 2011/65 / UE ze zmianami | Dyrektywa Ograniczenie stosowania niektórych niebezpiecznych substancji w sprzęcie elektrycznym i elektronicznym |
| 2006/42/CE, astfel a fost modificată | Directiva privind echipamentele |
| 2014/30/UE, astfel a fost modificată | Directiva privind compatibilitatea electromagnetică |
| 2000/14/CE, astfel a fost modificată | Directiva privind zgomotul în aer liber |
| 2011/65/UE, astfel a fost modificată | Directiva privind limitarea utilizării anumitor substanțe periculoase în echipamentele electrice și electronice |
| Directiva sobre maquinaria modificada | 2006/42/CE |
| 2014/30/UE modificada | Directiva Compatibilidad electromagnética |
| 2000/14/CE modificada | Directiva sobre ruido al aire libre |
| 2011/65/UE modificada | Directiva Restricción del uso de determinadas sustancias peligrosas en equipos eléctricos y electrónicos |
| 2006/42/CE como diretiva de máquinas alteradas | |
| 2014/30/UE como alteração da compatibilidade eletromagnética | |
| 2000/14/CE como diretiva de ruído exterior alterada | |
| 2011/65/UE como restrição diretiva alterada da utilização de certas substâncias perigosas em equipamentos elétricos e eletrônicos | |
| Measured Sound Power Level | Guaranteed Sound Power Level |
| Le niveau de puissance acoustique mesuré | Le niveau de puissance acoustique garant |
| Zmierzony poziom mocy akustycznej | Gwarantowany poziom mocy akustycznej |
| Nivel de putere acustică măsurat | Nivel de putere acustică garantat |
| Nivel de potencia sonora medido | Nivel de potencia sonora garantizado |
| Nível de potência sonora medido | Nível de potência sonora garantido |
| : 84.83 dB(A) | : 96 dB(A) |

References to the relevant harmonised standards used or references to the other technical specifications in relation to which conformity is declared:

Références des normes harmonisées pertinentes appliquées, y compris la date de celles-ci, ou des autres spécifications techniques, y compris la date de celles-ci, par rapport auxquelles la conformité est déclarée:

Odwołania do odnośnych norm zharmonizowanych, które zastosowano, wraz z datą normy, lub do innych specyfikacji technicznych, wraz z datą specyfikacji, w odniesieniu do których deklarowana jest zgodność:

Trimiteri la standardele armonizate relevante folosite, inclusiv data standardului, sau trimiteri la celelalte specificații tehnice, inclusiv data specificațiilor, în legătură cu care se declară conformitatea:

Referencias a las normas armonizadas pertinentes utilizadas, incluidas las fechas de las normas, o referencias a las otras especificaciones técnicas, incluidas las fechas de las especificaciones, respecto a las cuales se declara la conformidad:

Referências às normas harmonizadas aplicáveis utilizadas, incluindo a data da norma, ou às outras especificações técnicas, incluindo a data da especificação, em relação às quais é declarada a conformidade:

EN 60335-1:2012 + A11:2014 + A13:2017 + A1:2019 + A14:2019 + A2:2019+A15:2021+ A16:2023

EN 50636-2-91:2014

EN IEC 55014-1:2021

EN IEC 55014-2:2021

EN ISO 3744

Authorised signatory and technical file holder / signataire et responsable de la documentation technique autorisé / podmiot uprawniony do wystawienia i adres przechowywania dokumentacji technicznej / semnatar autorizat și deținător al dosarului tehnic / firmante autorizado y titular del expediente técnico / signatário autorizado e detentor da ficha técnica

Kingfisher International Products B.V.,
Rapenburgerstraat 175E,
1011 VM Amsterdam,
The Netherlands

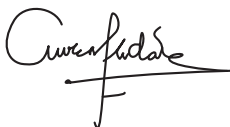

David Awe
Group Quality Director

[09/08/2025]

Producent:

EU Manufacturer:

Kingfisher International Products B.V.,
Rapenburgerstraat 175E,
1011 VM Amsterdam,
The Netherlands

PL www.castorama.pl

**Aby zapoznać się z instrukcją obsługi online,
odwiedź stronę**

www.kingfisher.com/products

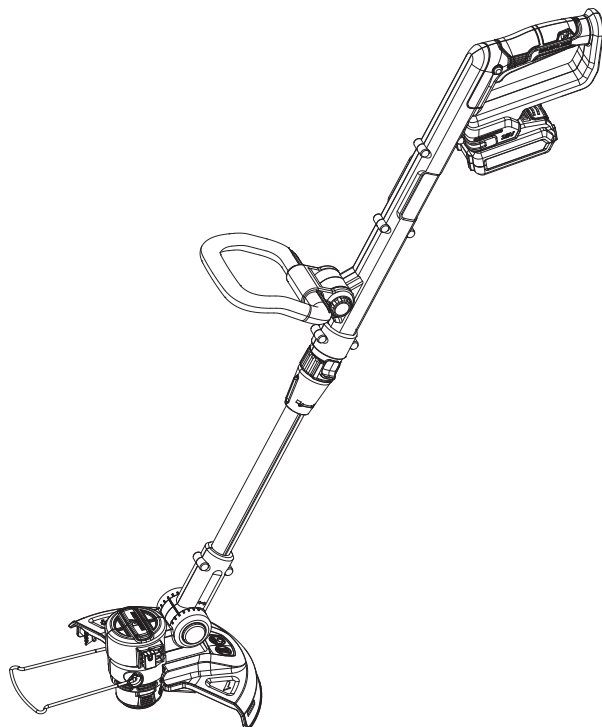

RO Trimmer de tuns iarbă, 18 V, 25 cm

MC1198GGT
5063022637444
5063022637918
5063022637772
(fără acumulator)

TT1199GGT
5063022637130
5063022636928
5063022638083
(fără acumulator)

RO INSTRUCȚIUNI ORIGINALE

IMPORTANT – Aceste instrucțiuni sunt pentru siguranța ta. Citește-le cu atenție înainte de a manevra produsul și păstrează-le pentru consultare ulterioară.

Unealtă fără acumulator: Include doar unealta, fără acumulator și încărcător.

Kit: Include unealta împreună cu acumulator și încărcător.



V10925_5063022637444_MAND4_2425_RP0506

RO Piese

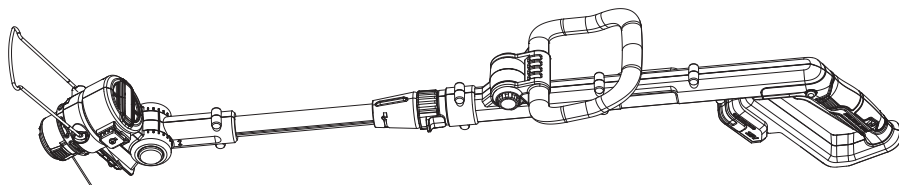

01. x1

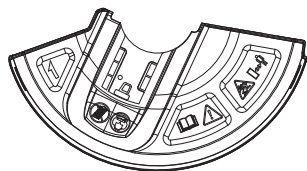

02. x1



03. x1

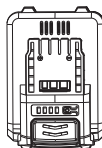

05. x1*

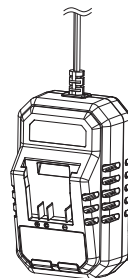

06. x1*

* Acumulatorul și încărcătorul nu sunt furnizate când unealta se achiziționează fără acumulator.

RO Vei avea nevoie de

x1



(articole nefurnizate)

- Echipament individual de protecție adecvat
- Șurubelniță cu cap în cruce

RO Cuprins

| | |
|----------------------------|----|
| RO | |
| Descrierea produsului | 3 |
| Siguranță | 4 |
| Pregătire | 20 |
| Asamblare | 20 |
| Funcții și setări | 21 |
| Utilizare | 26 |
| Îngrijire și întreținere | 27 |
| Garanție | 32 |
| Declarație de conformitate | 33 |

RO Descrierea produsului

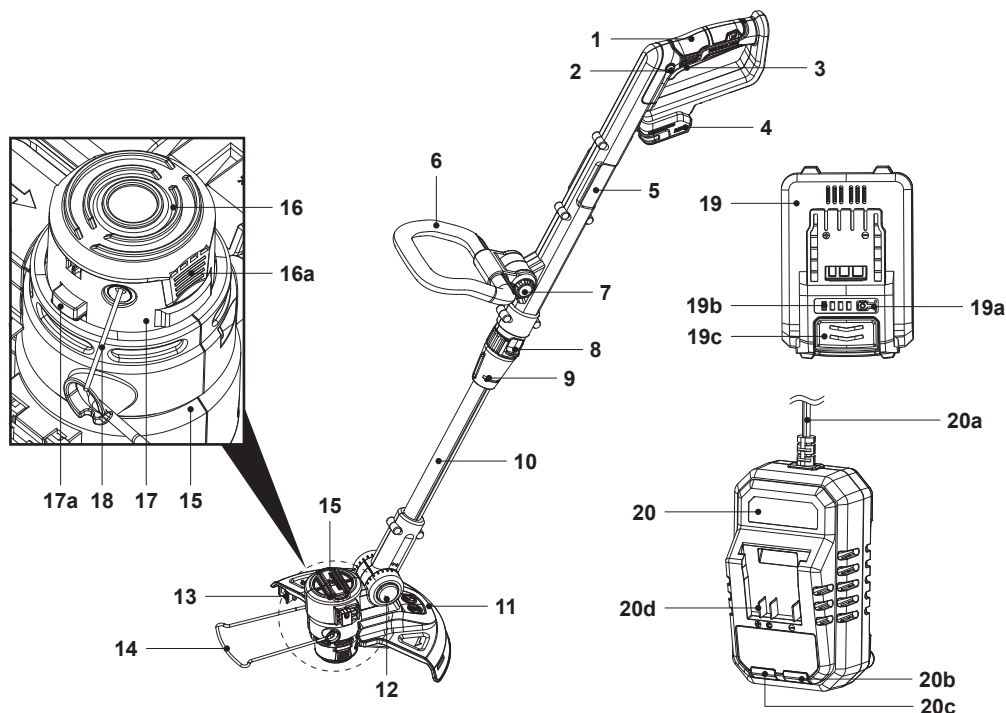

1. Mâner superior
2. Comutator de pornire / oprire
3. Comutator de siguranță
4. Port de conectare acumulator
5. Tijă superioară
6. Mâner auxiliar
7. Element de blocare a mânerului auxiliar
8. Element de blocare pentru reglarea unghiului
9. Element de blocare tijă extensibilă
10. Tijă extensibilă
11. Apărătoare
 - a. Șurub (pentru apărătoare)
12. Element de blocare a capului de tăiere
13. Cuțit pentru fir
14. Scut pentru plante
15. Cap de tăiere
 - a. Suport accesoriu pentru margini
16. Capac bobină
 - a. Clemă de eliberare capac bobină
17. Carcasă bobină
 - a. Buton bobină
18. Fir de tăiere
19. Acumulator*
 - a. Buton capacitate acumulator
 - b. Indicator capacitate acumulator
 - c. Buton de eliberare
20. Încărcător*
 - a. Cablu de alimentare cu ștecăr
 - b. LED (verde)
 - c. LED (roșu)
 - d. Port de conectare acumulator

i **NOTĂ:** *Acumulatorul și încărcătorul nu sunt furnizate când unealta se achiziționează fără acumulator.



Avertismente de siguranță generale privind produsul



AVERTISMENT! PARCURGE TOATE AVERTISMENTELE DE SIGURANȚĂ, INSTRUCȚIUNILE, ILUSTRAȚIILE ȘI SPECIFICAȚIILE FURNIZATE ÎMPREUNĂ CU ACEASTĂ UNEALTĂ. NERESPECTAREA TUTUROR INSTRUCȚIUNILOR ENUMERATE MAI JOS POATE DUCE LA ELECTROCUTARE, INCENDIU ȘI / SAU RĂNIRE GRAVĂ.

Păstrează toate avertismentele și instrucțiunile pentru consultare ulterioară.

Termenul „unealtă” din avertismente se referă atât la uneltele electrice cu alimentare de la rețea (cu fir) cât și la cele cu acumulator (fără fir).

Siguranța în spațiul de lucru

- **Păstrează zona de lucru curată și bine luminată.** Zonele aglomerate sau întunecate favorizează producerea de accidente.
- **Nu utiliza produsul în medii explozive, de exemplu, în prezența lichidelor, gazelor sau prafurilor inflamabile.** Uneltele produc scânteii care pot aprinde praful sau vaporii.
- **Ține copiii și persoanele din preajmă la distanță în timp ce utilizezi produsul.** Distragerea atenției poate cauza pierderea controlului asupra uneltei.

Siguranța din punct de vedere electric

- **Ștecărele uneltei trebuie să se potrivească cu priza. Nu modifica niciodată ștecărele. Nu utiliza un adaptor pentru ștecăr cu uneltele cu împământare (legate la masă). Folosirea ștecărelor nemodificate și a prizelor adecvate va reduce riscul de electrocutare.**
- **Evită contactul corpului cu suprafețele cu împământare sau legate la masă, cum ar fi țevile, radiatoarele, aragazele și frigiderele.** Riscul de electrocutare crește când corpul tău este legat la masă sau la pământ.
- **Nu expune produsele la ploaie sau umezeală.** Pătrunderea apei în unealtă crește riscul de electrocutare.
- **Nu utiliza cablul în mod necorespunzător. Nu utiliza niciodată cablul pentru a transporta, a trage sau a scoate din priză unealta. Ține cablul la distanță de căldură, ulei, muchii ascuțite sau piese mobile.** Cablurile deteriorate sau încurcate măresc riscul de electrocutare.
- **Când utilizezi o unealtă afară, folosește un cablu prelungitor adecvat pentru exterior.** Folosirea unui cablu adecvat pentru exterior reduce riscul de electrocutare.
- **Dacă nu se poate evita utilizarea uneltei într-un loc cu umezeală, folosește o sursă de alimentare protejată de o siguranță automată cu protecție diferențială (RCD).** Utilizarea unei RCD reduce riscul de electrocutare.

Siguranța personală

- **Fii vigilent și atent la ce faci, folosindu-ți simțul practic în timpul utilizării uneltei. Nu utiliza produsul dacă ești obosit sau sub influența drogurilor, a alcoolului ori a medicamentelor.** Un moment de neatenție în timpul utilizării uneltei poate duce la rănire gravă.
- **Utilizează echipament individual de protecție. Poartă întotdeauna protecție pentru ochi.** Utilizarea echipamentului de protecție – precum măștile antipraf, încălțăminta cu talpă antiderapantă, căștile de protecție sau protecțiile pentru auz – pentru condițiile adecvate va reduce riscul de rănire.

- **Împiedică pornirea accidentală. Asigură-te că poziția comutatorului este în modul oprit înainte de a conecta unealta la sursa de alimentare și / sau acumulator, ori de a o ridica sau transporta.** Transportul uneltelor cu degetul pe comutator sau conectarea acestora la sursa de alimentare atunci când comutatorul este pornit favorizează producerea accidentelor.
- **Îndepărtează orice cheie fixă sau instrument de reglare înainte de a porni produsul.** O cheie fixă sau un instrument de reglare lăsat prins de o piesă rotativă a uneltei poate duce la rănire.
- **Nu te întinde prea mult. Menține-ți permanent echilibrul, cu picioarele poziționate stabil.** Acest lucru îți va oferi un control mai bun al uneltei în situațiile neașteptate.
- **Poartă îmbrăcăminte corespunzătoare. Nu purta îmbrăcăminte largă sau bijuterii. Ține-ți părul și hainele la distanță de piesele mobile.** Hainele largi și bijuteriile sau părul lung se pot prinde în piesele mobile.
- **Dacă sunt furnizate dispozitive pentru a conecta echipamente destinate aspirării și colectării prafului, asigură-te că sunt conectate și utilizate corect.** Utilizarea unui dispozitiv de colectare a prafului poate reduce pericolele generate de expunerea la praf.
- **Nu permite ca familiarizarea obținută prin utilizarea frecventă a produsului să te determine să ignori principiile de siguranță aferente.** Acțiunile neglijente pot provoca răniri grave într-o fracțiune de secundă.

Utilizarea și întreținerea uneltei

- **Nu forța produsul. Utilizează unealta adecvată pentru scopul avut în vedere.** Unealta adecvată va fi mai eficientă și mai sigură, funcționând în cadrul parametrilor de proiectare.
- **Nu utiliza produsul dacă nu poate fi pornit și oprit folosind comutatorul.** Orice unealtă care nu poate fi controlată folosind comutatorul este periculoasă și trebuie reparată.

- **Deconectează ștecărul de la sursa de alimentare și / sau scoate acumulatorul, dacă este detașabil, din produs înainte de a face reglări, de a-i schimba accesoriile sau de a-l depozita.** Astfel de măsuri preventive de siguranță reduc riscul de a porni unealta accidental.
- **Depozitează produsele neutilizate într-un loc inaccesibil copiilor și nu permite utilizarea de către persoanele nefamiliarizate cu întrebuințarea lor sau cu aceste instrucțiuni.** PRODUSELE sunt periculoase în mâinile celor nefamiliarizați cu utilizarea lor.
- **Întreține produsele și accesoriile. Ai grijă ca piesele mobile să nu fie greșit aliniat sau blocate, să nu fie deteriorate și să nu prezinte altă problemă care ar putea afecta funcționarea uneltei. Dacă unealta se deteriorează, du-o la reparat înainte de a o utiliza din nou.** Numeroase accidente sunt cauzate de unelte întreținute necorespunzător.
- **Păstrează uneltele de tăiat ascuțite și curate.** Uneltele de tăiat corect întreținute și cu cuțitele ascuțite sunt mai greu de gripat și mai ușor de controlat.
- **Utilizează produsul, accesoriile, burghiile etc. în conformitate cu aceste instrucțiuni, luând în calcul condițiile de lucru și operațiunile care trebuie efectuate.** Utilizarea produsului în alte scopuri decât cele pentru care a fost proiectat poate duce la situații periculoase.
- **Păstrează mânerul și suprafețele de prindere curate, uscate și fără urme de ulei și grăsimi.** Mânerul și suprafețele de prindere alunecoase nu permit manevrarea și controlarea în siguranță a uneltei în situații neașteptate.

Utilizarea și întreținerea uneltei cu acumulator

- **Reîncarcă numai cu încărcătorul specificat de producător.** Încărcătoarele adecvate pentru un anumit tip de acumulator pot crea risc de incendiu când sunt utilizate cu alt tip de acumulator.
- **Utilizează unealta numai cu acumulatorii indicați.** Utilizarea oricărui alt acumulator poate crea risc de incendiu și leziuni corporale.

- **Când acumulatorul nu este în uz, ține-l la distanță de orice obiect metalic, precum agrafe de hârtie, monede, chei, cuie, șuruburi sau alte obiecte metalice de mici dimensiuni care pot face conexiunea între bornele acumulatorului.** Scurtcircuitarea bornelor acumulatorului poate cauza arsuri sau incendii.
- **În condiții de utilizare abuzivă, din acumulator se poate scurge lichid; evită contactul. Dacă are loc contactul accidental, spală locul afectat cu apă. Dacă lichidul intră în contact cu ochii, solicită asistență medicală.** Lichidul ieșit din acumulator poate cauza iritații sau arsuri.
- **Nu utiliza acumulatori sau produse deteriorate sau modificate.** Acumulatorii deteriorați sau modificați pot avea un comportament imprevizibil, ducând la incendii, explozii sau risc de rănire.
- **Nu expune acumulatorul sau unealta la foc sau la temperaturi excesive.** Expunerea la foc sau la temperaturi mai mari de 130 °C poate cauza explozii.
- **Respectă toate instrucțiunile de încărcare și nu încarca acumulatorul sau unealta în afara intervalului de temperatură specificat.** Încărcarea incorectă sau la temperaturi în afara intervalului specificat poate deteriora acumulatorul și mărește riscul de incendiu.

Service

- **Revizia produsului se va efectua de o persoană calificată pentru reparații, utilizând numai piese de schimb identice.** În acest mod, se va păstra nivelul adecvat de siguranță al uneltei.
- **Nu repara niciodată acumulatorii deteriorați.** Repararea acumulatorilor trebuie efectuată doar de producător sau de agenți de service autorizați.

Avertismente privind siguranța pentru trimmerul de tuns iarba

- **Nu utiliza produsul în condiții de vreme rea, mai ales dacă există pericol de descărcări electrice.** Astfel se reduce riscul de a fi lovit de trăsnet.
- **Verifică minuțios zona pentru a depista vietățile în zona unde va fi folosit produsul.** Vietățile ar putea fi rănite în timpul operării uneltei.
- **Verifică minuțios zona în care va fi utilizat produsul și îndepărtează toate pietrele, bețele, cablurile, oasele și alte corpuri străine.** Obiectele proiectate pot provoca răni.
- **Înainte de a folosi unealta, verifică întotdeauna vizual dacă elementul sau lama de tăiere și ansamblul elementului sau lamei de tăiere nu s-au deteriorat.** Componentele deteriorate cresc riscul de rănire.
- **Respectă instrucțiunile de schimbare a accesoriilor.** Piulițele sau șuruburile de fixare a lamei de tăiere strânse necorespunzător pot deteriora lama sau pot duce la desprinderea acesteia.
- **Poartă echipament de protecție pentru ochi, urechi, cap și mâini.** Echipamentul de protecție adecvat va reduce riscul de rănire cauzat de resturilor proiectate în jur sau de contactul accidental cu firul de tăiere sau cu lama de tăiere.
- **În timpul folosirii produsului, poartă întotdeauna încălțăminte de protecție robustă și antiderapantă. Nu utiliza unealta când ești desculț sau porți sandale.** Astfel se reduce riscul de rănire a picioarelor ca urmare a contactului cu elementele de tăiere sau firele aflate în mișcare.
- **În timpul folosirii uneltei, poartă întotdeauna pantaloni lungi.** Pielea expusă crește probabilitatea rănirii produse de obiectele proiectate.
- **Ține persoanele din preajmă la distanță în timp ce utilizezi unealta.** Resturile proiectate în jur pot duce la rănire gravă.
- **Folosește întotdeauna ambele mâini când operezi unealta.** Prin ținerea uneltei cu ambele mâini se evită pierderea controlului.

- **Ține produsul numai de suprafețele de prindere izolate, deoarece firul de tăiere sau lama pot intra în contact cu cabluri ascunse.** Contactul dintre firul de tăiere sau lamele de tăiere și un fir electric sub tensiune poate pune sub tensiune și piesele metalice expuse ale uneltei, electrocutând utilizatorul.
- **Adoptă întotdeauna o poziție stabilă și utilizează unealta numai atunci când stai pe sol.** Suprafețele alunecoase sau instabile pot duce la pierderea echilibrului sau a controlului asupra uneltei.
- **Nu utiliza produsul pe pante prea abrupte.** Astfel se reduce riscul de pierdere a controlului, de alunecare și de cădere, care pot duce la răniri.
- **Când lucrezi pe pante, fii mereu atent la stabilitate: lucrează întotdeauna transversal pe pantă, niciodată în sus sau în jos și fii foarte precaut când schimbi direcția.** Astfel se reduce riscul de pierdere a controlului, de alunecare și de cădere, care pot duce la răniri.
- **Ferește toate părțile corpului de elementul, firul sau lama de tăiere când unealta este în funcțiune. Înainte de a porni unealta, asigură-te că elementul de tăiere, firul sau lama de tăiere nu atinge nimic.** Un moment de neatenție în timpul utilizării uneltei poate duce la rănirea proprie sau a altor persoane.
- **Nu utiliza unealta deasupra înălțimii taliei.** Astfel se previne contactul neintenționat cu elementul de tăiere și se asigură un control mai bun asupra produsului în situații neașteptate.
- **Când tai arboret sau lăstari tensionați, fii atent la recul.** Când este eliberată tensiunea din fibrele lemnului, arboretul sau lăstarii tensionați pot să lovească utilizatorul și / sau să izbească necontrolat produsul.
- **Fii extrem de precaut atunci când tai arboret și lăstari.** Materialele subțiri pot să se prindă în lama de tăiere și să fie aruncate spre tine sau să te dezechilibreze.
- **Păstrează controlul asupra uneltei și nu atinge elementele, firele sau lamele de tăiere și alte piese mobile periculoase în timp ce sunt încă în mișcare.** Astfel se reduce riscul de răniri provocate de componentele aflate în mișcare.

- **Transportă unealta oprită și îndepărtată de corp.** Manevrarea adecvată a uneltei va reduce probabilitatea unui contact accidental cu un element de tăiere, fir sau lamă de tăiere aflată în mișcare.
- **Utilizează numai elemente, fire, capete și lame de tăiere de schimb specificate de producător.** Folosirea de piese de schimb incorecte poate crește riscul de rupere și rănire.
- **Când îndepărtezi materialele blocate sau faci revizia produsului, asigură-te că ai pus comutatorul în poziția oprit și acumulatorul este scos.** Pornirea accidentală a uneltei în timpul îndepărtării materialelor blocate sau al reviziilor poate duce la rănire gravă.

Avertismente de siguranță generale

- Nu este permisă utilizarea produsului de copii, persoane cu capacități fizice, senzoriale sau mintale reduse, lipsite de experiență și cunoștințe sau care nu au citit aceste instrucțiuni. Reglementările locale pot restricționa vârsta operatorului.
- Nu le permite copiilor să se joace cu produsul.
- Curățarea și întreținerea în responsabilitatea utilizatorului nu trebuie efectuate de către copii.

Instruire

- Citește manualul de utilizare cu atenție. Familiarizează-te cu comenzile și cu utilizarea corectă a produsului.
- Operatorul sau utilizatorul poartă responsabilitatea pentru accidente sau prejudiciile aduse altor oameni și pentru daunele materiale.

Pregătire

- Înainte de utilizare, inspectează întotdeauna vizual produsul pentru a verifica să nu existe apărători sau scuturi deteriorate, lipsă sau montate incorect.
- Nu folosi niciodată produsul dacă în apropiere există animale de companie sau alte persoane, mai ales copii.

Utilizare

- Încetează utilizarea produsului când în apropiere se află oameni – în special copii – și animale de companie.
- Folosește produsul numai la lumina zilei sau la o lumină artificială bună.
- Deconectează întotdeauna produsul de la sursa de alimentare (adică scoate acumulatorul):
 - Ori de câte ori este lăsat nesupravegheat;
 - Înainte de a elimina un blocaj;
 - Înainte de a verifica, a curăța sau a utiliza produsul;
 - După lovirea unui corp străin, pentru a verifica dacă produsul nu s-a deteriorat;
 - Dacă începe să vibreze anormal, pentru verificare imediată.
- Dacă produsul începe să vibreze anormal sau lovește un corp străin, trebuie efectuată imediat o verificare.
 - Oprește produsul și deconectează-l de la sursa de alimentare.
 - Verifică să nu existe semne de deteriorare.
 - Efectuează reparațiile necesare la componentele deteriorate.
 - Verifică dacă există componente slăbite și strânge-le.
- Nu atinge piesele periculoase aflate în mișcare înainte de a deconecta produsul de la sursa de alimentare și înainte ca piesele să se fi oprit complet.
- Nu înlocui niciodată componentele de tăiere nemetalice cu unele metalice.
- Nu te întinde prea tare, păstrează-ți echilibrul în permanență atunci când mergi sau când pășești pe pante și nu alerga niciodată.
- Nu folosi niciodată produsul cu apărători sau scuturi defecte ori fără dispozitive de siguranță montate.
- Reglările apărătorii accesoriului de tăiere și mânerului trebuie făcute cu motorul oprit și acumulatorul scos.
- Inspectează unealta cu privire la daune în urma lovirii unui obiect dur sau în cazul în care apar vibrații excesive.
- ȚINE mâinile departe de orice dispozitiv ascuțit menit să limiteze lungimea firului de filament.

Întreținere și depozitare

- Deconectează întotdeauna produsul de la sursa de alimentare (adică scoate acumulatorul) înainte de a efectua lucrări de întreținere sau curățare.
- Utilizează numai piese de schimb și accesorii furnizate și recomandate de producător.
- Efectuează periodic verificarea și întreținerea produsului. Du produsul la reparat doar în ateliere autorizate.
- Când nu este utilizat, depozitează produsul într-un loc inaccesibil copiilor.
- Efectuează o revizie înainte și după fiecare utilizare. Și ai grijă la pericolul reprezentat de componentele aflate în mișcare.
- Păstrează întotdeauna toate orificiile de ventilație curate și fără resturi.
- Efectuează întotdeauna operațiuni de curățare și întreținere înainte de depozitare.

Reducerea vibrațiilor și a zgomotului

Pentru a reduce impactul emisiilor de vibrații și zgomot, limitează durata de utilizare, folosește modurile de funcționare cu nivel scăzut de vibrații și zgomot și poartă echipament individual de protecție.

la în considerare următoarele aspecte pentru a reduce la minimum riscul de expunere la vibrații și zgomot:

- Folosește produsul numai în conformitate cu scopul în care a fost proiectat și cu aceste instrucțiuni.
- Ai grijă ca produsul să fie în stare bună și bine întreținut.
- Utilizează accesorii corespunzătoare pentru produs și asigură-te că sunt în stare bună.
- Ține bine de mânerele / suprafața de prindere.
- Efectuează întreținerea produsului în conformitate cu aceste instrucțiuni și păstrează-l întotdeauna bine lubrifiat (dacă este cazul).
- Planifică-ți lucrările astfel încât să distribui utilizarea uneltelor cu nivel înalt de vibrații pe o perioadă mai îndelungată.

- Utilizarea prelungită a produsului expune utilizatorul la vibrații care pot cauza o serie de afecțiuni cunoscute colectiv drept sindromul vibrațiilor la nivelul mâinii / brațului (HAVS), cum ar fi albirea degetelor, dar și boli specifice, precum sindromul de tunel carpian. Pentru a reduce acest risc în timpul utilizării produsului, poartă întotdeauna mănuși de protecție și menține-ți mâinile calde.

Comportamentul în situații de urgență

Folosește acest manual de instrucțiuni pentru a te familiariza cu utilizarea produsului. Memorează instrucțiunile de siguranță și respectă-le cu strictețe. Astfel, vei preveni apariția riscurilor și a pericolelor.

- **Fii întotdeauna foarte atent când utilizezi acest produs, astfel încât să poți recunoaște și gestiona din timp riscurile.** Intervenția rapidă poate preveni rănirea gravă și pagubele materiale.
- **Oprește produsul și scoate acumulatorul dacă apar defecțiuni.** Înainte de a reutiliza produsul, solicită unui specialist calificat să îl verifice și, dacă este cazul, să îl repare.

Riscuri reziduale

Chiar dacă operezi produsul în conformitate cu toate cerințele de siguranță, riscurile de leziuni corporale și pagube materiale nu dispar în totalitate.

Iată ce pericole pot decurge din structura și designul acestui produs:

- Tăieturi.
- Pierderea auzului dacă se lucrează fără protecție auditivă.
- Pericole pentru sănătatea utilizatorului cauzate de emisiile de vibrații dacă produsul este utilizat pe perioade îndelungate sau nu este gestionat și întreținut corespunzător.
- Leziuni corporale și pagube materiale cauzate de ruperea accesoriilor sau de impactul neașteptat cu obiecte ascunse în timpul utilizării;
- Pericol de accidente și pagube materiale cauzate de obiecte proiectate în aer.



AVERTISMENT! ACEST PRODUS GENEREAZĂ UN CÂMP ELECTROMAGNETIC ÎN TIMPUL FUNCȚIONĂRII! ÎN ANUMITE CONDIȚII, ACEST CÂMP POATE INTERFERA CU IMPLANTURILE MEDICALE ACTIVE SAU PASIVE! PENTRU A REDUCE RISCUL DE LEZIUNI CORPORALE GRAVE SAU CHIAI MORTALE, LE RECOMANDĂM PERSOANELOR CU IMPLANTURI MEDICALE SĂ CONSULTE MEDICUL ȘI PRODUCĂTORUL IMPLANTULUI ÎNAINTE DE A UTILIZA ACEST PRODUS!

Simboluri

Pe plăcuța de identificare a produsului și în aceste instrucțiuni, vei găsi, printre altele, următoarele simboluri și abrevieri. Familiarizează-te cu ele pentru a reduce riscurile precum leziunile corporale și pagubele materiale.

| | | | |
|------------------|--|-------------------|------------|
| V | Volt (tensiune curent continuu) | Hz | Hertz |
| W | Watt | A | Amper |
| Wh | Watt-oră | Ah | Amper-oră |
| °C | Grad Celsius | cm | Centimetru |
| kg | Kilogram | mm | Milimetru |
| dB(A) | Decibel (clasa A) | min ⁻¹ | Pe minut |
| m/s ² | Metri pe secundă la pătrat | | |
| yyWxx | Codul datei de fabricație; anul fabricației (20yy) și săptămâna fabricației (Wxx). | | |



**ATENȚIE!
AVERTISMENT!
PERICOL!**



Notă / Remarcă.



Citește manualul de instrucțiuni.



Poartă protecție pentru ochi!
Poartă protecție pentru urechi!



Poartă mănuși de protecție!



Poartă încălțăminte de protecție antiderapantă!



Poartă îmbrăcăminte de protecție strânsă pe corp!



Nu expune produsul la ploaie sau umezeală.



Oprește produsul și scoate acumulatorul înainte de asamblare, curățare, reglare, întreținere, depozitare și transport.



Deconectează acumulatorul înaintea operațiunilor de întreținere.



Nu utiliza lame de tăiere metalice.



AVERTISMENT – Ai grijă la obiectele aruncate!
Ține alte persoane la distanță de produs.



Distanța dintre produs și persoanele din preajmă trebuie să fie cel puțin de 15 m.



Blocat / deblocat



Valoarea nivelului de putere sonoră garantat: 96 dB.



Acest acumulator litiu-ion este reciclabil. Respectă regulile de reciclare în vigoare.



Nu arunca acumulatorii în râuri și nu îi scufunda în apă.



Nu arunca acumulatorii în foc. Vor exploda și vor cauza leziuni.



Nu expune acumulatorii la temperaturi de peste 45 °C (113 °F). Nu încărca și nu depozita acumulatorul la temperaturi mai mici de 0 °C (32 °F) și mai mari de 45 °C (113 °F).



Declarație privind siguranța.



Încadrat în clasa de protecție II pentru încărcător.



Acest simbol este cunoscut drept „simbolul tomberonului cu roți, tăiat cu un X”. Când un produs sau o baterie afișează acest simbol, înseamnă că nu trebuie să fie eliminate împreună cu gunoiul menajer general. Unele substanțe chimice conținute de produsele electrice/electronice sau de baterii pot fi dăunătoare pentru sănătate și mediu. Elimină articolele electrice/electronice sau bateriile uzate numai prin programele centrelor de colectare separate, care se ocupă de recuperarea și reciclarea materialelor din componența lor. Colaborarea ta este vitală pentru a asigura succesul acestor programe și pentru protecția mediului.



Pubelă tăiată. Bateriile și acumulatorii nu trebuie aruncați împreună cu deșeurile menajere. Acolo unde există facilitățile necesare, reciclează. Pentru sfaturi privind reciclarea, consultă autoritatea locală sau magazinul local. Nu arunca acumulatorii în râuri și nu îi scufunda în apă.



Produsul respectă directivele europene aplicabile și s-a aplicat o metodă de evaluare a conformității cu acestea.

Specificații tehnice

General

- > **Nr. model** : MCI1198GGT
: TTI1199GGT
- > **Tensiune nominală** : 18 V ---
- > **Viteza maximă n_0** : 8 500 min⁻¹
- > **Lățime de tăiere** : 25 cm
- > **Grad de protecție** : IPX0
- > **Greutate (fără acumulator)** : circa 1,75 kg
- > **Dimensiuni (complet asamblat)** : circa 378 x 267 x 1317 mm

Bobină / fir de tăiere

- > **Material** : Nailon
- > **Lungime fir** : 4 m
- > **Diametru fir** : 1,6 mm

Acumulator

- > **Nr. model** : MBAT18-2-A / TTI801BAT-A
- > **Tip** : Li-ion, 10 x 3,7 V ---
- > **Capacitate** : 2 Ah, 36 Wh
- > **Tensiune** : 18 V ---
- > **Greutate** : aprox. 0,39 kg

Încărcător pentru acumulator

- > **Nr. model** : MCB1473CHR / TTB1472CHR
- > **Putere nominală de intrare** : 220-240 V~, 50 Hz, 60 W
- > **Putere nominală** : 21,4 V --- , 2,4 A
- > **Clasă de protecție** : \square / II
- > **Siguranță internă** : T3,15 A

Acumulator compatibil (vândut separat)

- | | | | | |
|----------------------|---------------|---------------|---------------|-------------------------|
| > Nr. model: | MBAT18-2 | MBAT18-4 | MBAT18-5 | MDVB36-4 MCT1239BAT |
| | TTI801BAT | TTI802BAT | TTI803BAT | TTB812BAT TTT1240BAT |
| > Capacitate: | 2 Ah | 4 Ah | 5 Ah | 8 Ah |
| > Greutate: | aprox. 0,4 kg | aprox. 0,7 kg | aprox. 0,7 kg | aprox. 1,1 kg |

Încărcător compatibil (vândut separat)

- | | | | |
|---------------------------|-----------------------------|---------------------------|---------------------------------------|
| > Nr. model: | MC18 | MFC18 | MFC36 |
| | TTB804CHR | TTB805CHR | MCT1241CHR TTB815CHR TTB1242CHR |
| > Putere nominală: | 21,4 V --- , 2,4 A | 21,4 V --- , 4 A | 21 V --- , 8 A |

Valori sonore

- > Nivel de presiune sonoră L_{pA} : 76,2 dB(A)
- > Incertitudine K_{pA} : 3 dB(A)
- > Nivel de putere sonoră L_{wA} : 84,83 dB(A)
- > Incerteță K_{wA} : 1,51 dB(A)
- > Nivel garantat de putere sonoră L_{wA} : 96 dB(A)

Valori vibrații la nivelul mâinii / brațului

- > Valori ale vibrațiilor ale mâinilor și brațelor : 1,35 m/s²
- > Incertitudine K : 1,5 m/s²

Valorile sonore au fost determinate conform codului de testare a zgomotului indicat în EN 50636-2-91, utilizând standardele de bază EN ISO 11201 și EN ISO 3744.

Nivelul de intensitate a sunetului pentru utilizator poate depăși 80 dB(A) și sunt necesare măsuri de protecție a auzului.

Valorile totale declarate ale vibrațiilor și valorile declarate ale emisiilor de zgomot au fost măsurate în conformitate cu o metodă de testare standard și pot fi utilizate pentru a compara o unealtă cu alta.

Valorile totale declarate ale vibrațiilor și valorile declarate ale emisiilor de zgomot pot fi folosite și pentru o evaluare preliminară a expunerii la aceste condiții.



AVERTISMENT! EMISIILE DE VIBRAȚII ȘI ZGOMOT DIN TIMPUL UTILIZĂRII EFECTIVE A PRODUSULUI POT FI DIFERITE DE VALORILE DECLARATE ÎN FUNCȚIE DE MODALITĂȚILE ÎN CARE ESTE FOLOSIT PRODUSUL, MAI ALES ÎN FUNCȚIE DE LUCRAREA EFECTUATĂ. PENTRU PROTEJAREA OPERATORULUI, TREBUIE SĂ SE IDENTIFICE MĂSURILE DE SIGURANȚĂ NECESARE BAZATE PE O ESTIMARE A EXPUNERII ÎN CONDIȚIILE EFECTIVE DE FOLOSIRE (LUÂND ÎN CALCUL TOATE ETAPELE CICLULUI DE OPERARE, PRECUM PERIOADELE CÂND PRODUSUL ESTE OPRIT SAU CÂND FUNCȚIONEAZĂ ÎN GOL, PE LÂNGĂ PERIOADELE DE UTILIZARE EFECTIVĂ).

Explicații privind eticheta energetică

Trimmer de tuns iarba: MCI1198GGT

MC = Marca MAC Allister

I = Li-ion de 18 V

1198 = Număr de serie

GGT = Trimmer pentru tuns iarba

TTI1199GGT

TT = Marca TITAN

I = Li-ion de 18 V

1199 = Număr de serie

GGT = Trimmer pentru tuns iarba

Despachetarea



AVERTISMENT! PRODUSUL ȘI AMBALAJUL NU SUNT JUCĂRII PENTRU COPII!

COPIII NU AU VOIE SĂ SE JOACE CU PUNGILE DIN PLASTIC, CU FOLIILE SAU CU PIESELE MICI! PERICOL DE ÎNGHIȚIRE ȘI SUFOCARE!

1. Despachetează toate componentele și pune-le pe o suprafață plată și stabilă.
 2. Îndepărtează toate ambalajele și dispozitivele de expediere dacă există.
 3. Verifică dacă articolele din pachet sunt complete și intacte. În cazul în care constăți că unele piese lipsesc sau sunt deteriorate, nu utiliza produsul, ci contactează distribuitorul. Utilizarea unui produs incomplet sau deteriorat reprezintă un pericol la adresa oamenilor și a bunurilor materiale.
 4. Verifică dacă ai toate uneltele, accesoriile și echipamentul individual de protecție necesare pentru asamblare și operare.
-

RO Asamblare



AVERTISMENT! PRODUSUL TREBUIE SĂ FIE COMPLET ASAMBLAT ÎNAINTE DE UTILIZARE! NU FOLOSI PRODUSUL ASAMBLAT PARȚIAL SAU ASAMBLAT CU PIESE DETERIORATE!



URMEAZĂ INSTRUCȚIUNILE DE ASAMBLARE PAS CU PAS ȘI FOLOSEȘTE-TE DE IMAGINILE OFERITE CA GHID VIZUAL PENTRU A ASAMBLĂ UȘOR PRODUSUL!

NU CONECTA PRODUSUL LA O SURSĂ DE ALIMENTARE ÎNAINTE DE A FI COMPLET ASAMBLAT!



NOTĂ: Ai grijă de componentele mici scoase în timpul asamblării sau la efectuarea reglajelor. Păstrează-le în siguranță pentru a evita pierderea lor.

01 Montarea apărătorii (11)



AVERTISMENT! CUȚITUL PENTRU FIR (13) DE PE APĂRĂTOARE (11) ESTE ASCUȚIT. NEEVITAREA CONTACTULUI POATE DUCE LA RĂNIRE GRAVĂ.

1. Glisează apărătoarea (11) în fantele de glisare din capul de tăiere (15) (fig. 1).
2. Fixează apărătoarea (11) cu șurubul (11a) (fig. 1).

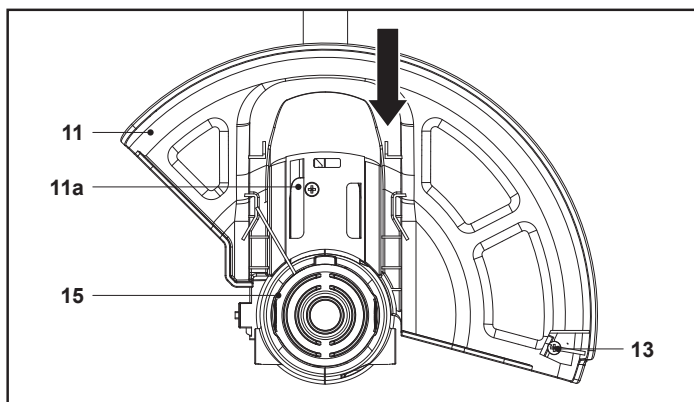

Fig. 1

RO Funcții și setări

Scopul utilizării

Trimmerul fără fir pentru tuns iarba MCI1198GGT / TTI1199GGT este proiectat cu o tensiune nominală de 18 V. Este conceput să fie utilizat numai cu acumulatorul precizat în capitolul „Specificații tehnice”.

Acest trimmer fără fir pentru tuns iarba este un produs pentru tăiat buruieni, iarbă sau vegetație moale similară în zone greu accesibile, de ex. sub tufe, pe pante și pe margini.

Produsul nu trebuie utilizat pentru a tăia iarbă deosebit de deasă, de uscată sau de umedă – de exemplu, iarbă de pășune – sau pentru a toca frunze.

Din motive de siguranță, este esențial să citești tot manualul de instrucțiuni înainte de a lucra prima dată și să respecti toate instrucțiunile cuprinse în el. Acest produs este doar pentru uz casnic privat, nu pentru vreo formă de uz comercial. Nu trebuie folosit în niciun alt scop decât cele descrise.



AVERTISMENT! OPREȘTE PRODUSUL ȘI AȘTEAPTĂ CA TOATE COMPONENTELE SĂ SE OPREASCĂ COMPLET. APOI SCOATE ACUMULATORUL (19) ÎNAINTE DE A EFECTUA OPERAȚIUNI DE VERIFICARE, REGLARE, CURĂȚARE SAU ÎNTREȚINERE.



NU CONECTA ACUMULATORUL (19) ÎNAINTE CA PRODUSUL SĂ FIE COMPLET ASAMBLAT ȘI REGLAT!

Acumulator (19) și încărcător (20)



AVERTISMENT! ÎN PLUS, RESPECTĂ ÎNTOTDEAUNA INSTRUCȚIUNILE DE OPERARE SEPARATE PENTRU ÎNCĂRCĂTOR.



NOTĂ: Acumulatorul (19) este livrat cu un nivel redus de încărcare. Încarcă-l complet înainte de prima utilizare.

01 Montarea și demontarea acumulatorului (19)

Montarea: Aliniaza acumulatorul (19) cu portul de conectare (4) și glisează-l înăuntru. Asigură-te că se fixează în poziție (fig. 2).

Demontarea: Apasă butonul de eliberare (19c) și scoate acumulatorul (19) din portul de conectare (4) (fig. 2).

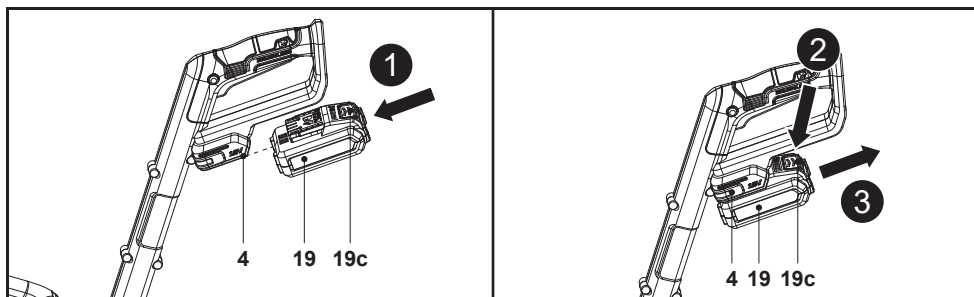

Fig. 2

02 Verificarea nivelului de încărcare

1. Apasă butonul de capacitate a acumulatorului (19a) (fig. 3).
2. Ledurile indicatorului de capacitate (19b) vor rămâne aprinse circa 10 secunde (fig. 3).

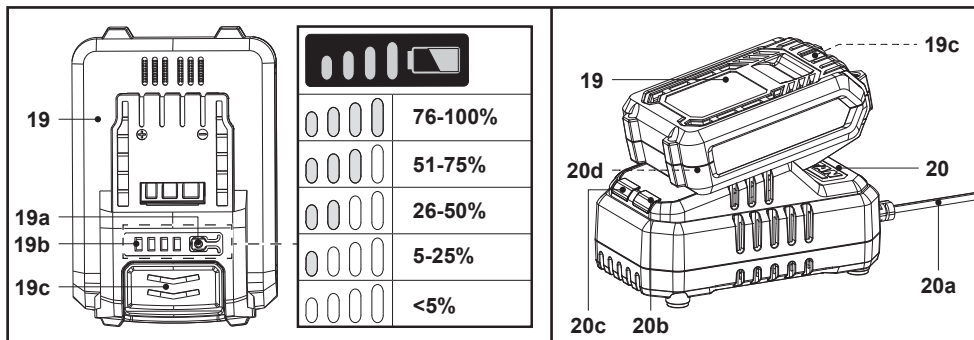

Fig. 3

03 Încărcarea acumulatorului (19)

1. Conectează ștecărul (20a) încărcătorului (20) la o sursă de alimentare adecvată.
2. Aliniaza acumulatorul (19) cu portul de conectare (20d) și glisează-l până când se fixează în poziție (fig. 2).
3. Nivelul de încărcare este indicat de ledul roșu (20c) și de cel verde (20b).

| Ledul roșu (20c) | Ledul verde (20b) | Stare |
|------------------|-------------------|---|
| Stins | Intermitent | Se încarcă |
| Stins | Pornire | Încărcare completă |
| Pornire | Stins | Temperatura acumulatorului (19) este prea mare (încărcarea va porni automat după răcire). |
| Intermitent | Stins | Acumulatorul (19) nu este în poziție. Acumulatorul (19) este defect. |

4. După finalizarea încărcării: Ține încărcătorul (20) în poziție cu o mână. Apasă butonul de eliberare (19c) și glisează afară acumulatorul (19) (fig. 3).

Reglări

01 Reglarea mânerului auxiliar (6)

1. Apasă elementul de blocare a mânerului auxiliar (7) (fig. 4).
2. Reglează mânerul auxiliar (6) (fig. 4).
3. Eliberează elementul de blocare a mânerului auxiliar (7).
4. Asigură-te că mânerul auxiliar (6) se blochează în poziție.

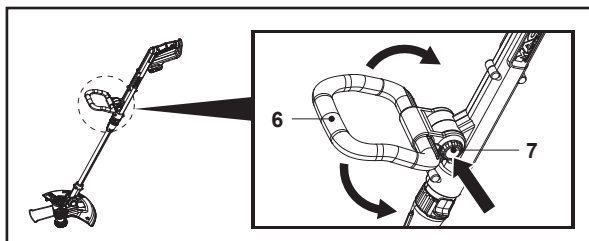



Fig. 4

02 Reglarea tijei extensibile (10)

1. Slăbește elementul de blocare a tijei extensibile (9) rotindu-l în direcția de deblocare  (fig. 5).
2. Reglează tija extensibilă (10) (fig. 5).
3. Strânge elementul de blocare a tijei extensibile (9) rotindu-l în direcția de blocare  (fig. 5).
4. Asigură-te că tija extensibilă (10) este blocată.

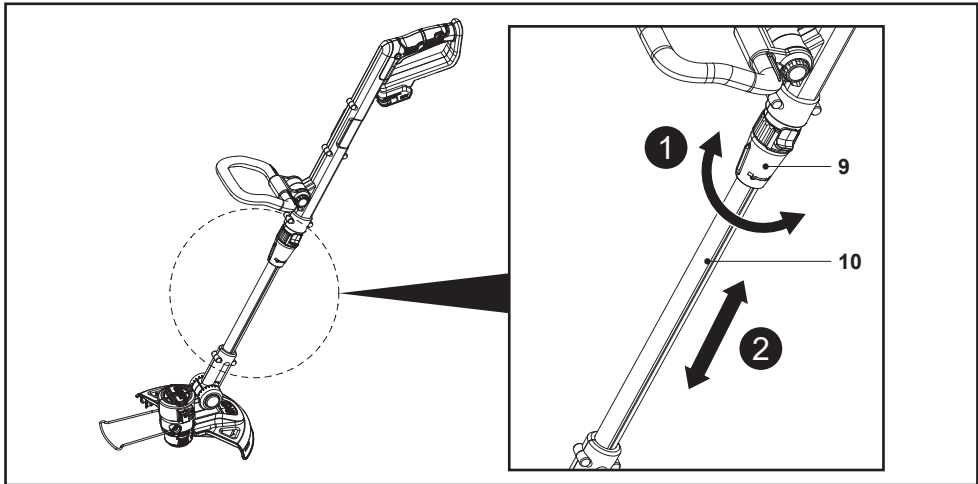

Fig. 5

03 Reglarea unghiului tijei superioare (5)



NOTĂ: Tija superioară (5) poate fi pusă în 2 poziții (la 0° sau la 90° la dreapta).

1. Apasă elementul de blocare pentru reglarea unghiului (8) (fig. 6).
2. Rotește tija superioară (5) la 90° (fig. 6).
3. Eliberează elementul de blocare a reglării unghiului (8).
4. Asigură-te că tija superioară (5) se blochează în poziție.

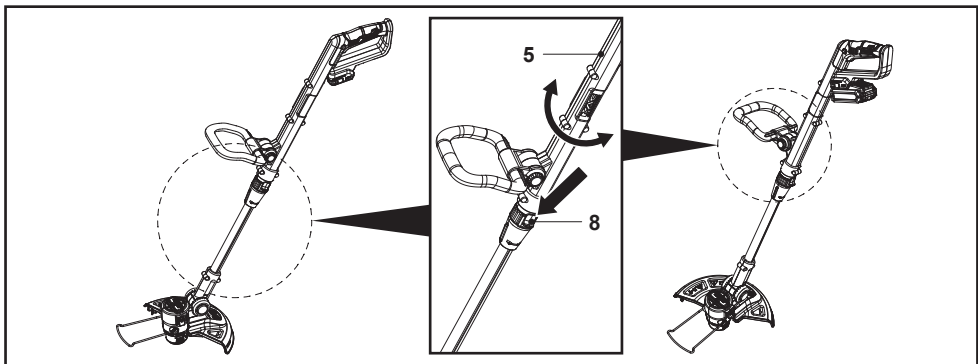

Fig. 6

04 Reglarea unghiului capului de tăiere (15)



NOTĂ: Capul de tăiere (15) se poate seta în 7 poziții (0°, 15°, 30°, 45°, 60°, 75° și 90°) (fig. 7).

1. Apasă elementul de blocare a capului de tăiere (12) (fig. 7).
2. Reglează unghiul capului de tăiere (15) (fig. 7).
3. Eliberează elementul de blocare a capului de tăiere (12).
4. Asigură-te că blochezi în poziție capul de tăiere (15).

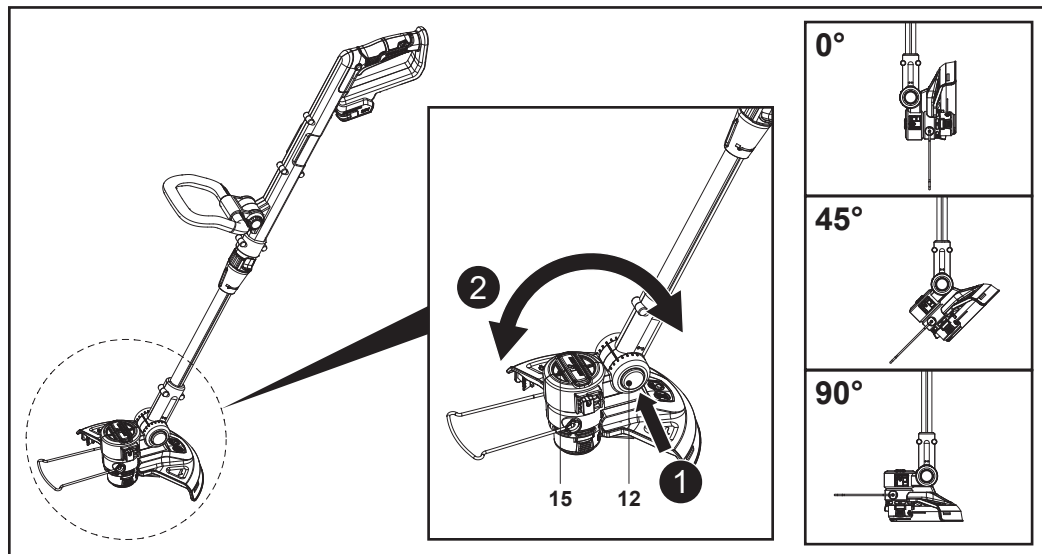

Fig. 7

05 Reglarea scutului de plante (14)



NOTĂ: Folosește scutul pentru plante (14) pentru a păstra distanța față de obstacole care ar putea fi lovite de firul de tăiere (18).

- Pentru utilizare: Pliază scutul pentru plante (14) în față.
- Pliază scutul pentru plante (14) în sus pentru depozitare sau dacă nu este necesar.

Utilizarea produsului



NOTĂ: Firul de tăiere (18) trebuie prelungit periodic. Înlocuiește bobina când firul de tăiere nu mai poate fi prelungit.

01 Instrucțiuni generale de lucru

- Este important să ai o poziție stabilă și să ții bine produsul cu o mână pe mânerul superior (1) și cu una pe cel auxiliar (6).
- Reglează unghiul mânerului principal (1) la 0° pentru tăiere.
- Ține bine produsul, astfel încât să existe un spațiu între acesta și partea dreaptă a corpului tău.
- Stai cât mai drept, nu te apleca înainte și fii atent la postură. Ține picioarele îndepărtate pentru a-ți păstra echilibrul.
- Ține capul de tăiere (15) chiar deasupra solului, la un unghi de aproximativ 30° (fig. 8).
- Mișcă produsul lent și constant descriind un arc de la stânga la dreapta, apoi adu-l înapoi în poziția inițială și tunde următoarea zonă (fig. 8).

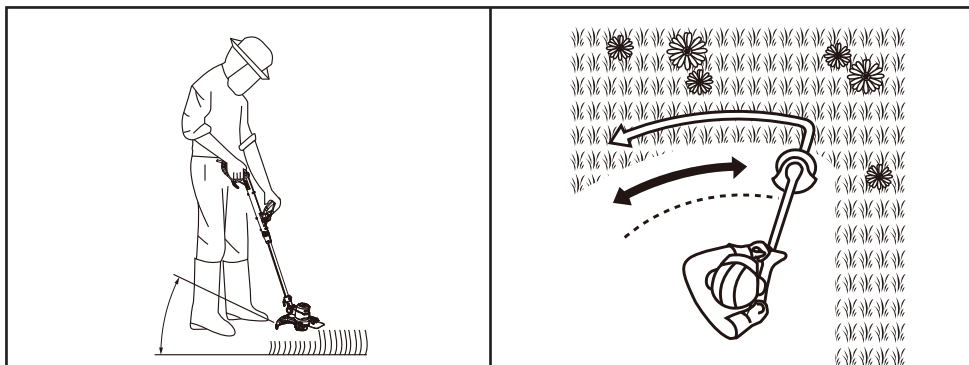

Fig. 8

- Nu permite capacului bobinei (16) să lovească solul.
- Asigură-te că produsul rămâne curat și fără resturi care pot produce blocaje. Verifică periodic. Eliberează comutatorul de pornire / oprire (2) și scoate acumulatorul (19) înainte de verificare.
- Oprește imediat produsul dacă în zona de lucru pătrund alte persoane în timp ce lucrezi. Lasă întotdeauna produsul să se oprească complet înainte de a-l lăsa din mână.
- Nu te suprasolicita. Fă pauze periodice pentru a te asigura că te poți concentra asupra lucrului și că deții controlul total asupra produsului.
- Taie iarba mai lungă din mai multe mișcări; nu tăia iarba lungă dintr-o singură mișcare. Pentru cele mai bune rezultate, taie iarba mai lungă în etape (fig. 9).

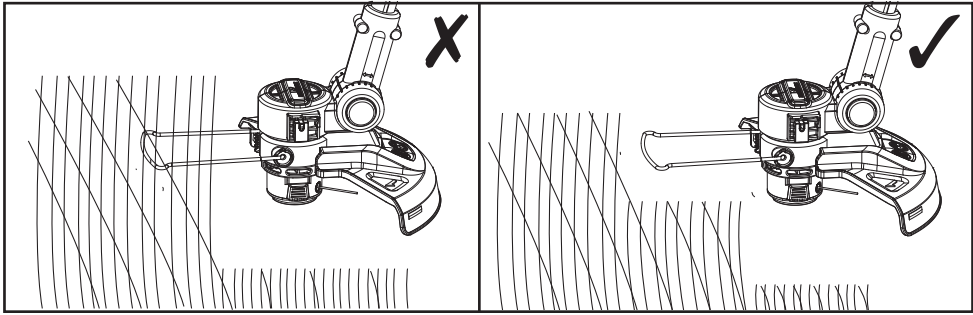

Fig. 9

- Urmează desenele din instrucțiuni pentru a opera produsul și schimbă periodic poziția de lucru. Odihnește-te un timp dacă obosești.

02 Pornirea și oprirea

Pornirea:

1. Ține apăsat comutatorul de siguranță (3).
2. Ține apăsat comutatorul de pornire / oprire (2).
3. Eliberează comutatorul de siguranță (3).

Oprirea:

- Eliberează comutatorul de pornire / oprire (2).

RO Îngrijire și întreținere



AVERTISMENT! EFECTUEAZĂ LUCRĂRI DE REPARAȚII ȘI ÎNTREȚINERE DOAR ÎN CONFORMITATE CU ACESTE INSTRUCȚIUNI! TOATE CELELALTE LUCRĂRI TREBUIE EFECTUATE DE UN SPECIALIST CALIFICAT!



AVERTISMENT! OPREȘTE PRODUSUL ȘI AȘTEAPTĂ CA TOATE COMPONENTELE SĂ SE OPREASCĂ COMPLET. APOI SCOATE ACUMULATORUL (19) ÎNAINTE DE A EFECTUA OPERAȚIUNI DE VERIFICARE, REGLARE, CURĂȚARE SAU ÎNTREȚINERE.



NU CONECTA ACUMULATORUL (19) ÎNAINTE CA PRODUSUL SĂ FIE COMPLET ASAMBLAT ȘI REGLAT!

- Asigură-te că nu există componente uzate sau deteriorate înainte și după fiecare utilizare. Înainte de a utiliza produsul din nou, înlocuiește piesele uzate după cum este necesar sau contactează un centru de service autorizat, pentru reparație.

Curățarea generală



NOTĂ: Nu utiliza produse chimice, alcaline, abrazive sau alți detergenți ori dezinfectanți agresivi pentru curățarea acestui produs, deoarece îi pot deteriora suprafețele.

- Curăță produsul cu o cârpă ușor umedă și o perie.
- Curăță fanțele de aerisire cu o perie sau un aspirator.
- Păstrează apărătoarea (11) curată și fără resturi. Îndepărtează resturile tăiate.

Întreținere

- Înainte și după fiecare utilizare, asigură-te că produsul și accesoriile (sau elementele atașate) nu prezintă semne de uzură și deteriorare. Dacă este necesar, schimbă-le cu unele noi, așa cum se descrie în acest manual de instrucțiuni.
- Verifică șurubul (11a) de pe apărătoare (11) și strânge-l la loc dacă este nevoie.

În produs nu există piese care pot fi reparate de utilizator.

01 Înlocuirea bobinei



NOTĂ: Bobina trebuie înlocuită periodic. Înlocuiește bobina când firul de tăiere (18) nu mai poate fi prelungit.

1. Scoate acumulatorul (19).
2. Deschide carcasa bobinei (17): Apasă simultan pe cele două cleme de eliberare (16a) ale capacului bobinei (16) (fig. 10). Poți folosi o unealtă (de exemplu, o șurubelniță) ca să ridici capacul bobinei.
3. Scoate capacul bobinei (16) (fig. 10).
4. Scoate bobina.
5. Dirijează în exterior capătul firului de tăiere (18) al bobinei noi prin fanta din carcasa bobinei (17). Trage circa 15 cm de fir de tăiere la exteriorul carcasei.
6. Introdu bobina nouă în carcasă (17) (fig. 10).
7. Pune capacul (16) înapoi pe carcasa bobinei (17). Asigură-te că cele două cleme de eliberare (16a) se angajează în locașurile carcasei.

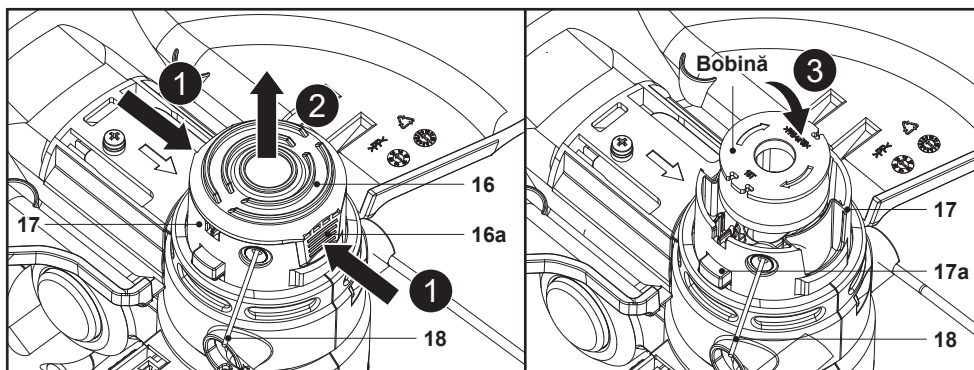

Fig. 10

02 Reumplerea bobinei cu fir de tăiere (18)

1. Scoate acumulatorul (19).
2. Deschide carcasa bobinei (17): Apasă simultan pe cele două cleme de eliberare (16a) ale capacului bobinei (16) (fig. 10). Poți folosi o unealtă (de exemplu, o șurubelniță) ca să ridici capacul bobinei.
3. Scoate capacul bobinei (16) (fig. 10).
4. Scoate bobina.
5. Aruncă resturile de fir (18) de pe bobină.
6. Curăță bobina și carcasa (17).
7. Taie un fir (18) nou lung de 4 m cu diametrul de 1,6 mm.
8. Dirijează un capăt al noului fir de tăiere (18) prin micile orificii de pe bobină în direcția săgeților (fig. 11).
9. Rulează strâns tot firul de tăiere (18) în jurul bobinei în direcția săgeților de pe aceasta (fig. 11).

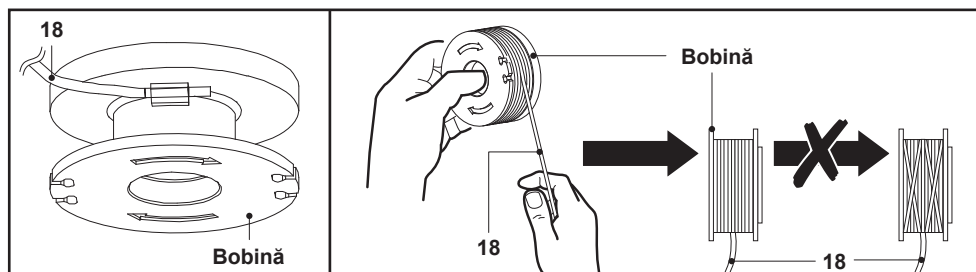

Fig. 11

03 Prelungirea firului de tăiere (18)

i **NOTĂ:** Firul de tăiere (18) trebuie prelungit periodic. Înclocuiește bobina când firul de tăiere nu mai poate fi prelungit.

1. Scoate acumulatorul (19).
2. Ține apăsat butonul bobinei (17a). În același timp, trage firele de tăiere (18) circa 1-2 cm.
3. Eliberează butonul bobinei (17a).
4. Repetă până când capetele firului de tăiere (18) ies cu circa 1 cm dincolo de cuțitul pentru fir (13).
5. Pornește produsul. Excesul de fir (18) va fi tăiat de cuțit (13).

04 Piese de schimb / piese de rezervă

Următoarele componente ale acestui produs pot fi înlocuite de utilizator. Piesele de schimb sunt disponibile la un distribuitor autorizat sau la serviciul nostru de relații cu clienții.

| Descriere | Nr. model sau specificație |
|------------------------|----------------------------|
| Bobină / fir de tăiere | AKT2048 |
| Acumulator (19) | MBAT18-2-A / TTI801BAT-A |
| Încărcător (20) | MCB1473CHR / TTB1472CHR |

Reparare

Acest produs nu conține nicio piesă care poate fi reparată de utilizator. Pentru verificare și reparare, contactează un centru de service autorizat sau o persoană cu un nivel de calificare similar.

Depozitare

- Oprește produsul.
- Scoate acumulatorul (19).
- Curăță produsul.
- Pliază mânerul auxiliar (6) pentru depozitare.
- Pliază scutul pentru plante (14) în sus.
- Depozitează produsul într-un loc uscat, ferit de îngheț și bine ventilat.
- Depozitează întotdeauna produsul într-un loc inaccesibil copiilor.

Transport

- Transportă produsul oprit, cu o mână pe mânerul superior (1) și cu cealaltă mână pe mânerul auxiliar (6).
- Montează apărătoarea cuțitului (11d) dacă este necesar.
- Dacă este necesar, pliază scutul pentru plante (14) în sus.
- Protejează produsul de impact dur și vibrații puternice.
- Fixează produsul pentru a-l împiedica să alunece sau să se răstoarne.

Depanare

Defecțiunile suspectate au deseori cauze care pot fi remediate de utilizator. Prin urmare, verifică produsul utilizând această secțiune. În majoritatea cazurilor, problema poate fi remediată rapid.



AVERTISMENT! EFECTUEAZĂ NUMAI PAȘII DESCRIȘI ÎN ACESTE INSTRUCȚIUNI! DACĂ NU POȚI REZOLVA PROBLEMA, TOATE CELELALTE VERIFICĂRI, LUCRĂRI DE ÎNTREȚINERE SAU REPARAȚII TREBUIE EFECTUATE DE UN CENTRU DE SERVICE AUTORIZAT SAU DE UN SPECIALIST CU CALIFICARE SIMILARĂ!

| Problemă | Cauză posibilă | Soluție |
|--|--|--|
| 1. Produsul nu pornește. | 1.1. Acumulatorul (19) nu este montat corect. | 1.1. Montează corect acumulatorul (19). |
| | 1.2. Acumulatorul (19) este descărcat. | 1.2. Scoate și încarcă acumulatorul (19). |
| | 1.3. Acumulatorul (19) este deteriorat. | 1.3. Contactează cel mai apropiat centru de service autorizat. |
| | 1.4. Altă defecțiune electrică la produs. | 1.4. Solicită unui electrician calificat să verifice. |
| 2. Produsul nu ajunge la puterea maximă. | 2.1. Nivelul de încărcare al acumulatorului (19) este prea scăzut. | 2.1. Scoate și încarcă acumulatorul (19). |
| | 2.2. Fantele de aerisire sunt blocate. | 2.2. Curăță fantele de aerisire. |

| Problemă | Cauză posibilă | Soluție |
|--|---|--|
| 3. Produsul se oprește brusc. | 3.1. Acumulatorul (19) este descărcat. | 3.1. Scoate și încarcă acumulatorul (19). |
| | 3.2. Acumulatorul (19) este prea fierbinte. | 3.2. Scoate acumulatorul (19) și lasă-l să se răcească. |
| 4. Rezultate de tăiere nesatisfăcătoare. | 4.1. Firul de tăiere (18) este prea scurt. | 4.1. Prolungește firul de tăiere (18). |
| | | 4.2. Înlocuiește bobina sau firul de tăiere (18). |
| 5. Vibrații sau zgomot în exces. | 5.1. Șuruburile sau piulițele sunt slăbite. | 5.1. Strânge șuruburile sau piulițele. |
| | 5.2. Firul de tăiere (18) este uzat. | 5.2. Înlocuiește bobina sau firul de tăiere (18). |
| | 5.3. Produsul este uzat sau deteriorat. | 5.3. Contactează cel mai apropiat centru de service autorizat. |

Reciclarea și eliminarea deșeurilor



Acest simbol este cunoscut drept „simbolul tomeronului cu roți, tăiat cu un X”. Atunci când acest simbol este inclus pe un produs sau pe o baterie, înseamnă că nu trebuie eliminat(ă) împreună cu gunoiul menajer general. Unele substanțe chimice conținute de produsele electrice/electronice sau de baterii pot fi dăunătoare pentru sănătate și mediu. Elimină articolele electrice/electronice sau bateriile uzate numai prin programele centrelor de colectare separate, care se ocupă de recuperarea și reciclarea materialelor din componența lor. Colaborarea ta este vitală pentru a asigura succesul acestor programe și pentru protecția mediului.

Eliminarea unui acumulator uzat



Produsele electrice uzate nu trebuie eliminate împreună cu gunoiul menajer. Acolo unde există facilitățile necesare, reciclează. Pentru sfaturi privind reciclarea, consultă autoritatea locală sau magazinul local.

Bateriile și acumulatorii nu trebuie aruncați împreună cu deșeurile menajere. Pentru a conserva resursele naturale, reciclează sau elimină acumulatorii în mod corespunzător. Consultă autoritatea locală pentru colectarea deșeurilor pentru informații despre opțiunile de reciclare și/sau eliminare disponibile. Descarcă acumulatorul utilizând unealta, apoi scoate-l și acoperă-i conexiunile cu bandă adezivă rezistentă, pentru a împiedica scurtcircuitarea și descărcarea curentului.

Nu încerca să deschizi sau să scoți vreo componentă.

Garanție

Avem o grijă deosebită să selectăm materiale de înaltă calitate și să utilizăm tehnici de fabricare care ne permit să creăm produse care încorporează designul și durabilitatea. Acest produs de garanție din partea producătorului de 2 ani pentru defectele de fabricație, de la data achiziției (dacă este cumpărat din magazin) sau de la data livrării (dacă este cumpărat online), fără niciun cost suplimentar pentru uz casnic normal (nu profesional sau comercial).

Pentru a efectua o solicitare în temeiul acestei garanții, trebuie să prezentați dovada achiziției (cum ar fi, chitanța de vânzare/bonul fiscal, factura de achiziție sau alte dovezi admisibile conform legii aplicabile); vă rugăm să păstrați dovada achiziției într-un loc sigur. Pentru ca această garanție să se aplice, produsul achiziționat trebuie să fie nou, garanția neaplicându-se pentru produse la mâna a doua sau produse de prezentare. Cu excepția cazului în care legislația aplicabilă prevede altfel, orice produs înlocuitor livrat în baza prezentei garanții va beneficia de garanție doar până la expirarea perioadei inițiale de garanție.

Prezenta garanție acoperă defectiunile produsului și erorile de funcționare, cu condiția ca produsul să fi fost utilizat în scopul prevăzut și să fi fost instalat, curățat, îngrijit și întreținut în conformitate cu informațiile conținute în termenii și condițiile prezente, manualul de utilizare și practicile standard, cu condiția ca practicile standard să nu fie în contradicție cu manualul de utilizare.

Această garanție nu acoperă defectele și deteriorările provocate de uzura normală sau daunele care pot fi rezultatul utilizării necorespunzătoare, instalării sau asamblării defectuoase, neglijenței, accidentelor, utilizării greșite sau modificărilor aduse produsului. Cu excepția cazului în care legislația aplicabilă prevede altfel, prezenta garanție nu va acoperi, în niciun caz, costurile suplimentare (de expediere, deplasare, dezinstalare și reinstalare, manoperă etc.) sau daunele directe și indirecte.

Această garanție nu acoperă defectele și deteriorările cauzate sau rezultate din:

- Uzura normală a produsului, inclusiv uzura accesoriilor;
- Supraîncărcare, utilizare incorectă sau neglijență;
- Încercarea de efectuare a reparațiilor de altă persoană în afară de un agent autorizat;
- Daune cosmetice;
- Deteriorări cauzate de obiecte străine, substanțe sau accidente;
- Deteriorări sau modificări accidentale;
- Nerespectarea îndrumărilor producătorului;
- Pierderea utilizării bunurilor.

Dacă produsul este defect, vom proceda, într-un timp rezonabil, la repararea, înlocuirea, returnarea banilor, operațiuni de service sau oferire piese de schimb.

Drepturile acoperite de această garanție sunt aplicabile în țara în care ați achiziționat produsul. Întrebările legate de garanție trebuie adresate magazinului de la care ați achiziționat produsul.

Garanția este suplimentară drepturilor dvs. legale și nu le afectează.

Dacă achiziționați acest produs din Turcia sau România, veți primi o garanție.

IMPORTANT – PĂSTRAȚI ACESTE INFORMAȚII PENTRU REFERINȚE VIITOARE: CITIȚI CU ATENȚIE



(EN) EU DECLARATION OF CONFORMITY
(FR) DÉCLARATION UE DE CONFORMITÉ
(PL) DEKLARACJA ZGODNOŚCI UE
(RO) DECLARAȚIA DE CONFORMITATE UE
(ES) DECLARACIÓN UE DE CONFORMIDAD
(PT) DECLARAÇÃO DE CONFORMIDADE UE

Product/Produit/Produkt/Produsul/Producto/Produto

- 25 cm grass trimmer / 25 cm coupe-bordures / 25 cm podkaszarka do trawy / 25 cm trimmer de tuns iarba / 25 cm panel lateral / 25 cm aparador de relva
- MCI1198GGT / TTI1199GGT
- SN: 000001-999999

Name and address of the manufacturer or his authorised representative:

Nom et adresse du fabricant ou de son mandataire:

Nazwa i adres producenta lub jego upoważnionego przedstawiciela:

Denumirea și adresa producătorului sau a reprezentantului său autorizat:

Nombre y dirección del fabricante o de su representante autorizado:

Nome e endereço do fabricante ou do respetivo mandatário:

Kingfisher International Products B.V.,
Rapenburgerstraat 175E,
1011 VM Amsterdam,
The Netherlands

This declaration of conformity is issued under the sole responsibility of the manufacturer.

La présente déclaration de conformité est établie sous la seule responsabilité du fabricant.

Niniejsza deklaracja zgodności wydana zostaje na wyłączną odpowiedzialność producenta.

Prezentă declarație de conformitate este emisă pe răspunderea exclusivă a producătorului.

La presente declaración de conformidad se expide bajo la exclusiva responsabilidad del fabricante.

A presente declaração de conformidade é emitida sob a exclusiva responsabilidade do fabricante.

Object of the declaration/Objet de la declaration/Przedmiot deklaracji/Obiectul declarației/Objeto de la declaración/Objeto da declaração

**Product/Produit/Produkt/Produsul/Producto/
Produto**

**Model/Modèle/Model/
Modelul/Modelo/
Modelo**

EAN

25 cm grass trimmer / 25 cm coupe-bordures /
25 cm podkaszarka do trawy / 25 cm trimmer de
tuns iarba / 25 cm panel lateral / 25 cm aparador de
relva

MCI1198GGT

5063022637444
5063022637918
5063022637772
(bare)

TTI1199GGT

5063022637130
5063022636928
5063022638083
(bare)

The object of the declaration described above is in conformity with the relevant Union harmonisation legislation:

L'objet de la déclaration décrit ci-dessus est conforme à la législation d'harmonisation de l'Union applicable:

Wymieniony powyżej przedmiot niniejszej deklaracji jest zgodny z odnośnymi wymaganiami unijnego prawodawstwa harmonizacyjnego:

Obiectul declarației descris mai sus este în conformitate cu legislația relevantă de armonizare a Uniunii:

El objeto de la declaración descrita anteriormente es conforme con la legislación de armonización pertinente de la Unión:

O objeto da declaração acima descrito está em conformidade com a legislação de harmonização da União aplicável:

| | |
|--|--|
| 2006/42/EC as amended | Machinery Directive |
| 2014/30/EU as amended | Directive Electromagnetic compatibility |
| 2000/14/EC as amended | Outdoor Noise Directive |
| 2011/65/EU as amended | Directive Restriction of the use of certain hazardous substances in electrical and electronic equipment |
| Directive 2006/42/CE relative aux machines | |
| 2014/30 / UE telle que modifiée | Directive Compatibilité électromagnétique |
| Directive 2000/14/CE relative aux émissions sonores extérieures | |
| Directive 2011/65/UE relative à la limitation de l'utilisation de certaines substances dangereuses dans les équipements électriques et électroniques | |
| 2006/42/WE w zmienionej dyrektywie maszynowej | |
| 2014/30 / UE ze zmianami | Dyrektywa Kompatybilność elektromagnetyczna |
| 2000/14/WE w zmienionej dyrektywie w sprawie hałasu na zewnątrz | |
| 2011/65 / UE ze zmianami | Dyrektywa Ograniczenie stosowania niektórych niebezpiecznych substancji w sprzęcie elektrycznym i elektronicznym |
| 2006/42/CE, astfel a fost modificată | Directiva privind echipamentele |
| 2014/30/UE, astfel a fost modificată | Directiva privind compatibilitatea electromagnetică |
| 2000/14/CE, astfel a fost modificată | Directiva privind zgomotul în aer liber |
| 2011/65/UE, astfel a fost modificată | Directiva privind limitarea utilizării anumitor substanțe periculoase în echipamentele electrice și electronice |
| Directiva sobre maquinaria modificada | 2006/42/CE |
| 2014/30/UE modificada | Directiva Compatibilidad electromagnética |
| 2000/14/CE modificada | Directiva sobre ruido al aire libre |
| 2011/65/UE modificada | Directiva Restricción del uso de determinadas sustancias peligrosas en equipos eléctricos y electrónicos |
| 2006/42/CE como diretiva de máquinas alteradas | |
| 2014/30/UE como alteração da compatibilidade eletromagnético | |
| 2000/14/CE como diretiva de ruído exterior alterada | |
| 2011/65/UE como restrição diretiva alterada da utilização de certas substâncias perigosas em equipamentos elétricos e eletrônicos | |
| Measured Sound Power Level | Guaranteed Sound Power Level |
| Le niveau de puissance acoustique mesuré | Le niveau de puissance acoustique garant |
| Zmierzony poziom mocy akustycznej | Gwarantowany poziom mocy akustycznej |
| Nivel de putere acustică măsurat | Nivel de putere acustică garantat |
| Nivel de potencia sonora medido | Nivel de potencia sonora garantizado |
| Nível de potência sonora medido | Nível de potência sonora garantido |
| : 84.83 dB(A) | : 96 dB(A) |

References to the relevant harmonised standards used or references to the other technical specifications in relation to which conformity is declared:

Références des normes harmonisées pertinentes appliquées, y compris la date de celles-ci, ou des autres spécifications techniques, y compris la date de celles-ci, par rapport auxquelles la conformité est déclarée:

Odwołania do odnośnych norm zharmonizowanych, które zastosowano, wraz z datą normy, lub do innych specyfikacji technicznych, wraz z datą specyfikacji, w odniesieniu do których deklarowana jest zgodność:

Trimiteri la standardele armonizate relevante folosite, inclusiv data standardului, sau trimiteri la celelalte specificații tehnice, inclusiv data specificațiilor, în legătură cu care se declară conformitatea:

Referencias a las normas armonizadas pertinentes utilizadas, incluidas las fechas de las normas, o referencias a las otras especificaciones técnicas, incluidas las fechas de las especificaciones, respecto a las cuales se declara la conformidad:

Referências às normas harmonizadas aplicáveis utilizadas, incluindo a data da norma, ou às outras especificações técnicas, incluindo a data da especificação, em relação às quais é declarada a conformidade:

EN 60335-1:2012 + A11:2014 + A13:2017 + A1:2019 + A14:2019 + A2:2019+A15:2021+ A16:2023
EN 50636-2-91:2014
EN IEC 55014-1:2021
EN IEC 55014-2:2021
EN ISO 3744

Authorised signatory and technical file holder / signataire et responsable de la documentation technique autorisé / podmiot uprawniony do wystawienia i adres przechowywania dokumentacji technicznej / semnatar autorizat și deținător al dosarului tehnic / firmante autorizado y titular del expediente técnico / signatário autorizado e detentor da ficha técnica

Kingfisher International Products B.V.,
Rapenburgerstraat 175E,
1011 VM Amsterdam,
The Netherlands

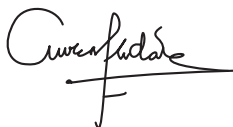

David Awe
Group Quality Director

[09/08/2025]

Producător:

EU Manufacturer:

Kingfisher International Products B.V.,
Rapenburgerstraat 175E,
1011 VM Amsterdam,
The Netherlands

RO www.bricodepot.ro

**Pentru a consulta manualele de instrucțiuni
online, vizitați www.kingfisher.com/products**

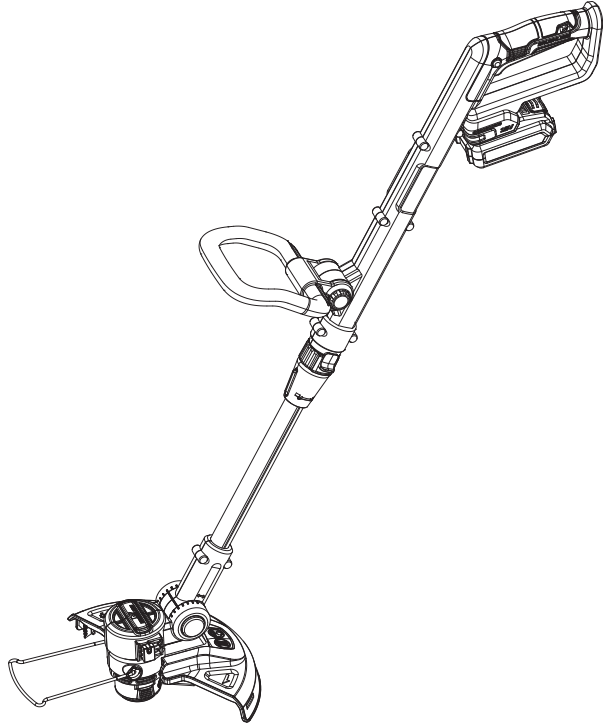

ES INSTRUCCIONES ORIGINALES

IMPORTANTE: Estas instrucciones son para su propia seguridad. Léelas atentamente antes de manipular el producto y guárdelas para futuras consultas.

Herramienta sin batería: Incluye solo la herramienta, sin la batería ni el cargador.

Kit: Incluye la herramienta junto con la batería y el cargador.



V10925_5063022637444_MAND4_2425_RP0506

ES Panel lateral
18 V y 25 cm

MC1198GGT
5063022637444
5063022637918
5063022637772
(sin batería)

TT1199GGT
5063022637130
5063022636928
5063022638083
(sin batería)

ES Piezas

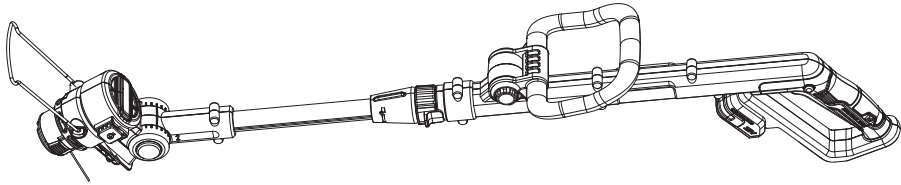

01. x1

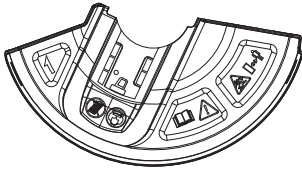

02. x1



03. x1

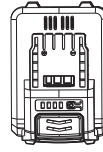

05. x1*

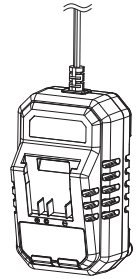

06. x1*

* La batería y el cargador no se incluyen cuando se compra solo la herramienta.

ES Necesitará



(artículos no suministrados)

- Equipo de protección individual adecuado
- Destornillador de estrella

ES Contenido

| | |
|----------------------------|----|
| ES | |
| Descripción del producto | 3 |
| Seguridad | 4 |
| Preparación | 20 |
| Montaje | 20 |
| Funciones y configuración | 21 |
| Uso | 26 |
| Cuidado y mantenimiento | 27 |
| Garantía | 32 |
| Declaración de conformidad | 33 |

ES Descripción del producto

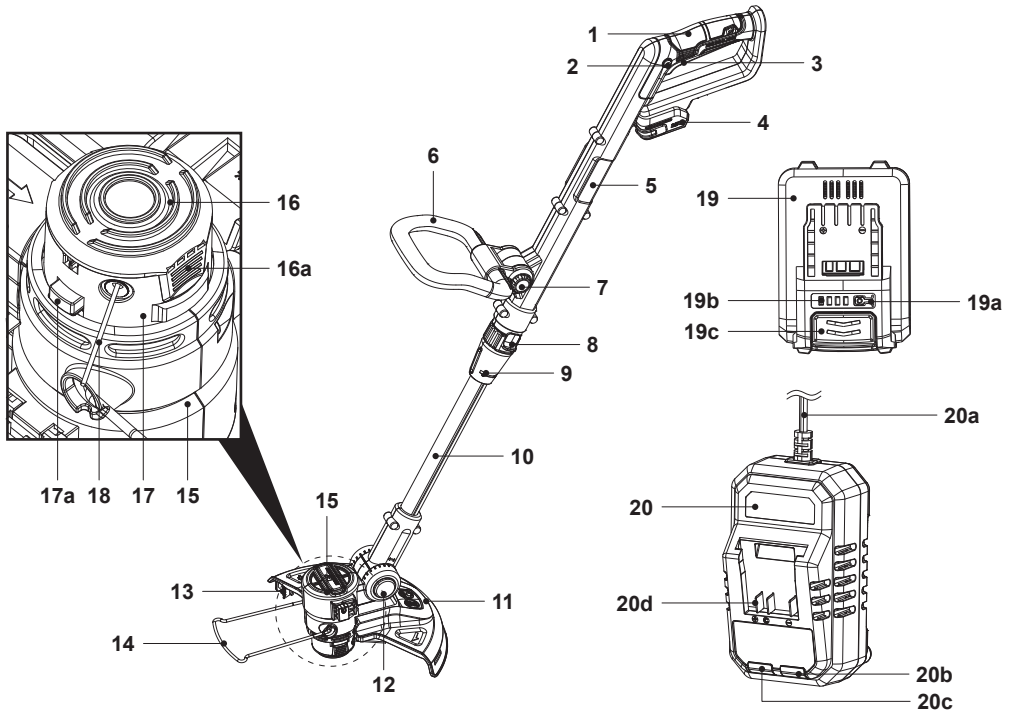

1. Empuñadura superior
2. Interruptor de encendido / apagado
3. Interruptor de seguridad
4. Puerto de conexión de la batería
5. Parte superior de la barra
6. Empuñadura auxiliar
7. Bloqueo de la empuñadura auxiliar
8. Bloqueo de ajuste del ángulo
9. Bloqueo del tubo de prolongación
10. Tubo de prolongación
11. Protección
 - a. Tornillo (de la protección)
12. Bloqueo del cabezal de corte
13. Cuchilla de corte de hilo
14. Protector de plantas
15. Cabezal de corte
 - a. Soporte de desbrozadora
16. Tapa de la bobina
 - a. Liberación de la tapa de la bobina
17. Alojamiento de la bobina
 - a. Botón de la bobina
18. Hilo de corte
19. Batería*
 - a. Botón de capacidad de la batería
 - b. Indicador de capacidad de la batería
 - c. Botón de liberación
20. Cargador*
 - a. Cable de alimentación con enchufe
 - b. LED (verde)
 - c. LED (rojo)
 - d. Puerto de conexión de la batería



NOTA: * La batería y el cargador no se incluyen cuando se compra solo la herramienta.



Advertencias generales de seguridad de la máquina



ADVERTENCIA: LEA TODAS LAS ADVERTENCIAS DE SEGURIDAD Y PRESTE ATENCIÓN A LAS INSTRUCCIONES, ILUSTRACIONES Y ESPECIFICACIONES QUE SE INCLUYEN CON ESTA MÁQUINA. SI NO SE SIGUEN TODAS LAS INSTRUCCIONES INDICADAS A CONTINUACIÓN, SE PUEDEN PRODUCIR DESCARGAS ELÉCTRICAS, INCENDIOS O LESIONES GRAVES.

Guarde todas las advertencias e instrucciones para futuras consultas.

El término "máquina" en las advertencias se refiere a su máquina conectada a la red eléctrica (con cable) o accionada por batería (sin cable).

Seguridad en la zona de trabajo

- **Mantenga la zona de trabajo limpia y bien iluminada.** Las zonas desordenadas u oscuras favorecen los accidentes.
- **No use máquinas en atmósferas explosivas, tales como en presencia de polvo, gases o líquidos inflamables.** Las máquinas crean chispas que pueden prender el polvo o los vapores.
- **Mantenga alejados a los niños y a otras personas mientras maneja la máquina.** Las distracciones pueden hacer que pierda el control.

Seguridad eléctrica

- **Los enchufes de la máquina deben coincidir con las tomas de corriente. No modifique el enchufe de ninguna manera. No utilice enchufes adaptadores con máquinas conectadas a tierra.** Los enchufes y las correspondientes tomas de corriente sin modificar reducirán el riesgo de descarga eléctrica.
- **Evite el contacto del cuerpo con superficies con conexión a tierra, como tuberías, radiadores, cocinas eléctricas y refrigeradores.** Existe mayor riesgo de descarga eléctrica si el cuerpo está conectado a tierra.
- **No exponga las máquinas a la lluvia ni a condiciones de humedad.** El agua que entre en la máquina aumentará el riesgo de descarga eléctrica.
- **No haga un mal uso del cable. No tire del cable para transportar, arrastrar ni desenchufar. Mantenga el cable alejado de fuentes de calor, aceite, bordes afilados o piezas móviles.** Los cables dañados o enredados aumentan el riesgo de descarga eléctrica.
- **Si utiliza la máquina en el exterior, utilice un alargador adecuado para uso al aire libre.** El uso de un cable adecuado para trabajar al aire libre reduce el riesgo de descarga eléctrica.
- **Si fuese inevitable trabajar con una máquina en un lugar húmedo, use una alimentación protegida por un dispositivo de corriente residual (RCD).** El uso de un RCD reduce el riesgo de descarga eléctrica.

Seguridad personal

- **Esté alerta, vigile lo que está haciendo y use el sentido común cuando maneje una máquina. No use una máquina si no ha descansado bien o se encuentra bajo el efecto de drogas, alcohol o medicamentos.** Un momento de distracción mientras maneja la máquina puede causar lesiones personales graves.

- **Use un equipo de protección individual. Utilice siempre protección ocular.** Si los equipos de protección, como mascarillas antipolvo, calzado de seguridad con suela antideslizante, cascos o protecciones auditivas, se utilizan en las condiciones adecuadas, reducirán las lesiones personales.
- **Evite la puesta en marcha accidental de la herramienta. Asegúrese de que el interruptor está en la posición de apagado antes de conectar la alimentación eléctrica o la batería, y antes de coger o transportar la máquina.** Transportar máquinas con el dedo en el interruptor o enchufarlas con el interruptor en posición de encendido puede provocar accidentes.
- **Retire cualquier llave o herramienta de ajuste antes de encender la máquina.** Una llave que se ha dejado fijada en una pieza giratoria de la máquina puede ocasionar lesiones personales.
- **No fuerce la postura. Plante bien los pies y mantenga un equilibrio adecuado en todo momento.** Esto permite un mejor control de la máquina en situaciones imprevistas.
- **Vístase adecuadamente. No se ponga ropa holgada ni joyas. Mantenga el cabello y la ropa alejados de las piezas móviles.** La ropa holgada, las joyas o el cabello largo pueden quedar atrapados en las piezas móviles.
- **Si se proporcionan dispositivos para la conexión de medios de extracción y recogida de polvo, asegúrese de que estén conectados y se usen correctamente.** La recogida de polvo puede reducir los peligros relacionados con este.
- **No se confíe ni ignore los principios de seguridad de la máquina, incluso si está familiarizado con su uso o utiliza máquinas con frecuencia.** Una acción descuidada puede causar lesiones graves en una fracción de segundo.

Uso y cuidados de la máquina

- **No fuerce la máquina. Utilice la máquina correcta para su aplicación.** La máquina correcta hará el trabajo mejor y con mayor seguridad en las condiciones para la que está diseñada.
- **No utilice la máquina si no se enciende y apaga con el interruptor.** Toda máquina que no se pueda controlar con el interruptor es peligrosa y se debe reparar.
- **Desconecte el enchufe de la fuente de alimentación o retire la batería de la máquina, si es extraíble, antes de realizar cualquier ajuste, cambiar accesorios o almacenar la máquina.** Estas medidas de seguridad preventivas reducen el riesgo de que la máquina arranque accidentalmente.
- **Guarde las máquinas que no utilice fuera del alcance de los niños y no permita que personas no familiarizadas con la máquina o con estas instrucciones manejen la máquina.** Las máquinas son peligrosas en manos de usuarios inexpertos.
- **Realice el mantenimiento de las máquinas y los accesorios. Compruebe si hay desalineación o atasco de piezas móviles, rotura de piezas y cualquier otra condición que pueda afectar al buen funcionamiento de la máquina. Si se observan daños, lleve la máquina a reparar antes de usarla.** Muchos accidentes se deben a un mantenimiento deficiente de las máquinas.
- **Mantenga las herramientas de corte afiladas y limpias.** Los útiles de corte correctamente mantenidos, con filos en condiciones, son menos propensos a atascarse y más fáciles de controlar.
- **Use la máquina, los accesorios y las puntas de herramienta, etc., de acuerdo con estas instrucciones y teniendo en cuenta las condiciones de trabajo y la labor que se va a realizar.** El uso de la máquina para operaciones diferentes de las previstas podría dar lugar a situaciones de peligro.
- **Mantenga las empuñaduras y superficies de agarre secas, limpias y sin aceite ni grasa.** Las empuñaduras y superficies de agarre resbaladizas no permiten un manejo y control seguros de la máquina en situaciones imprevistas.

Uso y cuidados de las máquinas con batería

- **Recargue la herramienta solamente con el cargador especificado por el fabricante.** Si utiliza un cargador con una batería para la cual no se ha diseñado, puede crear un riesgo de incendio.
- **Use la máquina solamente con baterías diseñadas específicamente para ella.** El uso de cualquier otra batería puede crear un riesgo de lesiones e incendio.
- **Cuando la batería no se esté utilizando, manténgala alejada de otros objetos metálicos, tales como clips para papel, monedas, llaves, clavos, tornillos u otros objetos metálicos pequeños que puedan crear una conexión entre un terminal y otro.** Un cortocircuito de los terminales de la batería puede causar quemaduras o un incendio.
- **Si se realiza un uso indebido, puede derramarse líquido de la batería; evite el contacto. Si se produce un contacto accidental, enjuáguese con agua. Si el líquido entra en contacto con los ojos, solicite también asistencia médica.** El líquido expulsado de la batería puede provocar irritación o quemaduras.
- **No utilice una batería o una máquina que esté dañada o modificada.** Las baterías dañadas o modificadas pueden mostrar un comportamiento impredecible que puede provocar incendios, explosiones o riesgo de lesiones.
- **No exponga la batería ni la máquina al fuego ni a temperaturas excesivas.** La exposición al fuego o a temperaturas superiores a 130 °C puede provocar una explosión.
- **Siga todas las instrucciones de carga y no cargue la batería ni la máquina fuera del rango de temperatura especificado en las instrucciones.** La carga incorrecta o a temperaturas fuera del rango especificado puede dañar la batería y aumentar el riesgo de incendio.

Servicio

- **Lleve a revisar la máquina a un servicio de reparación cualificado que use solamente piezas de recambio idénticas.** Esto garantizará que se mantenga la seguridad de la máquina.
- **No repare nunca las baterías dañadas.** El mantenimiento de las baterías debe realizarlo únicamente el fabricante o un servicio técnico autorizado.

Advertencias de seguridad para el cortabordes

- **No utilice la máquina en condiciones climatológicas adversas, especialmente cuando exista riesgo de tormenta eléctrica.** Esto reduce el riesgo de recibir el impacto de un rayo.
- **Inspeccione minuciosamente la zona donde vaya a utilizar la máquina por si hubiera animales salvajes.** La máquina puede provocar heridas a los animales durante su funcionamiento.
- **Inspeccione minuciosamente la zona en la que se va a utilizar la máquina y retire todas las piedras, palos, alambres, huesos y otros objetos extraños.** Los objetos que salen despedidos pueden provocar lesiones personales.
- **Antes de utilizar la máquina, realice siempre una inspección visual para comprobar que la cuchilla o la hoja y el conjunto de la cuchilla o la hoja no están dañados.** Las piezas dañadas aumentan el riesgo de lesiones.
- **Siga las instrucciones para cambiar los accesorios.** Si las tuercas o pernos de fijación de la cuchilla no se aprietan correctamente, la cuchilla puede dañarse o desprenderse.
- **Utilice protección para los ojos, los oídos, la cabeza y las manos.** El equipo de protección adecuado reducirá las lesiones personales ocasionadas por objetos o residuos que salgan despedidos o un contacto accidental con el hilo de corte o la cuchilla.
- **Durante el funcionamiento de la máquina, lleve siempre calzado antideslizante y de protección. No utilice la máquina si anda sin calzado o lleva sandalias abiertas.** Esto reduce la posibilidad de lesiones en los pies por contacto con las cuchillas o los hilos en movimiento.

- **Mientras utilice la máquina, lleve siempre pantalones largos.** La piel expuesta aumenta la probabilidad de lesiones causadas por objetos que salen despedidos.
- **Evite que se acerque nadie mientras utiliza la máquina.** Los residuos que salen despedidos pueden causar lesiones personales graves.
- **Utilice siempre la máquina con las dos manos.** Sujete la máquina con ambas manos para evitar perder el control.
- **Sujete la máquina solamente por las superficies de agarre aisladas, ya que el hilo de corte o la cuchilla pueden entrar en contacto con cableado oculto.** Si el hilo de corte o las cuchillas entran en contacto con un cable bajo tensión, se puede transmitir la corriente a las piezas metálicas expuestas de la máquina y producir una descarga eléctrica al operario.
- **Coloque siempre los pies de forma segura y utilice la máquina solo cuando esté de pie sobre el suelo.** Las superficies inestables o resbaladizas pueden causar una pérdida de equilibrio o de control de la máquina.
- **No utilice la máquina en pendientes excesivamente pronunciadas.** Esto reduce el riesgo de pérdida de control, resbalones y caídas que pueden provocar lesiones personales.
- **Cuando trabaje en pendientes, plante bien los pies, trabaje siempre en sentido transversal a la pendiente, nunca hacia arriba o hacia abajo, y extreme las precauciones al cambiar de dirección.** Esto reduce el riesgo de pérdida de control, resbalones y caídas que pueden provocar lesiones personales.
- **Mantenga todas las partes del cuerpo alejadas de la cuchilla, hilo de corte u hoja cuando la máquina está en funcionamiento. Antes de poner la máquina en marcha, asegúrese de que la cuchilla, el hilo de corte o la hoja no están en contacto con nada.** Un momento de distracción mientras maneja la máquina puede causar lesiones personales a usted o a otras personas.
- **No utilice la máquina por encima de la cintura.** Esto ayuda a evitar un contacto involuntario con la cuchilla y permite controlar mejor la máquina en situaciones inesperadas.

- **Al cortar maleza o árboles pequeños que están bajo tensión, tenga cuidado con el efecto de retroceso o rebote.** Al liberarse la tensión en las fibras de madera, la maleza o el árbol pequeño podría golpear al operario o hacerle perder el control de la máquina.
- **Tenga mucho cuidado al cortar maleza y árboles pequeños.** Los materiales finos pueden engancharse en la cuchilla, salir despedidos hacia usted o hacerle perder el equilibrio.
- **Mantenga el control de la máquina y no toque las cuchillas, hilos de corte u hojas ni otras piezas móviles peligrosas mientras estén en movimiento.** Esto reduce el riesgo de lesiones causadas por las piezas en movimiento.
- **Transporte la máquina apagada y alejada de su cuerpo.** El manejo correcto de la máquina reducirá la probabilidad de contacto accidental con una cuchilla, una hoja o un hilo de corte en movimiento.
- **Utilice únicamente cuchillas, hilos, cabezales de corte y hojas de repuesto especificados por el fabricante.** El uso de piezas de repuesto incorrectas puede aumentar el riesgo de rotura y lesiones.
- **Cuando retire material atascado o efectúe cualquier tarea de mantenimiento en la máquina, asegúrese de que el interruptor está apagado y se ha extraído la batería.** La puesta en marcha inesperada de la máquina durante la limpieza de material atascado o el mantenimiento puede provocar lesiones personales graves.

Advertencias de seguridad generales

- No permita nunca que niños, personas con discapacidad física, sensorial o mental, o bien sin experiencia y conocimientos, o en su caso personas no familiarizadas con estas instrucciones, usen la máquina. Las normativas locales pueden restringir la edad del operario.
- Los niños no deben jugar con la máquina.
- Los niños no deben realizar labores de limpieza ni de mantenimiento del aparato.

Formación

- Lea atentamente el manual de usuario. Familiarícese con los controles y el uso correcto de la máquina.
- El operario o usuario es responsable de los accidentes o daños causados a otras personas o a su propiedad.

Preparación

- Antes de su uso, compruebe que estén todas las protecciones, y que no estén dañadas ni mal colocadas.
- No utilice nunca la máquina si hay personas, especialmente niños, o animales en las proximidades.

Funcionamiento

- Deje de utilizar la máquina cuando haya personas, sobre todo niños, y animales domésticos en las proximidades.
- Utilice la máquina solamente de día o con buena iluminación artificial.
- Desconecte siempre la máquina de la fuente de alimentación (es decir, retire la batería) en los siguientes casos:
 - Siempre que deje la máquina desatendida.
 - Antes de eliminar una obstrucción.
 - Antes de comprobar el estado de la máquina, limpiarla o trabajar en ella.
 - Después de golpear un objeto extraño, para inspeccionar si se han producido daños en la máquina.
 - Si la máquina empieza a vibrar de forma anómala, revísela inmediatamente.
- Si la máquina empieza a vibrar de forma anómala o golpea un objeto extraño, se debe realizar una comprobación inmediata.
 - Apague la máquina y desconéctela de la fuente de alimentación.
 - Busque indicios de daños.
 - Realice las reparaciones necesarias en las piezas dañadas.
 - Compruebe si hay piezas sueltas y apriételas.

- No toque piezas peligrosas en movimiento antes de desconectar la máquina de la fuente de alimentación y de que las piezas peligrosas en movimiento se hayan detenido por completo.
- Nunca sustituya los elementos de corte no metálicos por elementos de corte metálicos.
- No fuerce la postura y mantenga el equilibrio en todo momento; mantenga un paso seguro en pendientes y camine, no corra.
- No utilice nunca la máquina con protecciones defectuosas ni sin los dispositivos de seguridad.
- Los ajustes de la protección del accesorio de corte y la empuñadura deben realizarse con el motor parado y la batería extraída.
- Inspeccione la máquina en busca de daños si golpea un objeto duro o si parece que vibra demasiado.
- Mantenga las manos alejadas de cualquier dispositivo afilado destinado a limitar la longitud del hilo.

Mantenimiento y almacenamiento

- Desconecte la máquina de la fuente de alimentación (es decir, extraiga la batería) antes de realizar labores de mantenimiento o limpieza.
- Utilice únicamente piezas de repuesto y accesorios suministrados y recomendados por el fabricante.
- Compruebe y realice el mantenimiento de la máquina con regularidad. Lleve la máquina a reparar únicamente a un taller autorizado.
- Guarde la máquina fuera del alcance de los niños cuando no se esté utilizando.
- Realice el mantenimiento cada vez que la utilice y después del uso. Tenga presente el riesgo que representan las partes móviles.
- Mantenga siempre las aberturas de ventilación limpias de residuos.
- Realice siempre la limpieza y el mantenimiento antes del almacenaje.

Reducción de ruido y vibraciones

Para reducir el impacto de las emisiones de ruido y vibración, limite el tiempo de uso de la herramienta, utilice métodos de trabajo que reduzcan las vibraciones y el ruido, y utilice equipos de protección personal.

Tenga en cuenta los puntos siguientes para minimizar los riesgos de exposición al ruido y la vibración:

- Utilice la máquina solo conforme a su diseño y estas instrucciones.
- Asegúrese de que la máquina se conserva en buen estado y recibe un mantenimiento adecuado.
- Utilice los accesorios correctos para la máquina y asegúrese de que se encuentran en buen estado.
- Mantenga un agarre firme en la superficie de las empuñaduras.
- Realice las labores de mantenimiento de esta máquina de acuerdo con las presentes instrucciones y manténgala bien lubricada (si procede).
- Planifique su programa de trabajo para distribuir el uso de cualquier herramienta de alta vibración a lo largo de un periodo prolongado.
- El uso prolongado de la máquina expone al usuario a vibraciones que pueden causar diversos trastornos, conocidos colectivamente como "síndrome de vibración en mano-brazo (HAVS)", por ejemplo, que los dedos se pongan blancos, así como problemas específicos, como el síndrome del túnel carpiano. Para reducir este riesgo al usar la máquina, utilice siempre guantes protectores y mantenga las manos calientes.

Qué hacer en situaciones de emergencia

Familiarícese con el uso de esta máquina por medio de este manual de instrucciones. Memorice las instrucciones de seguridad y sígalas al pie de la letra. Esto ayudará a evitar riesgos y peligros.

- **Manténgase siempre alerta cuando utilice esta máquina, de modo que pueda reconocer y afrontar los riesgos en una fase temprana.** Una intervención rápida puede evitar lesiones y daños materiales graves.

- **Apague la máquina y extraiga la batería en caso de mal funcionamiento.** Solicite a un profesional cualificado que compruebe y, si es necesario, repare la máquina antes de volver a ponerla en funcionamiento.

Riesgos residuales

Aunque utilice esta máquina cumpliendo todos los requisitos de seguridad, siguen existiendo riesgos potenciales de lesiones y daños.

Pueden surgir los riesgos siguientes en relación con la estructura y el diseño de esta máquina:

- Cortes.
- Pérdida de audición si se trabaja sin protección auditiva.
- Problemas de salud resultantes de la emisión de vibraciones si la máquina se utiliza durante largos periodos de tiempo o no se realiza un mantenimiento adecuado de la misma.
- Lesiones personales y daños materiales debido a la rotura de los útiles o el impacto repentino de objetos ocultos durante el uso.
- Peligro de lesiones y daños materiales causados por objetos que salen despedidos.



ADVERTENCIA: ESTA MÁQUINA GENERA UN CAMPO ELECTROMAGNÉTICO DURANTE SU FUNCIONAMIENTO. EN DETERMINADAS CIRCUNSTANCIAS, ESTE CAMPO PUEDE INTERFERIR CON IMPLANTES MÉDICOS ACTIVOS O PASIVOS. PARA REDUCIR EL RIESGO DE LESIONES GRAVES O LETALES, RECOMENDAMOS QUE LAS PERSONAS CON IMPLANTES MÉDICOS CONSULTEN A SU MÉDICO Y AL FABRICANTE DE DICHOS IMPLANTES ANTES DE UTILIZAR ESTA MÁQUINA.

Símbolos

En la máquina, en la etiqueta de especificaciones y en estas instrucciones encontrará, entre otros, los siguientes símbolos y abreviaturas. Familiarícese con ellos para reducir los riesgos de lesiones personales y daños materiales.

| | | | |
|---|---|-------------------|-------------------|
| V  | Voltios (tensión de corriente continua) | Hz | Hercios |
| W | Vatios | A | Amperios |
| Wh | Vatios por hora | Ah | Amperios por hora |
| °C | Grados Celsius | cm | Centímetros |
| kg | Kilogramos | mm | Milímetros |
| dB(A) | Decibelios (ponderación A) | min ⁻¹ | Por minuto |
| m/s ² | Metros por segundo al cuadrado | | |
| yyWxx | Código de fecha de fabricación: año (20yy) y semana del año (Wxx) de fabricación. | | |



PRECAUCIÓN:
ADVERTENCIA:
PELIGRO:



Nota / Comentario.



Lea el manual de instrucciones.



Utilice protección ocular.
Utilice protección auditiva.



Utilice guantes protectores.



Utilice calzado de seguridad antideslizante.



Utilice ropa protectora ceñida.



No exponga la máquina a la lluvia ni a condiciones de humedad.



Apague la máquina y retire la batería antes de realizar labores de montaje, limpieza, ajuste y mantenimiento, así como antes de almacenarla y transportarla.



Desconecte la batería antes de realizar el mantenimiento.



No utilice cuchillas de metal.



ADVERTENCIA: Cuidado con los objetos que salen despedidos. Mantenga a otras personas alejadas de la máquina.



La distancia entre la máquina y cualquier persona cercana deber ser de, al menos, 15 m.



Bloqueado / desbloqueado



Valor garantizado de nivel de potencia acústica: 96 dB.



Esta batería de iones de litio es reciclable. Siga las normativas de reciclaje vigentes.



No deseche las baterías en ríos ni las sumerja en agua.



No se deshaga de las baterías arrojándolas al fuego. Pueden explotar y provocar lesiones.



No exponga las baterías a una temperatura superior a 45 °C (113 °F). No cargue ni almacene la batería con temperaturas por debajo de 0 °C (32 °F) ni por encima de 45 °C (113 °F).



Declaración sobre fusibles.



Clasificado con la clase de protección II para el cargador.



Este símbolo se conoce como el "símbolo del contenedor tachado". Si se muestra este símbolo en una máquina o en una batería, significa que no se debe desechar con la basura doméstica general. Algunos productos químicos contenidos en aparatos eléctricos/electrónicos o en baterías pueden ser perjudiciales para la salud y el medio ambiente. Deseche los artículos eléctricos/electrónicos y las baterías únicamente en los puntos de recogida especializados en la recuperación y reciclaje de los materiales que contienen. Su cooperación es vital para garantizar el éxito de estos sistemas y la protección del medio ambiente.



Papelera tachada. Las baterías no se deben desechar con la basura doméstica. Deben reciclarse donde existan instalaciones destinadas a tal fin. Consulte a la autoridad local o acuda a una tienda cercana para que le informen sobre las opciones de reciclaje. No deseche las baterías en ríos ni las sumerja en agua.



La máquina cumple las directivas europeas vigentes; se ha sometido a un método de evaluación de la conformidad con estas directivas.

Especificaciones técnicas

General

- > **N.º de modelo** : MCI1198GGT
: TTI1199GGT
- > **Tensión nominal** : 18 V $\equiv \equiv \equiv$
- > **Velocidad máxima n_0** : 8500 min⁻¹
- > **Anchura de corte** : 25 cm
- > **Grado de protección** : IPX0
- > **Peso (sin incluir la batería)** : 1,75 kg aprox.
- > **Dimensiones (completamente montado)** : 378 × 267 × 1317 mm aprox.

Bobina / hilo de corte

- > **Material** : Nailon
- > **Longitud del hilo** : 4 m
- > **Diámetro del hilo** : 1,6 mm

Batería

- > **N.º de modelo** : MBAT18-2-A / TTI801BAT-A
- > **Tipo** : lones de litio, 10 x 3,7 V $\equiv \equiv \equiv$
- > **Capacidad** : 2 Ah, 36 Wh
- > **Tensión** : 18 V $\equiv \equiv \equiv$
- > **Peso** : 0,39 kg aprox.

Cargador de la batería

- > N.º de modelo : MCB1473CHR / TTB1472CHR
- > Entrada nominal : 220-240 V~, 50 Hz, 60 W
- > Salida nominal : 21,4 V $\overline{\text{---}}$, 2,4 A
- > Clase de protección : \square / II
- > Fusible interno : T3,15 A

Batería utilizable (se vende por separado)

- | | | | | |
|------------------|----------------|----------------|----------------|-------------------------|
| > N.º de modelo: | MBAT18-2 | MBAT18-4 | MBAT18-5 | MDVB36-4 MCT1239BAT |
| | TTI801BAT | TTI802BAT | TTI803BAT | TTB812BAT TTT1240BAT |
| > Capacidad: | 2 Ah | 4 Ah | 5 Ah | 8 Ah |
| > Peso: | Aprox.: 0,4 kg | Aprox.: 0,7 kg | Aprox.: 0,7 kg | Aprox.: 1,1 kg |

Cargador utilizable (se vende por separado)

- | | | | |
|-------------------|--|--------------------------------------|---------------------------------------|
| > N.º de modelo: | MC18 | MFC18 | MFC36 |
| | TTB804CHR | TTB805CHR | MCB1241CHR TTB815CHR TTB1242CHR |
| > Salida nominal: | 21,4 V $\overline{\text{---}}$, 2,4 A | 21,4 V $\overline{\text{---}}$, 4 A | 21 V $\overline{\text{---}}$, 8 A |

Valores acústicos

- > Nivel de presión acústica L_{pA} : 76,2 dB(A)
- > Incertidumbre K_{pA} : 3 dB(A)
- > Nivel de potencia acústica L_{wA} : 84,83 dB(A)
- > Incertidumbre K_{wA} : 1,51 dB(A)
- > Nivel garantizado de potencia acústica L_{wA} : 96 dB(A)

Valores de vibración en mano-brazo

- > Valores de vibración de manos y brazos : 1,35 m/s²
- > Incertidumbre K : 1,5 m/s²

Los valores acústicos se han determinado según el código de prueba de ruido indicado en la norma EN 50636-2-91, con las normas básicas EN ISO 11201 y EN ISO 3744.

El nivel de intensidad acústica para el operario puede ser superior a 80 dB(A), por lo que es preciso aplicar medidas de protección auditiva.

Los valores totales de vibraciones declarados y los valores de emisión de ruido declarados se han medido conforme a un método de prueba estándar y se pueden utilizar para comparar una herramienta con otra.

Los valores totales de vibraciones declarados y los valores de emisión de ruido declarados también se pueden utilizar en una evaluación preliminar de exposición.



ADVERTENCIA: LA EMISIÓN DE VIBRACIONES Y RUIDO DURANTE EL USO REAL DE LA MÁQUINA PUEDE DIFERIR DEL VALOR DECLARADO EN FUNCIÓN DE LA FORMA EN QUE SE UTILICE LA MÁQUINA, Y ESPECIALMENTE EN FUNCIÓN DEL TIPO DE PIEZA DE TRABAJO QUE SE ESTÉ PROCESANDO. TENDRÁ QUE IDENTIFICAR MEDIDAS DE SEGURIDAD PARA PROTEGER AL OPERARIO BASADAS EN UNA ESTIMACIÓN DE LA EXPOSICIÓN CON LAS CONDICIONES DE USO REALES (TENIENDO EN CUENTA TODAS LAS FASES DEL CICLO DE FUNCIONAMIENTO, COMO EL TIEMPO QUE LA MÁQUINA PERMANECE APAGADA O EL TIEMPO QUE SE MANTIENE EN MARCHA PERO SIN FUNCIONAR, ADEMÁS DEL TIEMPO DE ACTIVACIÓN).

Explicación de la etiqueta de especificaciones

Cortabordes: MCI1198GGT

MC = Marca MAC Allister

I = 18 V, iones de litio

1198 = Número de serie

GGT = Cortabordes

TTI1199GGT

TT = Marca TITAN

I = 18 V, iones de litio

1199 = Número de serie

GGT = Cortabordes

ES Preparación

Desembalaje



ADVERTENCIA: LA MÁQUINA Y EL EMBALAJE NO SON JUGUETES.

LOS NIÑOS NO DEBEN JUGAR CON BOLSAS DE PLÁSTICO, HOJAS NI PIEZAS PEQUEÑAS. EXISTE RIESGO DE ATRAGANTAMIENTO Y ASFIXIA.

1. Desembale todas las piezas y colóquelas sobre una superficie plana y estable.
2. Retire todos los materiales de embalaje y dispositivos de envío, si procede.
3. Asegúrese de que el contenido esté completo y no haya sufrido daños. Si faltan piezas o estas presentan daños, no utilice la máquina y póngase en contacto con su distribuidor. El uso de una máquina incompleta o dañada puede suponer un peligro de lesiones personales y daños materiales.
4. Asegúrese de disponer de todos los accesorios, herramientas y equipos de protección personal necesarios para el montaje y el funcionamiento.

ES Montaje



ADVERTENCIA: LA MÁQUINA DEBE ESTAR TOTALMENTE MONTADA ANTES DE USARLA. NO UTILICE UNA MÁQUINA QUE SOLO ESTÉ MONTADA PARCIALMENTE O QUE SE HAYA MONTADO CON PIEZAS DAÑADAS.



SIGA LAS INSTRUCCIONES DE MONTAJE PASO A PASO Y UTILICE LAS IMÁGENES PROPORCIONADAS COMO GUÍA VISUAL PARA MONTAR FÁCILMENTE LA MÁQUINA.

NO CONECTE LA MÁQUINA A NINGUNA FUENTE DE ALIMENTACIÓN HASTA QUE ESTÉ COMPLETAMENTE MONTADA.



NOTA: Tenga cuidado con las piezas pequeñas que se retiran durante el montaje o al realizar ajustes. Guárdelas de forma segura para evitar que se pierdan.

01 Montaje de la protección (11)



ADVERTENCIA: LA CUCHILLA DE CORTE DE HILO (13) DE LA PROTECCIÓN (11) ESTÁ AFILADA. SI NO SE EVITA EL CONTACTO, SE PUEDEN PRODUCIR LESIONES PERSONALES GRAVES.

1. Deslice la protección (11) por las ranuras deslizantes del cabezal de corte (15) (Fig. 1).
2. Fije la protección (11) con el tornillo (11a) (Fig. 1).

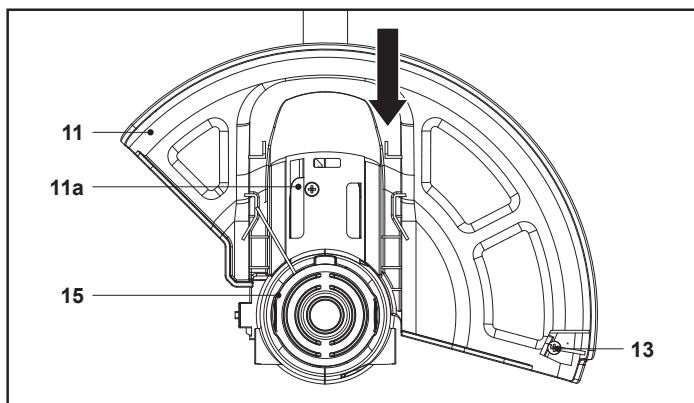

Fig. 1

ES Funciones y configuración

Uso previsto

Este cortabordes sin cable MCI1198GGT / TT1199GGT tiene una tensión nominal de 18 V. Está diseñado para usarse solo con la batería que se indica en el capítulo "Especificaciones técnicas".

Este cortabordes sin cable está diseñado para cortar hierba, césped o vegetación frágil similar en zonas de difícil acceso, por ejemplo, debajo de arbustos o en pendientes y orillas.

La máquina no se debe utilizar para trabajar con césped inusualmente espeso, seco o húmedo, por ejemplo, pasto, ni para triturar hojas.

Por motivos de seguridad, es fundamental leer el manual de instrucciones completo antes de usar el producto por primera vez, así como seguir todas las indicaciones incluidas en él. Esta máquina está diseñada solamente para uso doméstico privado, no para uso comercial. No se debe utilizar para fines distintos de los indicados en el manual.



ADVERTENCIA: APAGUE LA MÁQUINA Y ESPERE A QUE TODAS LAS PIEZAS SE DETENGAN POR COMPLETO. A CONTINUACIÓN, RETIRE LA BATERÍA (19) ANTES DE LLEVAR A CABO CUALQUIER TAREA DE COMPROBACIÓN, AJUSTE, LIMPIEZA O MANTENIMIENTO.

MONTE POR COMPLETO Y AJUSTE LA MÁQUINA ANTES DE COLOCAR LA BATERÍA (19).

Batería (19) y cargador (20)



ADVERTENCIA: ADEMÁS, SIGA SIEMPRE LAS INSTRUCCIONES DE FUNCIONAMIENTO DEL CARGADOR.



NOTA: La batería (19) se entrega con una carga baja. Cárguela por completo antes del primer uso.

01 Montaje / desmontaje de la batería (19)

Montaje: Alinee la batería (19) con el puerto de conexión de la batería (4) y deslícela hacia dentro. Asegúrese de que encaja en su sitio (Fig. 2).

Desmontaje: Presione el botón de liberación (19c) y saque la batería (19) del puerto de conexión de la batería (4) (Fig. 2).

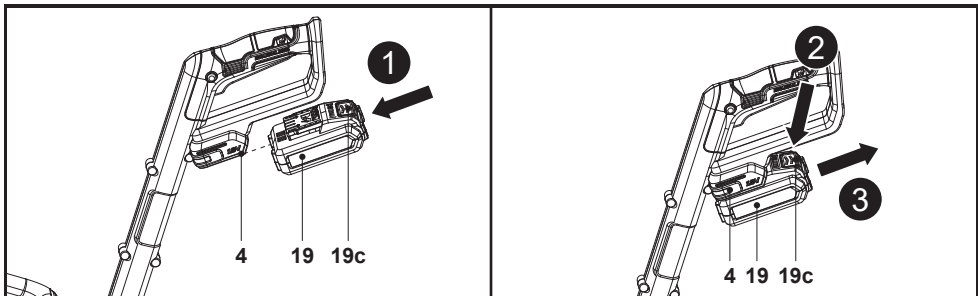

Fig. 2

02 Comprobación del nivel de carga

1. Pulse el botón de capacidad de la batería (19a) (Fig. 3).
2. Los LED del indicador de capacidad de la batería (19b) permanecerán encendidos durante aproximadamente 10 segundos (Fig. 3).

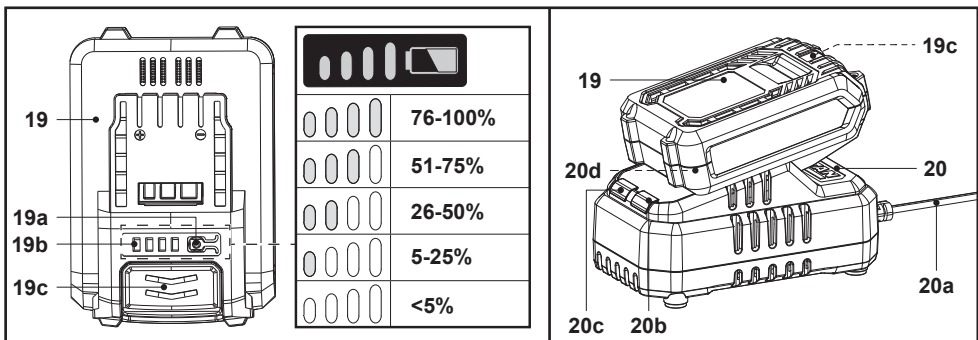

Fig. 3

03 Carga de la batería (19)

1. Conecte el enchufe (20a) del cargador (20) a una fuente de alimentación adecuada.
2. Alinee la batería (19) con el puerto de conexión de la batería (20d) y deslícela hasta que encaje en su sitio (Fig. 2).
3. El estado de carga se indica mediante el LED rojo (20c) y el LED verde (20b):

| LED rojo (20c) | LED verde (20b) | Estado |
|----------------|-----------------|--|
| Apagado | Intermitente | Carga en curso |
| Apagado | Encendido | Carga completa |
| Encendido | Apagado | La temperatura de la batería (19) es demasiado alta (la carga comenzará automáticamente cuando la temperatura baje). |
| Intermitente | Apagado | La batería (19) no está en su posición. La batería (19) está defectuosa. |

4. Una vez finalizada la carga: Sujete el cargador (20) en su posición con una mano. Presione el botón de liberación (19c) y extraiga la batería (19) (Fig. 3).

Ajuste

01 Ajuste de la empuñadura auxiliar (6)

1. Presione el bloqueo de la empuñadura auxiliar (7) (Fig. 4).
2. Ajuste la empuñadura auxiliar (6) (Fig. 4).
3. Suelte el bloqueo de la empuñadura auxiliar (7).
4. Asegúrese de que la empuñadura auxiliar (6) queda bloqueada en su posición.

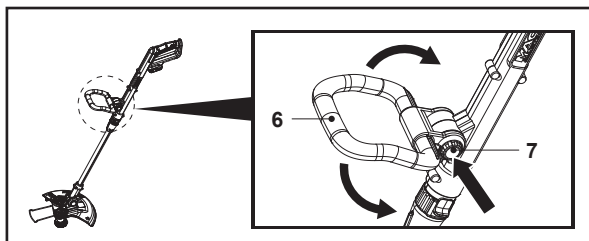



Fig. 4

02 Ajuste del tubo de prolongación (10)

1. Afloje el bloqueo del tubo de prolongación (9) girándolo en la dirección de desbloqueo  (Fig. 5).
2. Ajuste el tubo de prolongación (10) (Fig. 5).
3. Apriete el bloqueo del tubo de prolongación (9) girándolo en la dirección de bloqueo  (Fig. 5).
4. Asegúrese de que el tubo de prolongación (10) está bloqueado.

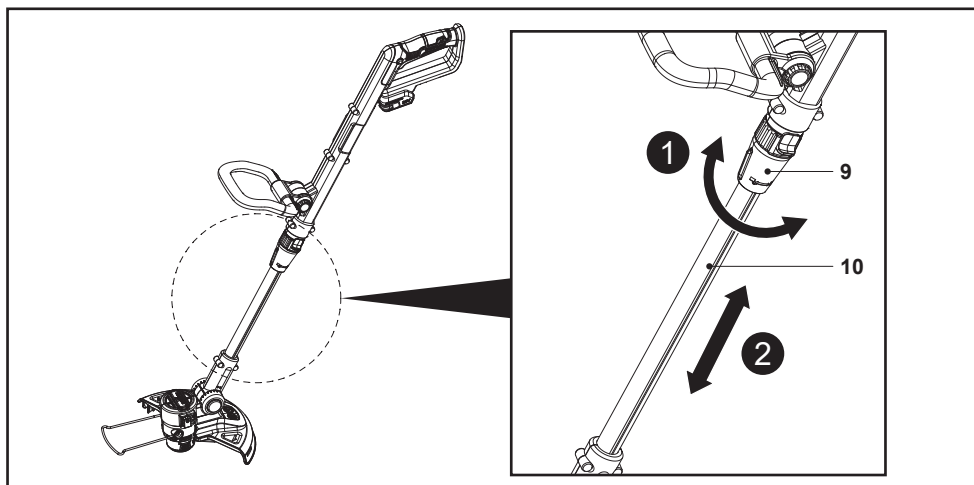



Fig. 5

03 Ajuste del ángulo de la barra superior (5)

 **NOTA:** La barra superior (5) se puede ajustar en 2 posiciones (0° o 90° a la derecha).

1. Empuje hacia abajo el bloqueo de ajuste del ángulo (8) (Fig. 6).
2. Gire 90° la barra superior (5) (Fig. 6).
3. Suelte el bloqueo de ajuste del ángulo (8).
4. Asegúrese de que la barra superior (5) queda bloqueada en su posición.

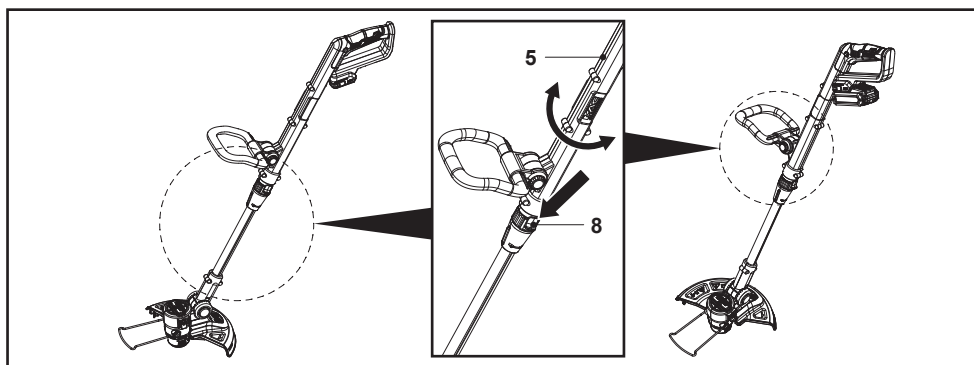

Fig. 6

04 Ajuste del ángulo del cabezal de corte (15)

i **NOTA:** El cabezal de corte (15) puede ajustarse en 7 posiciones (0°, 15°, 30°, 45°, 60°, 75° y 90°) (Fig. 7).

1. Presione el bloqueo del cabezal de corte (12) (Fig. 7).
2. Ajuste el ángulo del cabezal de corte (15) (Fig. 7).
3. Suelte el bloqueo del cabezal de corte (12).
4. Asegúrese de que el cabezal de corte (15) queda bloqueado en su posición.

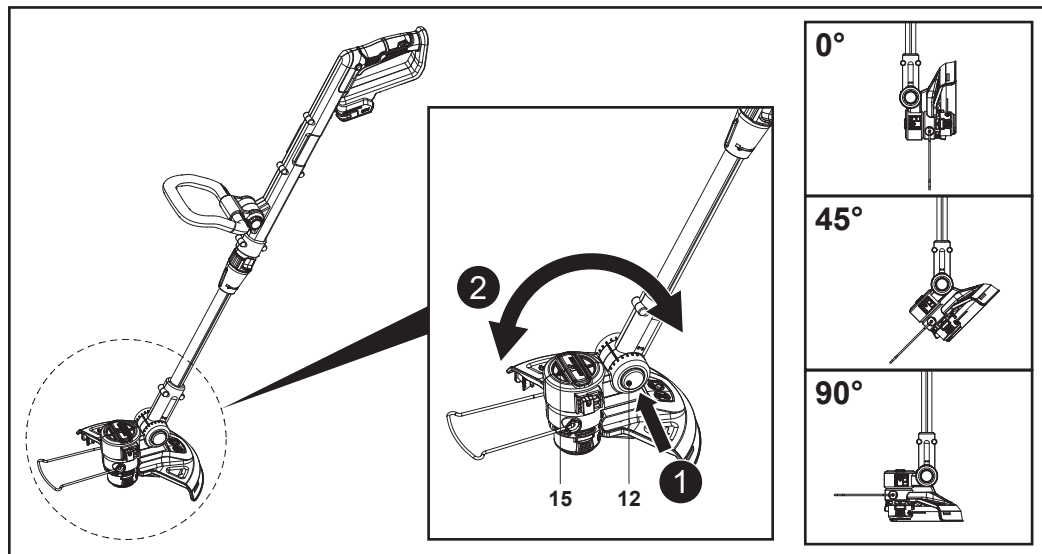

Fig. 7

05 Ajuste del protector de plantas (14)

i **NOTA:** Utilice el protector de plantas (14) para mantener una distancia respecto a obstáculos que podrían ser golpeados por el hilo de corte (18).

- Para su uso: pliegue el protector de plantas (14) hacia delante.
- Pliegue el protector de plantas (14) hacia arriba si va a almacenar la máquina o si no lo necesita.

Uso de la máquina



NOTA: El hilo de corte (18) debe sacarse de manera frecuente. Sustituya la bobina cuando ya no salga más hilo de corte.

01 Instrucciones generales de funcionamiento

- Asegúrese de que su postura es estable y sujete la máquina firmemente con ambas manos por la empuñadura superior (1) y la empuñadura auxiliar (6).
- Ajuste el ángulo de la empuñadura principal (1) a 0° para el corte.
- Sujete la máquina firmemente dejando un espacio entre la máquina y su lado derecho.
- Mantenga la espalda recta. No se incline hacia delante y vigile la postura. Mantenga ambos pies separados para ayudar a mantener el equilibrio.
- Mantenga el cabezal de corte (15) justo por encima del terreno formando un ángulo de aproximadamente 30° (Fig. 8).
- Mueva la máquina con un movimiento de arco definido, lento y de izquierda a derecha antes de llevarlo de nuevo a la posición inicial para recortar la siguiente zona (Fig. 8).

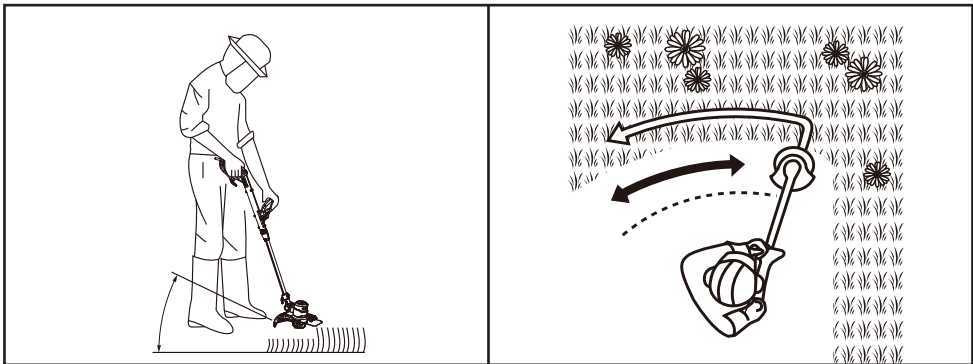

Fig. 8

- No permita que la tapa de la bobina (16) golpee el suelo.
- Asegúrese de que la máquina permanece limpia y libre de restos que puedan provocar atascos. Compruebe esto cada cierto tiempo. Suelte el interruptor de encendido / apagado (2) y desconecte la batería (19) antes de realizar cualquier comprobación.
- Apague la máquina inmediatamente si otras personas acceden a la zona en la que la está utilizando. Espere siempre a que la máquina se detenga por completo antes de soltarla.
- No realice un esfuerzo excesivo. Descanse de vez en cuando para mantener la capacidad de concentración y controlar completamente la máquina.
- Recorte el césped más largo en varias fases; no corte césped largo con un solo corte. Para obtener los mejores resultados, corte la hierba más larga por pasos (Fig. 9).

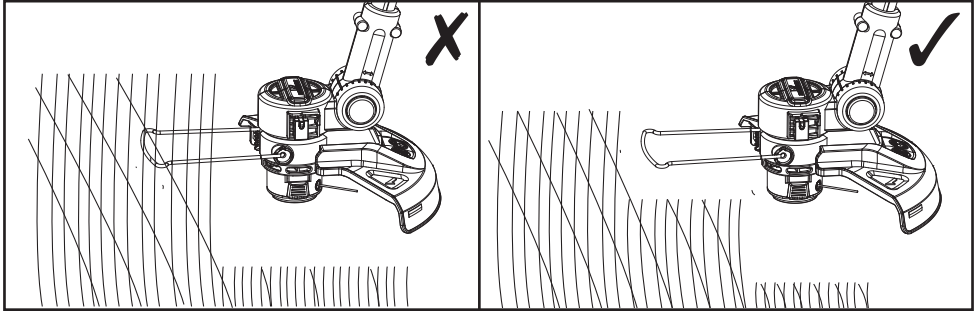

Fig. 9

- Siga los esquemas de las instrucciones para utilizar la máquina y cambie la posición de trabajo con regularidad. Descanse un rato si se siente cansado.

02 Encendido y apagado

Encendido:

1. Mantenga pulsado el interruptor de seguridad (3).
2. Mantenga pulsado el interruptor de encendido / apagado (2).
3. Suelte el interruptor de seguridad (3).

Apagado:

- Suelte el interruptor de encendido / apagado (2).

ES Cuidado y mantenimiento



ADVERTENCIA: REALICE LAS TAREAS DE REPARACIÓN Y MANTENIMIENTO SOLO DE ACUERDO CON ESTAS INSTRUCCIONES. CUALQUIER OTRO TRABAJO DEBERÁ REALIZARLO UN ESPECIALISTA CUALIFICADO.



ADVERTENCIA: APAGUE LA MÁQUINA Y ESPERE A QUE TODAS LAS PIEZAS SE DETENGAN POR COMPLETO. A CONTINUACIÓN, RETIRE LA BATERÍA (19) ANTES DE LLEVAR A CABO CUALQUIER TAREA DE COMPROBACIÓN, AJUSTE, LIMPIEZA O MANTENIMIENTO.

MONTE POR COMPLETO Y AJUSTE LA MÁQUINA ANTES DE COLOCAR LA BATERÍA (19).

- Compruebe si hay piezas desgastadas o dañadas antes y después de cada uso. Sustituya las piezas dañadas según sea necesario o póngase en contacto con un centro de servicio autorizado para que repare la máquina antes de volver a usarla.

Limpieza general



NOTA: No utilice productos químicos, abrasivos o alcalinos, ni otros detergentes o desinfectantes agresivos para limpiar esta máquina, ya que podrían dañar sus superficies.

- Limpie la máquina con una bayeta ligeramente húmeda y un cepillo.
- Limpie las rejillas de salida de aire con un cepillo o un aspirador.
- Mantenga la protección (11) limpia y sin restos de suciedad. Retire los restos de recortes.

Mantenimiento

- Antes y después de cada uso, compruebe si la máquina y los accesorios presentan desgaste y daños. Si es necesario, cámbielos por otros nuevos como se describe en este manual de instrucciones.
- Compruebe el tornillo (11a) de la protección (11) y vuelva a apretarlo si es necesario.

La máquina no tiene piezas cuya reparación pueda realizar el usuario.

01 Sustitución de la bobina



NOTA: La bobina se debe sustituir con regularidad. Sustituya la bobina cuando ya no salga más hilo de corte (18).

1. Extraiga la batería (19).
2. Abra el alojamiento de la bobina (17): Presione simultáneamente los dos botones de liberación (16a) de la tapa de la bobina (16) (Fig. 10). Puede utilizar una herramienta (por ejemplo, un destornillador) para levantar la tapa de la bobina.
3. Retire la tapa de la bobina (16) (Fig. 10).
4. Saque la bobina.
5. Saque el extremo del hilo de corte (18) de la nueva bobina por la ranura del alojamiento de la bobina (17). Extraiga unos 15 cm de hilo de corte fuera del alojamiento de la bobina.
6. Introduzca la nueva bobina en su alojamiento (17) (Fig. 10).
7. Vuelva a colocar la tapa de la bobina (16) en el alojamiento de la bobina (17). Asegúrese de que los botones de liberación (16a) de la tapa de la bobina encajan en los huecos del alojamiento de la bobina.

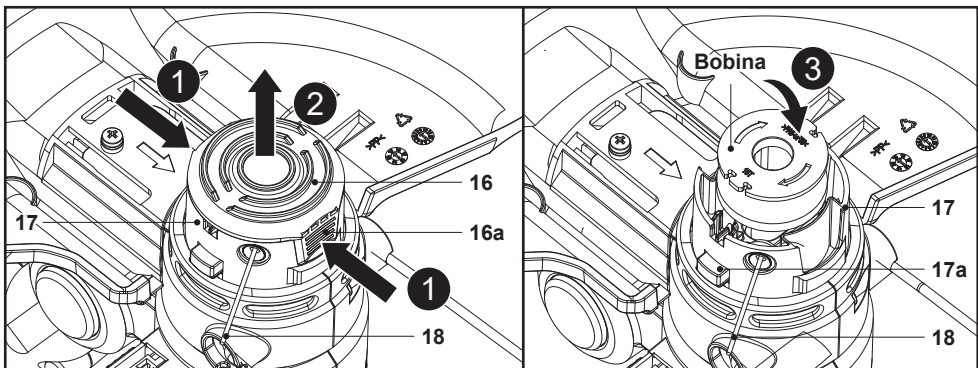

Fig. 10

02 Recarga del hilo de corte (18) en la bobina.

1. Extraiga la batería (19).
2. Abra el alojamiento de la bobina (17): Presione simultáneamente los dos botones de liberación (16a) de la tapa de la bobina (16) (Fig. 10). Puede utilizar una herramienta (por ejemplo, un destornillador) para levantar la tapa de la bobina.
3. Retire la tapa de la bobina (16) (Fig. 10).
4. Saque la bobina.
5. Deseche todo el hilo de corte restante (18) de la bobina.
6. Limpie el alojamiento de la bobina (17) y la bobina.
7. Corte un nuevo hilo de corte (18) de 4 m de largo con un diámetro de 1,6 mm.
8. Pase un extremo del nuevo hilo de corte (18) por el ojal pequeño de la bobina de corte en la dirección de las flechas (Fig. 11).
9. Enrolle todo el hilo de corte (18) firmemente alrededor de la bobina en el sentido de las flechas de la bobina (Fig. 11).

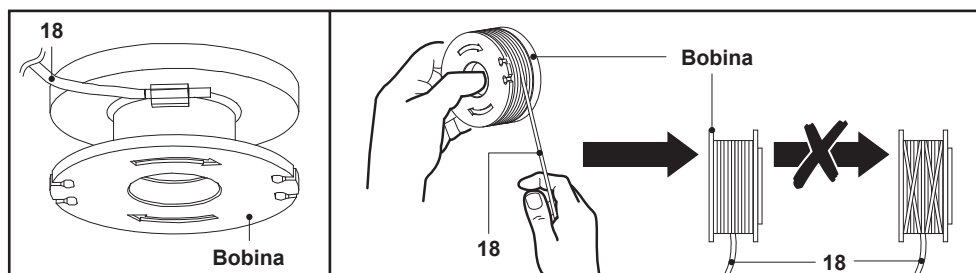

Fig. 11

03 Cómo sacar el hilo de corte (18)



NOTA: El hilo de corte (18) debe sacarse de manera frecuente. Sustituya la bobina cuando ya no salga más hilo de corte.

1. Extraiga la batería (19).
2. Mantenga pulsado el botón de la bobina (17a). Al mismo tiempo, tire de los hilos de corte (18) aprox. 1-2 cm.
3. Suelte el botón de la bobina (17a).
4. Repita el proceso hasta que los extremos del hilo (18) sobresalgan aproximadamente 1 cm de la cuchilla de corte de hilo (13).
5. Encienda la máquina. La cuchilla de corte (13) cortará el hilo de corte (18) sobrante.

04 Piezas de repuesto / piezas de recambio

Las siguientes piezas de esta máquina las puede sustituir el consumidor. Puede obtener piezas de repuesto en un distribuidor autorizado o a través de nuestro servicio de atención al cliente.

| Descripción | N.º de modelo o especificación |
|------------------------|--------------------------------|
| Bobina / hilo de corte | AKT2048 |
| Batería (19) | MBAT18-2-A / TT1801BAT-A |
| Cargador (20) | MCB1473CHR / TTB1472CHR |

Reparación

Esta máquina no contiene piezas que pueda reparar el consumidor. Póngase en contacto con un centro de servicio autorizado o una persona cualificada para que lo compruebe y repare.

Almacenaje

- Apague la máquina.
- Extraiga la batería (19).
- Limpie la máquina.
- Pliegue la empuñadura auxiliar (6) para guardar el producto.
- Pliegue el protector de plantas (14).
- Almacene la máquina en un lugar seco, sin heladas y bien ventilado.
- Almacene siempre la máquina en un lugar inaccesible para los niños.

Transporte

- Transporte la máquina apagada con una mano en la empuñadura superior (1) y la otra en la empuñadura auxiliar (6).
- Coloque el protector de la cuchilla de corte (11d) si es necesario.
- Pliegue el protector de plantas (14) si es necesario.
- Proteja la máquina de golpes fuertes o vibraciones intensas.
- Sujete bien la máquina para evitar que se deslice o se caiga.

Resolución de problemas

A menudo, las posibles averías se deben a causas que puede solucionar el propio usuario. Por lo tanto, guíese por esta sección para verificar la máquina. En la mayoría de los casos, el problema se puede resolver rápidamente.



ADVERTENCIA: REALICE ÚNICAMENTE LOS PASOS DESCRITOS EN ESTAS INSTRUCCIONES. CUALQUIER OTRA LABOR DE INSPECCIÓN, MANTENIMIENTO O REPARACIÓN DEBE REALIZARLA UN CENTRO DE SERVICIO AUTORIZADO O UN ESPECIALISTA CUALIFICADO SI USTED NO PUEDE RESOLVER EL PROBLEMA.

| Problema | Posible causa | Solución |
|--|--|--|
| 1. La máquina no arranca. | 1.1. La batería (19) está mal colocada. | 1.1. Monte bien la batería (19). |
| | 1.2. La batería (19) está descargada. | 1.2. Extraiga y cargue la batería (19). |
| | 1.3. La batería (19) está dañada. | 1.3. Póngase en contacto con el centro de servicio autorizado más cercano. |
| | 1.4. El producto tiene un defecto eléctrico de otro tipo. | 1.4. Deberá revisarlo un electricista especializado. |
| 2. La máquina no alcanza la máxima potencia. | 2.1. El nivel de carga de la batería (19) es demasiado bajo. | 2.1. Extraiga y cargue la batería (19). |
| | 2.2. Las rejillas de salida del aire están obstruidas. | 2.2. Limpie las rejillas de salida del aire. |

| Problema | Posible causa | Solución |
|---|--|--|
| 3. La máquina se detiene de repente. | 3.1. La batería (19) está descargada. | 3.1. Extraiga y cargue la batería (19). |
| | 3.2. La batería (19) está demasiado caliente. | 3.2. Retire la batería (19) y deje que se enfríe. |
| 4. El resultado de corte no es satisfactorio. | 4.1. El hilo de corte (18) es demasiado corto. | 4.1. Saque hilo de corte (18). |
| | | 4.2. Sustituya la bobina / el hilo de corte (18). |
| 5. Vibración o ruido excesivos. | 5.1. Los pernos o las tuercas están flojos. | 5.1. Apriete los pernos o las tuercas. |
| | 5.2. El hilo de corte (18) está desgastado. | 5.2. Sustituya la bobina / el hilo de corte (18). |
| | 5.3. La máquina está dañada o desgastada. | 5.3. Póngase en contacto con el centro de servicio autorizado más cercano. |

Reciclaje y eliminación



Este símbolo se conoce como el "símbolo del contenedor tachado". Si se muestra este símbolo en un producto o en una batería, significa que no se debe desechar con la basura doméstica general. Algunos productos químicos de los productos eléctricos/electrónicos o de las baterías pueden ser perjudiciales para la salud y el medio ambiente. Deseche los artículos eléctricos/electrónicos y las baterías únicamente en los puntos de recogida especializados en la recuperación y reciclaje de los materiales que contienen. Su cooperación es vital para garantizar el éxito de estos sistemas y la protección del medio ambiente.

Eliminación de una batería agotada



Los residuos de aparatos eléctricos y electrónicos no deben desecharse con la basura doméstica. Deben reciclarse donde existan instalaciones destinadas a tal fin. Consulte a la autoridad local o acuda a una tienda cercana para que le informen sobre las opciones de reciclaje.

Las baterías no se deben desechar con la basura doméstica. A fin de preservar los recursos naturales, recicle o deseche la batería de forma adecuada. Consulte a las autoridades locales en materia de eliminación de residuos para obtener información sobre las opciones de reciclaje y eliminación disponibles. Descargue la batería utilizando la herramienta; a continuación, saque la batería de la herramienta y cubra las conexiones de la batería con cinta adhesiva de alta resistencia para evitar cortocircuitos y descargas de energía.

No intente abrir ni desmontar ningún componente.

Garantía

Nos ocupamos especialmente en seleccionar materiales de alta calidad y usar técnicas de fabricación que nos permitan crear productos que aporten diseño y durabilidad. Este producto tiene una garantía del fabricante de 2 años frente a defectos de fabricación, a partir de la fecha de adquisición (si se adquiere en una tienda) o de entrega (si se adquiere por Internet), sin coste adicional para uso normal doméstico (ni profesional ni comercial).

Para presentar una reclamación en el marco de esta garantía, deberá presentar el comprobante de compra (como un recibo, factura de compra u otras pruebas admisibles en virtud de la ley aplicable); conserve su comprobante de compra en un lugar seguro. Para poder acogerse a esta garantía, el producto adquirido deberá ser nuevo; la garantía no se aplicará a productos de segunda mano o productos de exposición. A menos que la legislación vigente indique lo contrario, todo producto de sustitución entregado conforme a esta garantía estará cubierto solo hasta la fecha de vencimiento de la garantía original.

La presente garantía cubre los fallos y anomalías del producto siempre y cuando este se haya utilizado para los fines para los que está destinado y que su instalación, limpieza, cuidado y mantenimiento se hayan efectuado de conformidad tanto con la información descrita en estos términos y condiciones y en el manual del usuario, como con la práctica habitual, siempre y cuando esta no entre en conflicto con el contenido del manual de usuario.

Esta garantía no cubre defectos ni daños causados por el desgaste normal, ni daños que pudiesen ser resultado de usos indebidos, instalaciones o montajes deficientes, negligencia, accidente, uso indebido o modificación del producto. A menos que se indique lo contrario en la ley aplicable, esta garantía no cubre, bajo ningún concepto, los gastos accesorios (transporte, movimiento, costes de desinstalación y reinstalación, mano de obra, etc.) ni los daños directos o indirectos.

Esta garantía no cubre defectos y daños causados por o como resultado de:

- Uso y desgaste normal
- Sobrecarga, mal uso o negligencia
- Intentos de reparación realizados por personas no autorizadas
- Daños estéticos
- Daños causados por objetos extraños, sustancias o accidentes
- Daños accidentales o modificación
- Incumplimiento en seguir las pautas del fabricante
- Pérdida de los bienes

Si el producto es defectuoso, procederemos, en un plazo razonable, a su reparación, sustitución, reembolso, revisión o reposición de piezas.

Los derechos en virtud de esta garantía tendrán vigencia en el país donde haya adquirido el producto. Las consultas relacionadas con la garantía deberán dirigirse a la tienda en la que adquirió el producto. La garantía es complementaria y no afecta a sus derechos legales.

Si adquirió este producto en España, el distribuidor será responsable de las faltas de conformidad del producto según las disposiciones establecidas en los artículos 114 a 124 del Real Decreto Legislativo 1/2007, con fecha del 16 de noviembre, por el que se aprueba el texto refundido de la Ley General para la Defensa de los Consumidores y Usuarios y otras leyes complementarias.

IMPORTANTE – GUARDE ESTA INFORMACIÓN PARA FUTURAS CONSULTAS: LEA ATENTAMENTE



(EN) EU DECLARATION OF CONFORMITY
(FR) DÉCLARATION UE DE CONFORMITÉ
(PL) DEKLARACJA ZGODNOŚCI UE
(RO) DECLARAȚIA DE CONFORMITATE UE
(ES) DECLARACIÓN UE DE CONFORMIDAD
(PT) DECLARAÇÃO DE CONFORMIDADE UE

Product/Produit/Produkt/Produsul/Producto/Produto

- 25 cm grass trimmer / 25 cm coupe-bordures / 25 cm podkaszarka do trawy / 25 cm trimmer de tuns iarba / 25 cm panel lateral / 25 cm aparador de relva
- MCI1198GGT / TTI1199GGT
- SN: 000001-999999

Name and address of the manufacturer or his authorised representative:

Nom et adresse du fabricant ou de son mandataire:

Nazwa i adres producenta lub jego upoważnionego przedstawiciela:

Denumirea și adresa producătorului sau a reprezentantului său autorizat:

Nombre y dirección del fabricante o de su representante autorizado:

Nome e endereço do fabricante ou do respetivo mandatário:

Kingfisher International Products B.V.,
Rapenburgerstraat 175E,
1011 VM Amsterdam,
The Netherlands

This declaration of conformity is issued under the sole responsibility of the manufacturer.

La présente déclaration de conformité est établie sous la seule responsabilité du fabricant.

Niniejsza deklaracja zgodności wydana zostaje na wyłączną odpowiedzialność producenta.

Prezentă declarație de conformitate este emisă pe răspunderea exclusivă a producătorului.

La presente declaración de conformidad se expide bajo la exclusiva responsabilidad del fabricante.

A presente declaração de conformidade é emitida sob a exclusiva responsabilidade do fabricante.

Object of the declaration/Objet de la declaration/Przedmiot deklaracji/Obiectul declarației/Objeto de la declaración/Objeto da declaração

**Product/Produit/Produkt/Produsul/Producto/
Produto**

**Model/Modèle/Model/
Modelul/Modelo/
Modelo**

EAN

25 cm grass trimmer / 25 cm coupe-bordures /
25 cm podkaszarka do trawy / 25 cm trimmer de
tuns iarba / 25 cm panel lateral / 25 cm aparador de
relva

MCI1198GGT

5063022637444
5063022637918
5063022637772
(bare)

TTI1199GGT

5063022637130
5063022636928
5063022638083
(bare)

The object of the declaration described above is in conformity with the relevant Union harmonisation legislation:

L'objet de la déclaration décrit ci-dessus est conforme à la législation d'harmonisation de l'Union applicable:

Wymieniony powyżej przedmiot niniejszej deklaracji jest zgodny z odnośnymi wymaganiami unijnego prawodawstwa harmonizacyjnego:

Obiectul declarației descris mai sus este în conformitate cu legislația relevantă de armonizare a Uniunii:

El objeto de la declaración descrita anteriormente es conforme con la legislación de armonización pertinente de la Unión:

O objeto da declaração acima descrito está em conformidade com a legislação de harmonização da União aplicável:

| | |
|--|--|
| 2006/42/EC as amended | Machinery Directive |
| 2014/30/EU as amended | Directive Electromagnetic compatibility |
| 2000/14/EC as amended | Outdoor Noise Directive |
| 2011/65/EU as amended | Directive Restriction of the use of certain hazardous substances in electrical and electronic equipment |
| Directive 2006/42/CE relative aux machines | |
| 2014/30 / UE telle que modifiée | Directive Compatibilité électromagnétique |
| Directive 2000/14/CE relative aux émissions sonores extérieures | |
| Directive 2011/65/UE relative à la limitation de l'utilisation de certaines substances dangereuses dans les équipements électriques et électroniques | |
| 2006/42/WE w zmienionej dyrektywie maszynowej | |
| 2014/30 / UE ze zmianami | Dyrektywa Kompatybilność elektromagnetyczna |
| 2000/14/WE w zmienionej dyrektywie w sprawie hałasu na zewnątrz | |
| 2011/65 / UE ze zmianami | Dyrektywa Ograniczenie stosowania niektórych niebezpiecznych substancji w sprzęcie elektrycznym i elektronicznym |
| 2006/42/CE, astfel a fost modificată | Directiva privind echipamentele |
| 2014/30/UE, astfel a fost modificată | Directiva privind compatibilitatea electromagnetică |
| 2000/14/CE, astfel a fost modificată | Directiva privind zgomotul în aer liber |
| 2011/65/UE, astfel a fost modificată | Directiva privind limitarea utilizării anumitor substanțe periculoase în echipamentele electrice și electronice |
| Directiva sobre maquinaria modificada | 2006/42/CE |
| 2014/30/UE modificada | Directiva Compatibilidad electromagnética |
| 2000/14/CE modificada | Directiva sobre ruido al aire libre |
| 2011/65/UE modificada | Directiva Restricción del uso de determinadas sustancias peligrosas en equipos eléctricos y electrónicos |
| 2006/42/CE como diretiva de máquinas alteradas | |
| 2014/30/UE como alteração da compatibilidade eletromagnético | |
| 2000/14/CE como diretiva de ruído exterior alterada | |
| 2011/65/UE como restrição diretiva alterada da utilização de certas substâncias perigosas em equipamentos elétricos e eletrônicos | |
| Measured Sound Power Level | Guaranteed Sound Power Level |
| Le niveau de puissance acoustique mesuré | Le niveau de puissance acoustique garant |
| Zmierzony poziom mocy akustycznej | Gwarantowany poziom mocy akustycznej |
| Nivel de putere acustică măsurat | Nivel de putere acustică garantat |
| Nivel de potencia sonora medido | Nivel de potencia sonora garantizado |
| Nível de potência sonora medido | Nível de potência sonora garantido |
| : 84.83 dB(A) | : 96 dB(A) |

References to the relevant harmonised standards used or references to the other technical specifications in relation to which conformity is declared:

Références des normes harmonisées pertinentes appliquées, y compris la date de celles-ci, ou des autres spécifications techniques, y compris la date de celles-ci, par rapport auxquelles la conformité est déclarée:

Odwołania do odnośnych norm zharmonizowanych, które zastosowano, wraz z datą normy, lub do innych specyfikacji technicznych, wraz z datą specyfikacji, w odniesieniu do których deklarowana jest zgodność:

Trimiteri la standardele armonizate relevante folosite, inclusiv data standardului, sau trimiteri la celelalte specificații tehnice, inclusiv data specificațiilor, în legătură cu care se declară conformitatea:

Referencias a las normas armonizadas pertinentes utilizadas, incluidas las fechas de las normas, o referencias a las otras especificaciones técnicas, incluidas las fechas de las especificaciones, respecto a las cuales se declara la conformidad:

Referências às normas harmonizadas aplicáveis utilizadas, incluindo a data da norma, ou às outras especificações técnicas, incluindo a data da especificação, em relação às quais é declarada a conformidade:

EN 60335-1:2012 + A11:2014 + A13:2017 + A1:2019 + A14:2019 + A2:2019+A15:2021+ A16:2023
EN 50636-2-91:2014
EN IEC 55014-1:2021
EN IEC 55014-2:2021
EN ISO 3744

Authorised signatory and technical file holder / signataire et responsable de la documentation technique autorisé / podmiot uprawniony do wystawienia i adres przechowywania dokumentacji technicznej / semnatar autorizat și deținător al dosarului tehnic / firmante autorizado y titular del expediente técnico / signatário autorizado e detentor da ficha técnica

Kingfisher International Products B.V.,
Rapenburgerstraat 175E,
1011 VM Amsterdam,
The Netherlands



David Awe
Group Quality Director

[09/08/2025]

Fabricante:

EU Manufacturer:

Kingfisher International Products B.V.,
Rapenburgerstraat 175E,
1011 VM Amsterdam,
The Netherlands

ES www.bricodepot.es

**Para consultar los manuales
de instrucciones en línea, visite
www.kingfisher.com/products**

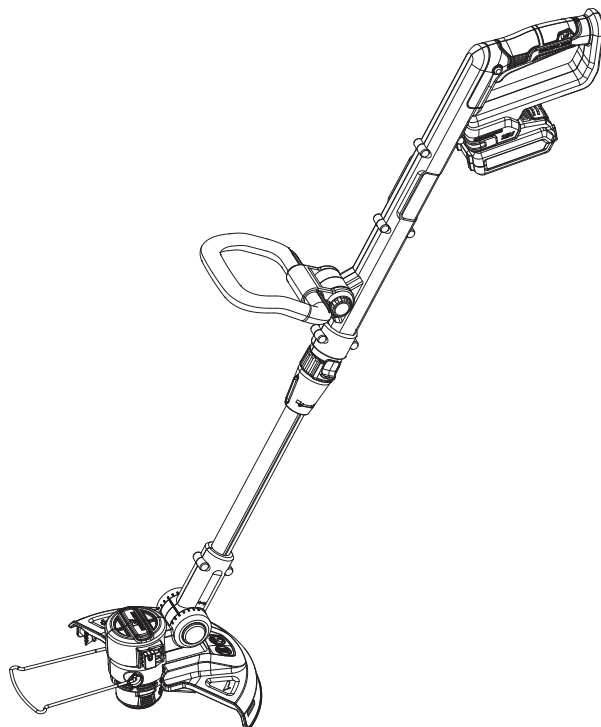

PT Aparador de relva
18 V – 25 cm

MC1198GGT

5063022637444

5063022637918

5063022637772

(sem bateria)

TT1199GGT

5063022637130

5063022636928

5063022638083

(sem bateria)

PT INSTRUÇÕES ORIGINAIS

IMPORTANTE – Estas instruções são para sua segurança. Leia-as atentamente antes de manusear o produto e guarde-as para referência futura.

Ferramenta sem bateria: inclui apenas a ferramenta, sem a bateria e o carregador.

Kit: inclui a ferramenta juntamente com a bateria e o carregador.



V10925_5063022637444_MAND4_2425_RP0506

PT Peças

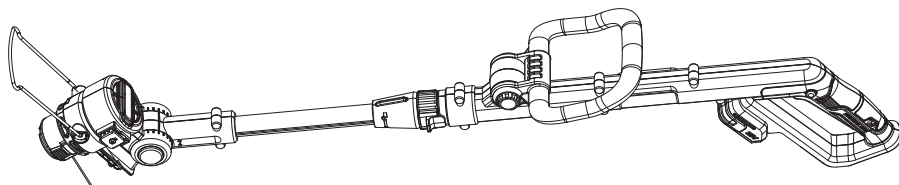

01. x1

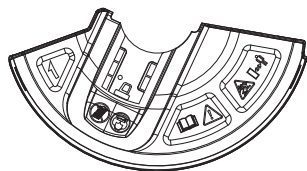

02. x1



03. x1

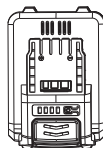

05. x1*

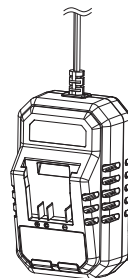

06. x1*

* A bateria e o carregador não são fornecidos quando a ferramenta é adquirida na versão sem bateria.

PT Vai precisar de

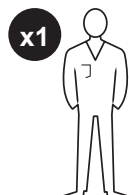

x1

(artigos não fornecidos)

- Equipamento de proteção pessoal adequado
- Chave de parafusos de cabeça cruzada

PT Índice

| | |
|----------------------------|----|
| PT | |
| Descrição do produto | 3 |
| Segurança | 4 |
| Preparação | 20 |
| Montagem | 20 |
| Funções e regulações | 21 |
| Utilização | 26 |
| Cuidados e manutenção | 27 |
| Garantia | 32 |
| Declaração de conformidade | 33 |

PT Descrição do produto

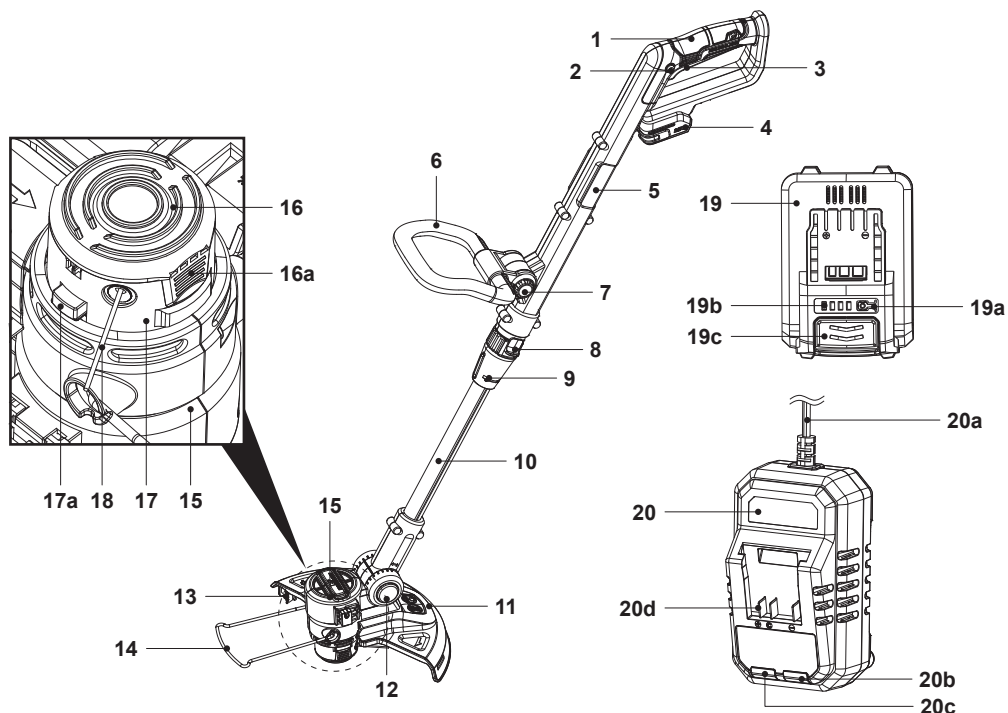

- | | |
|------------------------------------|--|
| 1. Pega superior | 16. Tapa da bobina |
| 2. Interruptor de ligar / desligar | a. Patilha de libertação da tapa da bobina |
| 3. Interruptor de segurança | 17. Caixa da bobina |
| 4. Porta de ligação da bateria | a. Botão da bobina |
| 5. Cabo superior | 18. Fio de corte |
| 6. Pega auxiliar | 19. Bateria* |
| 7. Bloqueio da pega auxiliar | a. Botão da capacidade da bateria |
| 8. Bloqueio de ajuste do ângulo | b. Indicador da capacidade da bateria |
| 9. Bloqueio do tubo de extensão | c. Botão de libertação |
| 10. Tubo de extensão | 20. Carregador* |
| 11. Proteção | a. Cabo de alimentação com ficha de |
| a. Parafuso (para proteção) | alimentação |
| 12. Bloqueio da cabeça de corte | b. LED (verde) |
| 13. Lâmina de corte do fio | c. LED (vermelho) |
| 14. Proteção de plantas | d. Porta de ligação da bateria |
| 15. Cabeça de corte | |
| a. Suporte do aparador | |

i **NOTA:** * A bateria e o carregador não são fornecidos quando a ferramenta é adquirida na versão sem bateria.



Avisos gerais de segurança da máquina



AVISO! LEIA TODOS OS AVISOS, INSTRUÇÕES, ILUSTRAÇÕES E ESPECIFICAÇÕES DE SEGURANÇA FORNECIDOS COM ESTA MÁQUINA. A NÃO OBSERVÂNCIA DE TODAS AS INSTRUÇÕES APRESENTADAS ABAIXO PODE RESULTAR EM CHOQUE ELÉTRICO, INCÊNDIO E / OU FERIMENTOS GRAVES.

Guarde todos os avisos e instruções para referência futura.

O termo "máquina" presente nos avisos refere-se a uma máquina ligada à rede elétrica (com fios) ou uma máquina a bateria (sem fios).

Segurança na área de trabalho

- **Mantenha a área de trabalho limpa e bem iluminada.** As áreas desorganizadas ou escuras são propícias a acidentes.
- **Não utilize máquinas em atmosferas explosivas, como na presença de líquidos, gases ou pós inflamáveis.** As máquinas criam faíscas que podem inflamar pó ou fumos.
- **Mantenha as crianças e outras pessoas afastadas durante a utilização da máquina.** Quaisquer distrações podem causar a perda de controlo.

Segurança elétrica

- **As fichas da máquina devem corresponder à tomada. Nunca modifique a ficha de forma alguma. Não utilize fichas adaptadoras ou triplas com máquinas que precisam de ligação à terra.** Utilizar fichas não modificadas e tomadas correspondentes irá reduzir o risco de choque elétrico.

- **Evite o contacto corporal com superfícies ligadas à terra como canos, radiadores, fogões e frigoríficos.** Existe um maior risco de choque elétrico se o seu corpo estiver em contacto com a terra.
- **Não exponha as máquinas a chuva ou a condições de humidade.** A entrada de água na máquina aumenta o risco de choque elétrico.
- **Não utilize o cabo de forma negligente. Nunca utilize o cabo para transportar, puxar ou desligar a máquina. Mantenha o cabo afastado de fontes de calor, óleo, arestas afiadas e peças móveis.** Utilizar cabos danificados ou cruzados aumenta o risco de choque elétrico.
- **Ao utilizar uma máquina no exterior, utilize um prolongador adequado para utilização no exterior.** Utilizar uma extensão adequada para utilização no exterior reduz o risco de choque elétrico.
- **Se não for possível evitar a utilização de uma máquina numa área com humidade, utilize uma alimentação elétrica protegida por um disjuntor diferencial residual (DDR).** A utilização de um DDR reduz o risco de choque elétrico.

Segurança pessoal

- **Mantenha-se alerta, veja o que está a fazer e use bom senso durante a utilização de uma máquina. Não utilize uma máquina se estiver cansado ou sob a influência de drogas, álcool ou medicamentos.** Um momento de distração ao utilizar máquinas pode resultar em ferimentos graves.
- **Utilize equipamento de proteção individual. Utilize sempre proteção ocular.** A utilização de equipamentos de proteção, tais como máscara de pó, calçado de segurança antiderrapante, capacete ou proteções auditivas, para as condições adequadas irá reduzir o potencial de ferimentos pessoais.

- **Evite o arranque acidental. Certifique-se de que o interruptor está na posição OFF (desligado) antes de pegar, transportar ou ligar a ferramenta a uma fonte de alimentação e / ou bateria.** O transporte de máquinas com o dedo no interruptor ou o fornecimento de energia às máquinas com o interruptor ligado é propício a acidentes.
- **Remova quaisquer ferramentas ou chaves de ajuste antes de ligar a máquina.** Esquecer uma ferramenta ou chave presa a uma peça rotativa da máquina pode resultar em ferimentos pessoais.
- **Não se debruce. Mantenha sempre o equilíbrio e os pés bem assentes.** Isto permite um maior controlo da máquina em situações inesperadas.
- **Use vestuário adequado. Não use vestuário largo nem joias. Mantenha o cabelo e o vestuário afastados das peças móveis.** As roupas largas, joias ou cabelos compridos podem ficar presos nas peças móveis.
- **Se forem disponibilizados dispositivos para ligar a instalações de extração e recolha de pó, certifique-se de que estes são ligados e utilizados corretamente.** A utilização de dispositivos de recolha de pó pode reduzir os perigos relacionados com o pó.
- **Não deixe que a familiaridade obtida através da utilização frequente de máquinas o leve a tornar-se complacente e ignorar os princípios de segurança da máquina.** Uma ação descuidada pode causar ferimentos graves numa fração de segundo.

Utilização e cuidados da máquina

- **Não force a máquina. Utilize a máquina adequada para a sua aplicação.** Utilizar a máquina adequada permitirá concluir o trabalho de forma segura e com melhores resultados nas tarefas para as quais foi concebida.
- **Não utilize a máquina se não for possível ligá-la e desligá-la com o interruptor.** Qualquer máquina que não possa ser controlada com o interruptor é perigosa e deve ser reparada.

- **Desligue a ficha da fonte de alimentação e / ou retire a bateria da máquina, se for amovível, antes de realizar quaisquer ajustes, alterar acessórios ou armazenar as máquinas.** Tais medidas de segurança preventivas reduzem o risco de ligar a máquina acidentalmente.
- **Guarde as máquinas que não estejam a ser utilizadas fora do alcance de crianças e não permita a respetiva utilização por pessoas não familiarizadas com a máquina ou as instruções de utilização da máquina.** As máquinas são perigosas nas mãos de utilizadores inexperientes.
- **Efetue a manutenção das máquinas e acessórios. Verifique a existência de desalinhamento ou emperramento das peças móveis, quebras de peças e qualquer outra condição que possa afetar a utilização da máquina. Se estiver danificada, envie a máquina para reparação antes de a utilizar.** Muitos acidentes são causados por uma manutenção incorreta das máquinas.
- **Mantenha as ferramentas de corte afiadas e limpas.** A manutenção adequada das ferramentas de corte com extremidades afiadas torna-as menos suscetíveis de emperrar e mais fáceis de controlar.
- **Utilize a máquina, os acessórios e as pontas da ferramenta, etc., de acordo com estas instruções, tendo em atenção as condições de funcionamento e as tarefas a realizar.** Utilizar a máquina para tarefas diferentes da utilização prevista pode resultar numa situação perigosa.
- **Mantenha as pegas e superfícies idênticas secas, limpas e sem óleo ou gordura.** As pegas e superfícies de agarrar escorregadias não permitem um manuseamento e controlo seguros da máquina em situações inesperadas.

Utilizar e cuidar de uma máquina com bateria

- **Recarregue apenas com o carregador especificado pelo fabricante.** Um carregador adequado para um tipo de bateria pode criar um risco de incêndio quando utilizado com outra bateria.

- **Utilize as máquinas apenas com as baterias especificamente designadas para as mesmas.** Utilizar quaisquer outras baterias pode provocar riscos de ferimento e incêndio.
- **Quando a bateria não está a ser utilizada, mantenha-a afastada de outros objetos metálicos, como cliques de papel, moedas, chaves, pregos, parafusos ou outros pequenos objetos metálicos que possam ligar um terminal ao outro.** Provocar um curto-circuito entre os terminais da bateria pode resultar em queimaduras ou incêndio.
- **Em condições de negligência, poderão ocorrer fugas de líquidos da bateria; evite o contacto. Se ocorrer um contacto accidental, lave com água. Se entrar líquido em contacto com os olhos, procure também assistência médica.** O líquido da bateria pode causar irritação ou queimaduras.
- **Não utilize baterias ou máquinas danificadas ou modificadas.** As baterias danificadas ou modificadas podem apresentar um comportamento imprevisível, resultando em incêndio, explosão ou risco de ferimentos.
- **Não exponha uma bateria ou máquina a fogo ou a temperaturas excessivas.** A exposição ao fogo ou a temperaturas superiores a 130 °C pode provocar uma explosão.
- **Siga todas as instruções de carregamento e não carregue a bateria ou a máquina fora da gama de temperaturas especificada nas instruções.** O carregamento incorreto ou a temperaturas fora do intervalo especificado pode danificar a bateria e aumentar o risco de incêndio.

Assistência

- **A assistência à máquina deve ser realizada por um técnico de reparação qualificado, utilizando apenas peças de substituição idênticas.** Isto irá garantir que a segurança da máquina é conservada.
- **Nunca efetue a manutenção de baterias danificadas.** A manutenção das baterias só deve ser realizada pelo fabricante ou por prestadores de assistência autorizados.

Avisos de segurança para o aparador de relva

- **Não utilize a máquina em condições meteorológicas adversas, especialmente quando existir risco de relâmpagos.** Isto reduz o risco de ser atingido por relâmpagos.
- **Inspecione cuidadosamente a área quanto à existência de vida selvagem onde a máquina vai ser utilizada.** A máquina pode ferir a vida selvagem durante a respetiva utilização.
- **Inspecione cuidadosamente a área onde a máquina vai ser utilizada e remova todos os paus, pedras, fios, ossos e outros objetos estranhos.** Os objetos arremessados podem causar ferimentos pessoais.
- **Antes de utilizar a máquina, verifique sempre visualmente se o cortador ou a lâmina e o conjunto do cortador ou da lâmina não estão danificados.** As peças danificadas aumentam o risco de ferimentos.
- **Siga as instruções para a mudança dos acessórios.** As porcas ou parafusos de fixação da lâmina apertados incorretamente podem danificar a lâmina ou fazer com que esta se solte.
- **Utilize proteção para os olhos, ouvidos, cabeça e mãos.** A utilização de equipamento de proteção adequado reduz os ferimentos pessoais provocados pela projeção de detritos ou contacto accidental com o fio de corte ou a lâmina.
- **Durante a utilização da máquina, utilize sempre calçado de proteção e antiderrapante. Não utilize a máquina sem calçado ou com sandálias abertas.** Isto reduz a possibilidade de ferimentos nos pés provocados pelo contacto com os cortadores ou fios em movimento.
- **Durante a utilização da máquina, use sempre calças compridas.** A exposição da pele aumenta a probabilidade de ferimentos causados por objetos arremessados.
- **Mantenha os transeuntes afastados enquanto estiver a utilizar a máquina.** Os detritos projetados podem provocar ferimentos pessoais graves.
- **Utilize sempre as duas mãos ao utilizar a máquina.** Segurar a máquina com as duas mãos irá evitar a perda de controlo.

- **Segure na máquina apenas pelas superfícies de apoio isoladas, pois o fio de corte ou a lâmina podem entrar em contacto com cablagens ocultas.** Um fio de corte ou lâminas que entrem em contacto com um fio "sob tensão" podem colocar as peças metálicas expostas da máquina igualmente "sob tensão" e provocar um choque elétrico no utilizador.
- **Mantenha sempre os pés bem apoiados e utilize a máquina apenas quando estiver de pé no chão.** As superfícies escorregadias ou instáveis podem provocar perda de equilíbrio ou de controlo da máquina.
- **Não utilize a máquina em declives excessivamente acentuados.** Isto reduz o risco de perda de controlo, deslizamento e queda, o que pode resultar em ferimentos pessoais.
- **Ao trabalhar em declives, certifique-se sempre de que tem os pés bem apoiados, trabalhe deslocando-se sempre transversalmente pela superfície dos declives, nunca para cima ou para baixo e proceda com extremo cuidado ao mudar de direção.** Isto reduz o risco de perda de controlo, deslizamento e queda, o que pode resultar em ferimentos pessoais.
- **Mantenha todas as partes do corpo afastadas do cortador, do fio ou da lâmina sempre que utilizar a máquina. Antes de ligar a máquina, certifique-se de que o cortador, o fio ou a lâmina não estão em contacto com nada.** Um momento de distração ao utilizar a máquina pode resultar em ferimentos graves em si ou outras pessoas.
- **Não utilize a máquina acima da altura da cintura.** Isto ajuda a evitar o contacto acidental com o cortador e a obter um melhor controlo da máquina em situações inesperadas.
- **Quando realizar o corte de arbustos ou árvores jovens que estejam sob tensão, tenha cuidado com o ressalto.** Quando a tensão nas fibras de madeira é libertada, os arbustos ou as árvores jovens podem ser projetados para o utilizador e / ou deixar a máquina fora de controlo.

- **Tenha muito cuidado ao cortar arbustos e árvores jovens.** Os materiais finos podem ficar presos na lâmina e golpear ou desequilibrar o utilizador.
- **Mantenha o controlo da máquina e não toque em cortadores, fios ou lâminas e outras peças móveis perigosas enquanto estas ainda estiverem em movimento.** Isto reduz o risco de ferimentos provocados por peças móveis.
- **Transporte a máquina desligada e afastada do seu corpo.** O manuseio correto da máquina reduzirá a probabilidade de contacto accidental com um cortador, um fio ou uma lâmina em movimento.
- **Utilize apenas cortadores, fios, cabeças de corte e lâminas de substituição especificados pelo fabricante.** A utilização de peças de substituição incorretas pode aumentar o risco de danos e ferimentos.
- **Ao remover material encravado ou ao realizar a manutenção da máquina, certifique-se de que o interruptor está desligado e que a bateria foi removida.** O arranque inesperado da máquina ao remover material encravado ou ao efetuar a manutenção pode resultar em ferimentos pessoais graves.

Avisos gerais de segurança

- Nunca permita que crianças, pessoas com capacidades físicas, mentais ou sensoriais reduzidas ou pouca experiência e conhecimentos, ou pessoas não familiarizadas com as presentes instruções, utilizem a máquina. Os regulamentos locais podem restringir a idade do utilizador.
- As crianças não devem brincar com a máquina.
- A limpeza e a manutenção por parte do utilizador não podem ser efetuadas por crianças.

Formação

- Leia atentamente o manual do utilizador. Familiarize-se com os controlos e a utilização correta da máquina.
- O operador ou utilizador é responsável por acidentes ou danos sofridos por outras pessoas ou pelos respetivos bens.

Preparação

- Antes de utilizar, inspecione sempre visualmente a máquina quanto a proteções ou blindagens danificadas, em falta ou incorretamente colocadas.
- Nunca utilize a máquina enquanto pessoas, especialmente crianças ou animais de estimação, estiverem nas proximidades.

Funcionamento

- Pare de usar a máquina quando existirem pessoas, sobretudo crianças, e animais de estimação domésticos nas proximidades.
- Utilize a máquina apenas com luz do dia ou com boa iluminação artificial.
- Desligue sempre a máquina da fonte de alimentação (isto é, remova a bateria):
 - Sempre que a máquina for deixada sem vigilância;
 - Antes de remover uma obstrução;
 - Antes de verificar, limpar ou usar a máquina;
 - Depois de embater num objeto estranho para inspecionar se há danos na máquina;
 - Sempre que a máquina começar a vibrar de forma anómala, para verificação imediata;
- Se a máquina começar a vibrar de forma anómala ou embater num objeto estranho, deve fazer uma verificação imediata.
 - Desligue a máquina de imediato e retire-a da fonte de alimentação.
 - Procure sinais de danos.
 - Efetue todas as reparações necessárias nas peças danificadas.
 - Verifique se existem peças soltas e aperte-as.
- Não toque em peças móveis perigosas antes de a máquina ser desligada da fonte de alimentação e de as peças móveis perigosas terem parado completamente.
- Nunca substitua os meios de corte não metálicos por meios de corte metálicos.

- Não se debruce, mantenha sempre o equilíbrio e, para manter os pés bem apoiados nos declives, movimente-se a andar; nunca a correr.
- Nunca utilize a máquina com proteções ou blindagens danificadas, ou sem dispositivos de segurança.
- Os ajustes da proteção do acessório de corte e da pega devem ser efetuados com o motor parado e a bateria removida.
- Inspecione a máquina quanto a danos ao colidir contra um objeto duro ou se parecer haver uma vibração excessiva.
- Mantenha as mãos afastadas de qualquer dispositivo afiado destinado a limitar o comprimento da linha filamentosa.

Manutenção e armazenamento

- Desligue a máquina da fonte de alimentação (ou seja, retire a bateria) antes de efetuar trabalhos de manutenção ou de limpeza.
- Utilize apenas peças de substituição e acessórios fornecidos e recomendados pelo fabricante.
- Efetue a verificação e manutenção regulares da máquina. Solicite a reparação da máquina apenas numa oficina licenciada.
- Quando a máquina não estiver a ser utilizada, guarde-a fora do alcance de crianças.
- Faça a manutenção sempre que usar a máquina e após o uso. Além disso, esteja ciente do perigo das peças em movimento.
- Mantenha sempre todas as entradas de ar sem detritos.
- Limpe e efetue sempre a manutenção antes de guardar.

Redução de ruído e de vibração

Para reduzir o impacto do ruído e a emissão de vibração, limite o tempo de utilização, utilize modos de operação de baixa vibração e baixo ruído, bem como equipamento de proteção pessoal.

Considere os seguintes pontos para minimizar os riscos de exposição à vibração e ruído:

- Utilize a máquina apenas para as tarefas previstas de acordo com o respetivo design e estas instruções.
- Certifique-se de que a máquina está em boas condições e com manutenção adequada.

- Utilize os acessórios adequados para a máquina e certifique-se de que estes estão em boas condições.
- Agarre firmemente as pegas / superfícies de apoio.
- Realize a manutenção desta máquina de acordo com estas instruções e mantenha-a bem lubrificada (se aplicável).
- Planeie o seu horário de trabalho para dividir o tempo em que usa uma ferramenta de vibração em vários períodos.
- A utilização prolongada da máquina expõe o utilizador a vibrações que podem causar diversas condições conhecidas no seu conjunto como síndrome de vibração mão-braço (HAVS), por exemplo, os dedos ficarem brancos. Também podem ocorrer doenças específicas como a síndrome do túnel cárpico. Para reduzir este risco ao utilizar a máquina, utilize sempre luvas de proteção e mantenha as mãos quentes.

Comportamento em situações de emergência

Familiarize-se com a utilização desta máquina através deste manual de instruções. Memorize as orientações de segurança e siga-as à risca. Isto ajudará a prevenir riscos e perigos.

- **Esteja sempre atento ao utilizar esta máquina, para que possa reconhecer e gerir os riscos antecipadamente.** Uma intervenção rápida pode prevenir ferimentos graves e danos materiais.
- **Desligue a máquina e retire a bateria se ocorrer alguma avaria.** Envie a máquina para um profissional qualificado para verificação e reparação, se necessário, antes de a voltar a utilizar.

Riscos residuais

Mesmo que esteja a utilizar esta máquina em conformidade com todos os requisitos de segurança, alguns potenciais riscos de ferimentos e danos mantêm-se.

Podem surgir os seguintes perigos relacionados com a estrutura e o design desta máquina:

- Cortes.
- Perda de audição se trabalhar sem proteção auditiva.

- Problemas de saúde resultantes da emissão de vibração se a máquina for utilizada durante longos períodos ou não for submetida a uma gestão e manutenção adequadas.
- Ferimentos e danos materiais resultantes de ferramentas de aplicação avariadas ou impactos repentinos de objetos escondidos durante a utilização.
- Perigo de ferimentos e danos materiais provocados por objetos projetados.



AVISO! ESTA MÁQUINA PRODUZ UM CAMPO ELETROMAGNÉTICO DURANTE O FUNCIONAMENTO! EM DETERMINADAS CIRCUNSTÂNCIAS, ESTE CAMPO PODE INTERFERIR COM IMPLANTES MÉDICOS ATIVOS OU PASSIVOS! PARA REDUZIR O RISCO DE FERIMENTOS GRAVES OU FATAIS, RECOMENDAMOS QUE AS PESSOAS COM IMPLANTES MÉDICOS CONSULTEM UM MÉDICO E O FABRICANTE DO IMPLANTE MÉDICO ANTES DE UTILIZAREM ESTA MÁQUINA!

Símbolos

A etiqueta de classificação da máquina e estas instruções incluem, entre outros, os seguintes símbolos e abreviaturas. Familiarize-se com estes elementos para reduzir os riscos, incluindo ferimentos pessoais e danos materiais.

| | | | |
|------------------|---|-------------------|-------------|
| V | Volt (tensão de corrente contínua) | Hz | Hertz |
| W | Watt | A | Ampere |
| Wh | Watt hora | Ah | Ampere hora |
| °C | Grau Celsius | cm | Centímetro |
| kg | Quilograma | mm | Milímetro |
| dB(A) | Decibel (classificação A) | min ⁻¹ | Por minuto |
| m/s ² | Metros por segundo quadrado | | |
| yyWxx | Código da data de fabrico; ano de fabrico (20yy) e semana de fabrico (Wxx). | | |



CUIDADO!
AVISO!
PERIGO!



Nota / Observação.



Leia o manual de instruções.



Utilize proteção para os olhos!
Utilize proteção auditiva!



Utilize luvas de proteção!



Utilize calçado de proteção e antiderrapante!



Utilize vestuário de proteção justo!



Não exponha a máquina à chuva ou a condições de humidade.



Desligue a máquina e retire a bateria antes das tarefas de montagem, limpeza, ajuste, manutenção, armazenamento e transporte.



Desligue a bateria antes da manutenção.



Não utilize lâminas de metal.



AVISO – Cuidado com os objetos projetados!
Mantenha as outras pessoas afastadas da máquina.



A distância entre a máquina e os transeuntes deve ser de, pelo menos, 15 m.



Bloqueado / desbloqueado



Nível de potência sonora garantido: 96 dB.



Esta bateria de íões de lítio é reciclável. Siga os regulamentos de reciclagem aplicáveis.



Não elimine as baterias em rios nem as mergulhe em água.



Não elimine baterias queimando-as. Caso contrário, estas explodem e provocam ferimentos.



Não exponha baterias a calor acima de 45 °C (113 °F). Não carregue nem guarde a bateria a temperaturas inferiores a 0 °C (32 °F) e superiores a 45 °C (113 °F).



Declaração relativa aos fusíveis.



Classificação com a classe de proteção II relativamente ao carregador.



Este símbolo é conhecido como o "símbolo do caixote do lixo com uma cruz por cima". Quando este símbolo está marcado numa máquina ou bateria, significa que não devem ser eliminadas juntamente com os resíduos domésticos comuns. Alguns produtos químicos contidos em máquinas elétricas/eletrónicas ou baterias podem ser prejudiciais para a saúde e para o ambiente. Elimine itens elétricos/eletrónicos/pilhas apenas em sistemas de recolha seletiva direcionados para a recuperação e reciclagem dos materiais no seu interior. A sua cooperação é essencial para garantir o sucesso destes sistemas e para a proteção do ambiente.



Caixote do lixo com uma cruz por cima. As baterias não devem ser eliminadas em conjunto com os resíduos domésticos. Recicle nas instalações adequadas, sempre que existentes. Informe-se sobre a reciclagem junto às autoridades ou loja locais. Não elimine as baterias em rios nem as mergulhe em água.



A máquina está em conformidade com as diretivas europeias aplicáveis e foi aplicado um método de avaliação de conformidade com estas diretivas.

Especificações técnicas

Gerais

- > **N.º de modelo** : MCI1198GGT
: TTI1199GGT
- > **Tensão nominal** : 18 V 
- > **Velocidade máxima n_0** : 8500 min⁻¹
- > **Largura de corte** : 25 cm
- > **Grau de proteção** : IPX0
- > **Peso (sem a bateria)** : aprox. 1,75 kg
- > **Dimensões (totalmente montada)** : aprox. 378 x 267 x 1317 mm

Bobina / fio de corte

- > **Material** : Nylon
- > **Comprimento do fio** : 4 m
- > **Diâmetro do fio** : 1,6 mm

Bateria

- > **N.º de modelo** : MBAT18-2-A / TTI801BAT-A
- > **Tipo** : lões de lítio, 10 x 3,7 V 
- > **Capacidade** : 2 Ah, 36 Wh
- > **Tensão** : 18 V 
- > **Peso** : aprox. 0,39 kg



Carregador de bateria

- > **N.º de modelo** : MCB1473CHR / TTB1472CHR
- > **Entrada nominal** : 220-240 V~, 50 Hz, 60 W
- > **Saída nominal** : 21,4 V , 2,4 A
- > **Classe de proteção** :  / II
- > **Fusível interno** : T3,15 A

Bateria utilizável (vendida em separado)

- | | | | | |
|-------------------------|----------------|----------------|----------------|-------------------------|
| > N.º de modelo: | MBAT18-2 | MBAT18-4 | MBAT18-5 | MDVB36-4 MCT1239BAT |
| | TTI801BAT | TTI802BAT | TTI803BAT | TTB812BAT TTT1240BAT |
| > Capacidade: | 2 Ah | 4 Ah | 5 Ah | 8 Ah |
| > Peso: | Aprox.: 0,4 kg | Aprox.: 0,7 kg | Aprox.: 0,7 kg | Aprox.: 1,1 kg |

Carregador utilizável (vendido em separado)

- | | | | |
|-------------------------|--|--|--|
| > N.º de modelo: | MC18 | MFC18 | MFC36 |
| | TTB804CHR | TTB805CHR | MCT1241CHR TTB815CHR TTB1242CHR |
| > Saída nominal: | 21,4 V  , 2,4 A | 21,4 V  , 4 A | 21 V  , 8 A |

Especificações acústicas

- > **Nível de pressão sonora L_{pA}** : 76,2 dB(A)
- > **Incerteza K_{pA}** : 3 dB(A)
- > **Nível de potência acústica L_{wA}** : 84,83 dB(A)
- > **Incerteza K_{wA}** : 1,51 dB(A)
- > **Nível garantido de potência acústica L_{wA}** : 96 dB(A)

Valores de vibração mão-braço

- > **Valores de vibração de mãos e braços** : 1,35 m/s²
- > **Incerteza, K** : 1,5 m/s²

Os níveis sonoros foram determinados de acordo com o código de ensaio de ruído previsto na norma EN ISO 50636-2-91, utilizando as normas de base EN ISO 3744 e EN ISO 11201.

O nível de intensidade sonora para o utilizador pode exceder 80 dB(A), o que requer medidas de proteção auditiva.

Os valores declarados de vibração total e de emissão de ruído foram medidos de acordo com um método de teste normalizado e podem ser utilizados para comparar ferramentas;

Os valores declarados de vibração total e de emissão de ruído também podem ser utilizados numa avaliação preliminar da exposição.



AVISO! OS VALORES DE VIBRAÇÃO E DE RUÍDO EMITIDOS DURANTE A UTILIZAÇÃO EFETIVA DA MÁQUINA PODEM SER DIFERENTES DOS VALORES DECLARADOS, DEPENDENDO DA FORMA COMO A MÁQUINA É UTILIZADA, ESPECIALMENTE DO TIPO DE PEÇA PROCESSADA. ALÉM DISSO, É NECESSÁRIO IDENTIFICAR MEDIDAS DE SEGURANÇA PARA PROTEGER O OPERADOR QUE SE BASEIAM NUMA ESTIMATIVA DA EXPOSIÇÃO NAS CONDIÇÕES REAIS DE UTILIZAÇÃO (TENDO EM CONSIDERAÇÃO TODAS AS PARTES DO CICLO DE FUNCIONAMENTO, TAIS COMO O TEMPO EM QUE A MÁQUINA ESTÁ DESLIGADA E QUANDO ESTÁ EM FUNCIONAMENTO AO RALENTI, ALÉM DO TEMPO DE APERTO DO GATILHO).

Explicação da etiqueta de classificação

Aparador de relva: MCI1198GGT

MC = Marca MAC Allister

I = Iões de lítio de 18 V

1198 = Número de série

GGT = Aparador de relva

TTI1199GGT

TT = Marca TITAN

I = Iões de lítio de 18 V

1199 = Número de série

GGT = Aparador de relva

PT Preparação

Desembalar



AVISO! A MÁQUINA E A EMBALAGEM NÃO SÃO BRINQUEDOS PARA CRIANÇAS!

AS CRIANÇAS NÃO DEVEM BRINCAR COM SACOS DE PLÁSTICO, FOLHAS E PEÇAS PEQUENAS! EXISTE PERIGO DE ASFIXIA E SUFOCAÇÃO!

1. Desembale todas as peças e coloque-as numa superfície lisa e estável.
 2. Remova todos os materiais de embalagem e dispositivos de envio, se aplicável.
 3. Certifique-se de que o conteúdo entregue está completo e livre de danos. Caso descubra que existem peças em falta ou que estas apresentam danos, não utilize a máquina e contacte um representante. Utilizar uma máquina incompleta ou danificada representa perigo para pessoas e bens.
 4. Certifique-se de que tem todos os acessórios, ferramentas e equipamento de proteção pessoal necessários para a montagem e utilização.
-

PT Montagem



AVISO! A MÁQUINA TEM DE ESTAR TOTALMENTE MONTADA ANTES DA UTILIZAÇÃO! NÃO UTILIZE UMA MÁQUINA QUE ESTEJA APENAS PARCIALMENTE MONTADA OU MONTADA COM PEÇAS DANIFICADAS!



SIGA AS INSTRUÇÕES DE MONTAGEM PASSO A PASSO E UTILIZE AS IMAGENS FORNECIDAS COMO GUIA VISUAL PARA MONTAR FACILMENTE A MÁQUINA!

NÃO LIGUE A MÁQUINA A QUALQUER FONTE DE ALIMENTAÇÃO ANTES DE ESTAR TOTALMENTE MONTADA!



NOTA: Tenha em atenção as pequenas peças removidas durante a montagem ou a realização de ajustes. Mantenha-as seguras para evitar perdas.

01 Montar a proteção (11)



AVISO! A LÂMINA DE CORTE DO FIO (13) NA PROTEÇÃO (11) É AFIADA. SE NÃO EVITAR O CONTACTO, PODE PROVOCAR FERIMENTOS PESSOAIS GRAVES.

1. Introduza a proteção (11) nas ranhuras de encaixe da cabeça de corte (15) (Fig. 1).
2. Fixe a proteção (11) com o parafuso (11a) (Fig. 1).

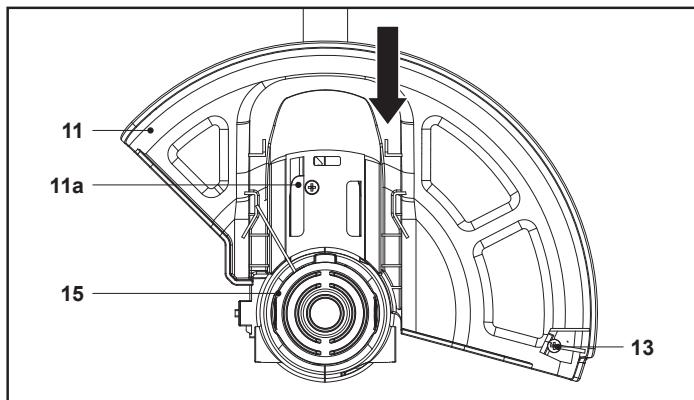

Fig. 1

PT Funções e definições

Utilização prevista

Este aparador de relva sem fios MCI1198GGT / TTI1199GGT foi concebido com uma tensão nominal de 18 V. Foi concebido apenas para ser utilizado com a bateria indicada no capítulo "Especificações técnicas".

Este aparador de relva sem fios destina-se ao corte de ervas daninhas, relva ou outra vegetação macia em áreas de difícil acesso como, por exemplo, debaixo de arbustos, em declives e rebordos.

A máquina não pode ser utilizada para trabalhar em relva involuntariamente espessa, seca ou molhada como, por exemplo, pastagens, nem para triturar folhas.

Por razões de segurança, é essencial ler todo o manual de instruções antes da primeira utilização e respeitar todas as instruções que se encontram no mesmo. Esta máquina destina-se apenas a utilização doméstica e não a qualquer utilização comercial. Não pode ser utilizado para outros fins que não os descritos.



AVISO! DESLIGUE A MÁQUINA E AGUARDE QUE TODAS AS PEÇAS PAREM COMPLETAMENTE. EM SEGUIDA, RETIRE A BATERIA (19) ANTES DE EFETUAR QUAISQUER TAREFAS DE VERIFICAÇÃO, AJUSTE, LIMPEZA OU MANUTENÇÃO.



NÃO LIGUE A BATERIA (19) ANTES DE A MÁQUINA ESTAR COMPLETAMENTE MONTADA E AJUSTADA!

Bateria (19) e carregador (20)



AVISO! ALÉM DISSO, RESPEITE SEMPRE AS INSTRUÇÕES DE UTILIZAÇÃO SEPARADAS DO CARREGADOR.



NOTA: A bateria (19) foi enviada com carga baixa. Carregue a bateria completamente antes da primeira utilização.

01 Colocar / remover a bateria (19)

Colocar: alinhe a bateria (19) com a porta de ligação da bateria (4) e faça-a deslizar para o interior. Certifique-se de que encaixa no lugar (Fig. 2).

Remover: pressione o botão de libertação (19c) e remova a bateria (19) da porta de ligação da bateria (4) (Fig. 2).

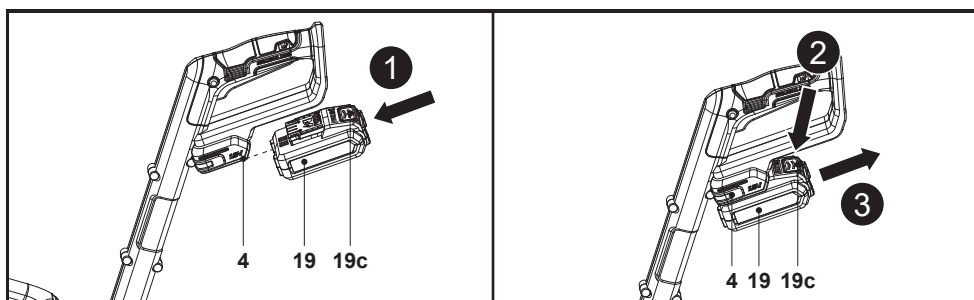

Fig. 2

02 Verificar o nível de carga

1. Prima o botão da capacidade da bateria (19a) (Fig. 3).
2. Os LED do indicador de capacidade da bateria (19b) mantêm-se acesos durante cerca de 10 segundos (Fig. 3).

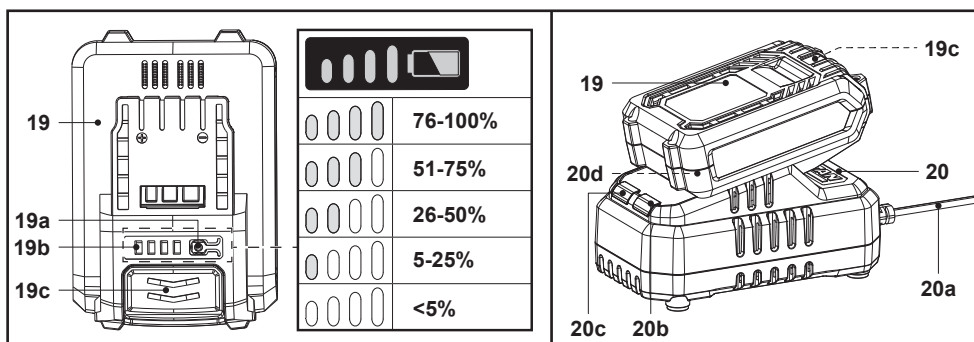

Fig. 3

03 Carregar a bateria (19)

1. Ligue a ficha de alimentação (20a) do carregador (20) a uma fonte de alimentação adequada.
2. Alinhe a bateria (19) com a porta de ligação da bateria (20d) e faça-a deslizar até bloquear no devido lugar (Fig. 2).
3. O estado de carregamento é indicado através do LED vermelho (20c) e do LED verde (20b):

| LED vermelho (20c) | LED verde (20b) | Estado |
|--------------------|-----------------|---|
| Desligado | Intermitente | A carregar |
| Desligado | Ligado | Totalmente carregada |
| Ligado | Desligado | A temperatura da bateria (19) é demasiado elevada (o carregamento será iniciado automaticamente depois de arrefecer). |
| Intermitente | Desligado | A bateria (19) não está na posição correta. A bateria (19) apresenta defeito. |

4. Quando o carregamento estiver concluído: segure o carregador (20) na posição correta com uma mão. Pressione o botão de libertação (19c) e faça deslizar a bateria (19) para fora (Fig. 3).

Ajuste

01 Ajustar a pega auxiliar (6)

1. Prima o bloqueio da pega auxiliar (7) (Fig. 4).
2. Ajuste a pega auxiliar (6) (Fig. 4).
3. Solte o bloqueio da pega auxiliar (7).
4. Certifique-se de que a pega auxiliar (6) está bloqueada no devido lugar.

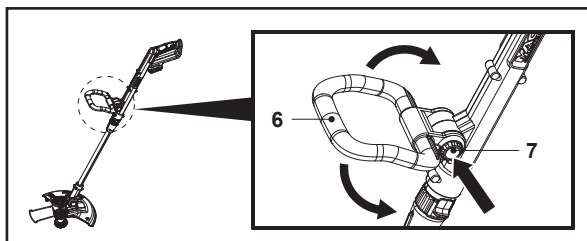



Fig. 4

02 Ajustar o tubo de extensão (10)

1. Solte o bloqueio do tubo de extensão (9) rodando-o na direção de desbloqueio  (Fig. 5).
2. Ajustar o tubo de extensão (10) (Fig. 5).
3. Aperte o bloqueio do tubo de extensão (9) rodando-o na direção de bloqueio  (Fig. 5).
4. Certifique-se de que o tubo de extensão (10) está bloqueado.

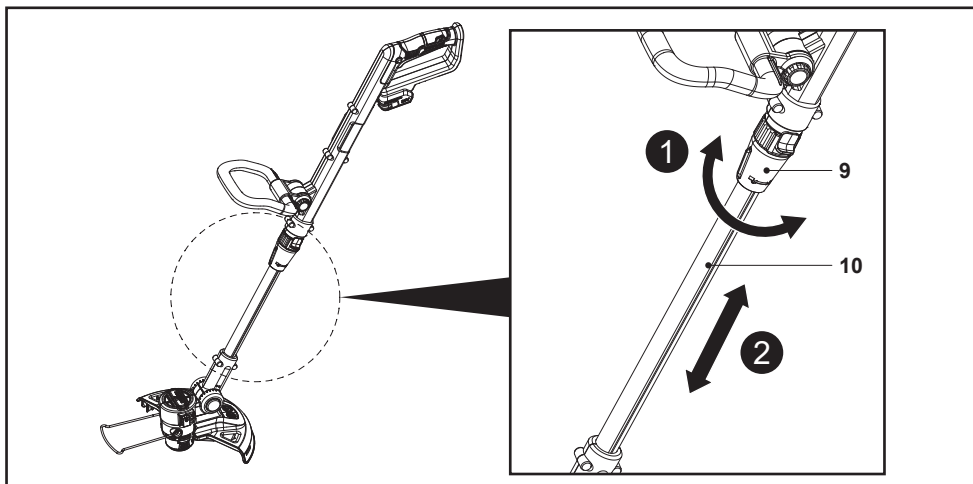



Fig. 5

03 Ajustar o ângulo do cabo superior (5)

 **NOTA:** O cabo superior (5) pode ser ajustado para 2 posições (0°-90° para a direita).

1. Empurre para baixo o bloqueio de ajuste do ângulo (8) (Fig. 6).
2. Rode o cabo superior (5) 90° (Fig. 6).
3. Liberte o bloqueio de ajuste do ângulo (8).
4. Certifique-se de que o cabo superior (5) bloqueia no lugar.

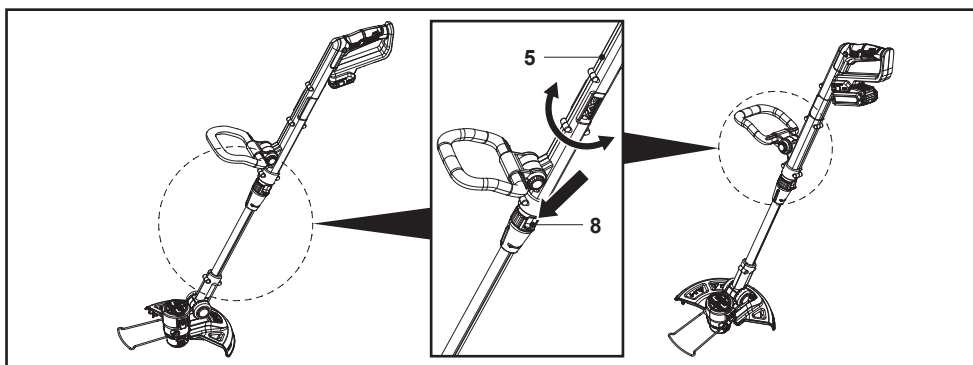

Fig. 6

04 Ajustar o ângulo da cabeça de corte (15)

i **NOTA:** A cabeça de corte (15) pode ser ajustada para 7 posições (0°, 15°, 30°, 45°, 60°, 75°, 90°) (Fig. 7).

1. Pressione o bloqueio da cabeça de corte (12) (Fig. 7).
2. Ajuste o ângulo da cabeça de corte (15) (Fig. 7).
3. Liberte o bloqueio da cabeça de corte (12).
4. Certifique-se de que a cabeça de corte (15) bloqueia no lugar.

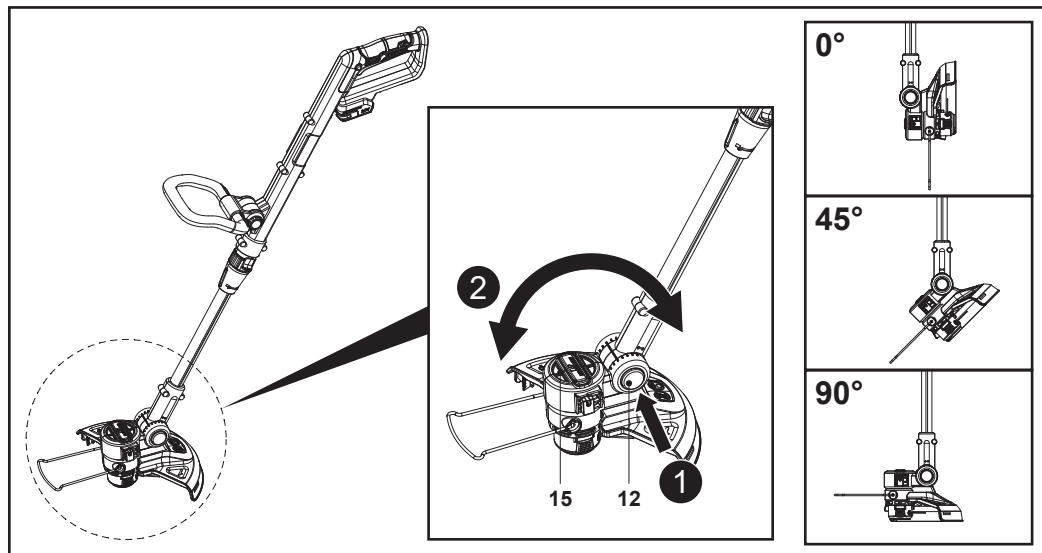

Fig. 7

05 Ajustar a proteção de plantas (14)

i **NOTA:** Utilize a proteção de plantas (14) para manter a distância em relação a obstáculos que possam ser atingidos pelo fio de corte (18).

- Para a utilização: dobre a proteção de plantas (14) para a frente.
- Dobre a proteção de plantas (14) para cima para arrumação ou se não for necessária.

Utilização da máquina



NOTA: O fio de corte (18) deve ser estendido regularmente. Substitua a bobina quando o fio de corte já não puder ser estendido.

01 Instruções gerais de trabalho

- Certifique-se de que a sua posição é estável e segure firmemente a máquina com as duas mãos na pega superior (1) e na pega auxiliar (6).
- Ajuste o ângulo da pega principal (1) para 0° para aparar.
- Segure a máquina com firmeza, deixando um espaço entre a máquina e o seu lado direito.
- Mantenha-se em posição ereta, não se incline para a frente e preste atenção à postura. Mantenha os dois pés afastados para ajudar a manter o equilíbrio.
- Mantenha a cabeça de corte (15) a poucos centímetros do solo, num ângulo de aproximadamente 30° (Fig. 8).
- Mova a máquina descrevendo um movimento em arco lento e regular, da esquerda para a direita, antes de a deslocar novamente para a posição inicial para aparar a área seguinte (Fig. 8).

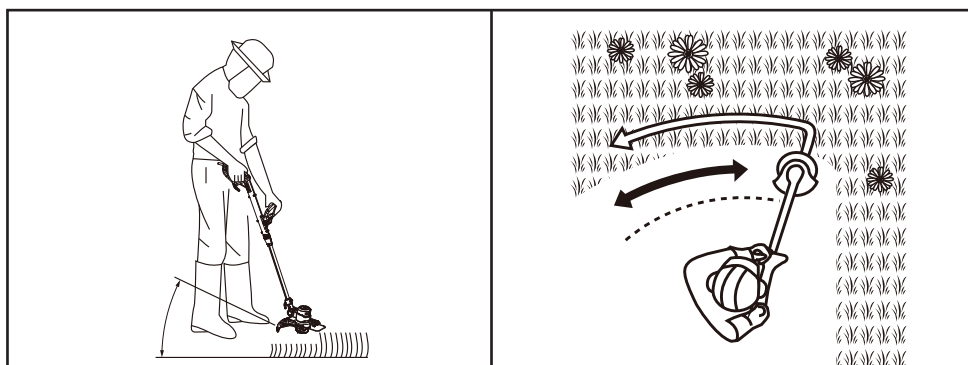

Fig. 8

- Não deixe a tampa da bobina (16) cair no chão.
- Certifique-se de que a máquina permanece limpa e livre de cortes que possam causar o seu encravamento. Verifique regularmente. Liberte o interruptor para ligar / desligar (2) e desligue a bateria (19) antes de verificar.
- Desligue a máquina imediatamente se, enquanto estiver a trabalhar, for interrompido pela entrada de outras pessoas na área de trabalho. Aguarde sempre que a máquina pare completamente antes de a pousar.
- Não trabalhe em excesso. Faça pausas regularmente para garantir que se consegue concentrar no trabalho e ter controlo total sobre a máquina.
- Apare a relva mais comprida por fases; não corte relva comprida de uma só vez. Para obter os melhores resultados, corte a relva mais alta por fases (Fig. 9).

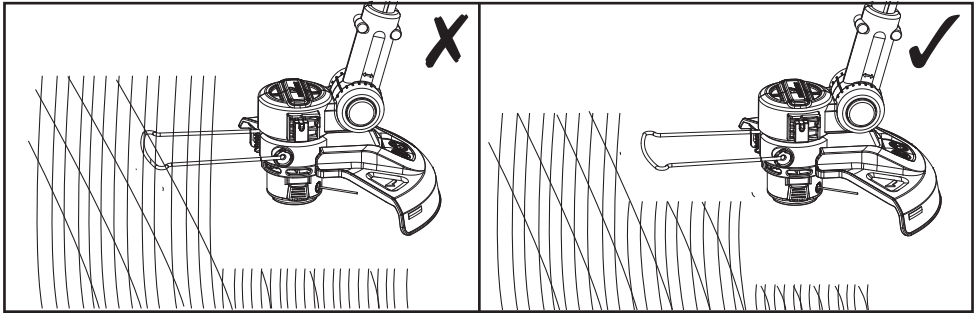

Fig. 9

- Siga os desenhos nas instruções para utilizar a máquina, mude a posição de trabalho regularmente e descanse por um período de tempo se estiver cansado.

02 Ligar / desligar

Ligar:

1. Prima sem soltar o interruptor de segurança (3).
2. Prima sem soltar o botão para ligar / desligar (2).
3. Solte o interruptor de segurança (3).

Desligar:

- Solte o interruptor para ligar / desligar (2).

PT Cuidados e manutenção



AVISO! EFETUE REPARAÇÕES E TRABALHOS DE MANUTENÇÃO APENAS DE ACORDO COM ESTAS INSTRUÇÕES! TODOS OS TRABALHOS SUPLEMENTARES DEVEM SER REALIZADOS POR UM ESPECIALISTA QUALIFICADO!



AVISO! DESLIGUE A MÁQUINA E AGUARDE QUE TODAS AS PEÇAS PAREM COMPLETAMENTE. EM SEGUIDA, RETIRE A BATERIA (19) ANTES DE EFETUAR QUAISQUER TAREFAS DE VERIFICAÇÃO, AJUSTE, LIMPEZA OU MANUTENÇÃO.

NÃO LIGUE A BATERIA (19) ANTES DE A MÁQUINA ESTAR COMPLETAMENTE MONTADA E AJUSTADA!

- Verifique se existem peças gastas ou danificadas antes e depois de cada utilização. Substitua as peças gastas conforme necessário, ou contacte um centro de assistência autorizado, para proceder a reparações antes de voltar a utilizar a máquina.

Limpeza geral



NOTA: Não utilize produtos químicos, alcalinos, abrasivos ou outros detergentes agressivos ou desinfetantes para limpar esta máquina, uma vez que podem ser prejudiciais para as superfícies do mesmo.

- Limpe a máquina com um pano ligeiramente humedecido e uma escova.
- Limpe os respiradouros com uma escova ou um aspirador.
- Mantenha a proteção (11) limpa e isenta de detritos. Remova quaisquer aparas.

Manutenção

- Antes e depois de cada utilização, verifique se a máquina (ou acessórios) apresenta desgaste e danos. Se necessário, substitua-os por novos conforme descrito neste manual de instruções.
- Verifique o parafuso (11a) da proteção (11) e volte a apertar, se necessário.

A máquina não contém quaisquer peças que possam ser objeto de manutenção pelo utilizador.

01 Substituir a bobina



NOTA: A bobina tem de ser substituída regularmente. Substitua a bobina quando o fio de corte (18) já não puder ser estendido.

1. Remova a bateria (19).
2. Abra a caixa da bobina (17): Pressione simultaneamente ambas as patilhas de libertação da tampa da bobina (16a) da tampa da bobina (16) (Fig. 10). Pode utilizar uma ferramenta (por exemplo, uma chave de parafusos) para levantar a tampa da bobina.
3. Retire a tampa da bobina (16) (Fig. 10).
4. Retire a bobina.
5. Guie a extremidade do fio de corte (18) da nova bobina para fora da ranhura da caixa da bobina (17). Puxe aprox. 15 cm do fio de corte para fora da caixa da bobina.
6. Insira a nova bobina na caixa da bobina (17) (Fig. 10).
7. Volte a colocar a tampa da bobina (16) na caixa da bobina (17). Certifique-se de que as patilhas de libertação da tampa da bobina (16a) engatam nas reentrâncias da caixa da bobina.

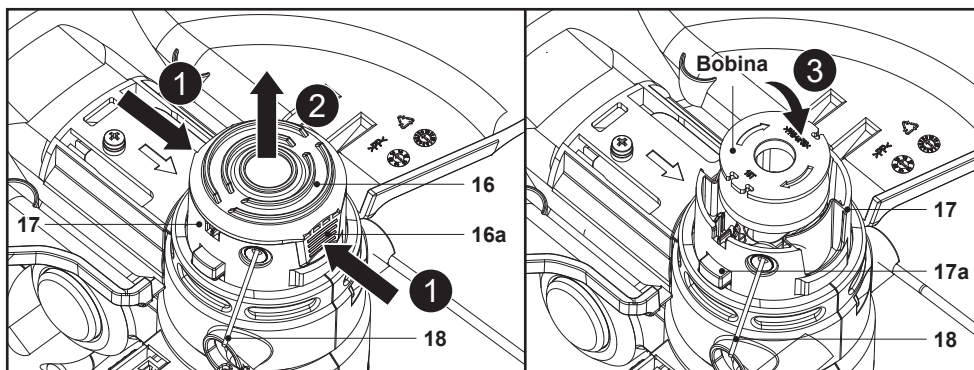

Fig. 10

02 Reabastecer o fio de corte (18) na bobina.

1. Remova a bateria (19).
2. Abra a caixa da bobina (17): Pressione simultaneamente ambas as patilhas de libertação da tampa da bobina (16a) da tampa da bobina (16) (Fig. 10). Pode utilizar uma ferramenta (por exemplo, uma chave de parafusos) para levantar a tampa da bobina.
3. Retire a tampa da bobina (16) (Fig. 10).
4. Retire a bobina.
5. Elimine todo o fio corte (18) restante da bobina.
6. Limpe a caixa da bobina (17) e a bobina.
7. Corte um novo fio de corte (18) com 4 m de comprimento e um diâmetro de 1,6 mm.
8. Insira uma extremidade do novo fio de corte (18) através do pequeno olhal na bobina na direção das setas (Fig. 11).
9. Enrole firmemente todo o fio de corte (18) à volta da bobina na direção das setas na bobina (Fig. 11).

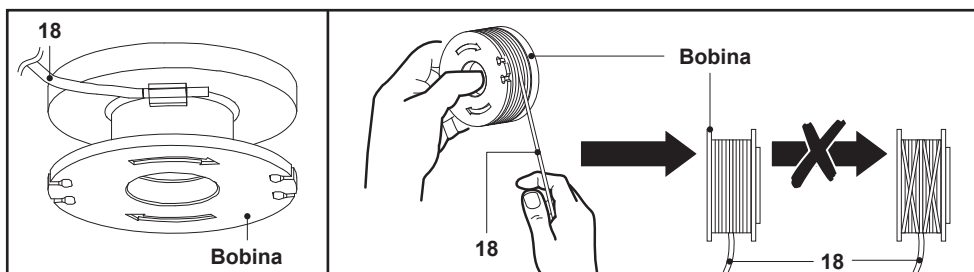

Fig. 11

03 Estender o fio de corte (18)



NOTA: O fio de corte (18) deve ser estendido regularmente. Substitua a bobina quando o fio de corte já não puder ser estendido.

1. Remova a bateria (19).
2. Prima sem soltar o botão da bobina (17a). Em simultâneo, puxe os fios de corte (18) aproximadamente 1 a 2 cm.
3. Solte o botão da bobina (17a).
4. Repita até que o fio de corte (18) fique saliente cerca de 1 cm para lá da lâmina de corte do fio (13).
5. Ligue a máquina. O excesso de fio de corte (18) será cortado pela lâmina de corte (13).

04 Peças sobresselentes / de substituição

As seguintes peças desta máquina podem ser substituídas pelo consumidor. As peças sobresselentes estão disponíveis em concessionários autorizados ou através do nosso serviço de atendimento ao cliente.

| Descrição | N.º de modelo ou especificação |
|-----------------------|--------------------------------|
| Bobina / fio de corte | AKT2048 |
| Bateria (19) | MBAT18-2-A / TTI801BAT-A |
| Carregador (20) | MC18-A / TTB804CHR-A |

Reparação

Esta máquina não contém peças que possam ser reparadas pelo consumidor. Contacte um centro de assistência autorizado ou uma pessoa devidamente qualificada para solicitar a respetiva verificação e reparação.

Armazenamento

- Desligue a máquina.
- Remova a bateria (19).
- Limpe a máquina.
- Dobre a pega auxiliar (6) para dentro para arrumação.
- Dobre a proteção de plantas (14) para cima.
- Armazene a máquina num local seco, sem gelo e bem ventilado.
- Guarde sempre a máquina num lugar inacessível para crianças.

Transporte

- Transporte a máquina desligada com uma mão na pega superior (1) e a outra mão na pega auxiliar (6).
- Fixe a proteção da lâmina de corte (11d), se necessário.
- Dobre a proteção de plantas (14) para cima, se necessário.
- Proteja a máquina de qualquer impacto pesado ou vibrações fortes.
- Fixe a máquina para evitar que deslize ou tombe.

Resolução de problemas

As suspeitas de avaria devem-se, frequentemente, a causas que os próprios utilizadores podem resolver. Por esse motivo, verifique a máquina utilizando esta secção. Na maioria dos casos, o problema pode ser resolvido rapidamente.



AVISO! EXECUTE APENAS OS PASSOS DESCRITOS NESTAS INSTRUÇÕES! TODAS AS OUTRAS TAREFAS DE INSPEÇÃO, MANUTENÇÃO E REPARAÇÃO TÊM DE SER EFETUADAS POR UM CENTRO DE ASSISTÊNCIA AUTORIZADO OU UM ESPECIALISTA IGUALMENTE QUALIFICADO CASO NÃO CONSIGA RESOLVER O PROBLEMA SEM ASSISTÊNCIA!

| Problema | Causa possível | Solução |
|---|--|--|
| 1. A máquina não liga. | 1.1. A bateria (19) não está corretamente colocada. | 1.1. Fixe a bateria (19) corretamente. |
| | 1.2. A bateria (19) está descarregada. | 1.2. Retire e carregue a bateria (19). |
| | 1.3. A bateria (19) está danificada. | 1.3. Contacte o centro de assistência autorizado mais próximo. |
| | 1.4. Outro defeito elétrico do produto. | 1.4. Consulte um electricista qualificado. |
| 2. A máquina não atinge a potência total. | 2.1. O nível de carga da bateria (19) é demasiado baixo. | 2.1. Retire e carregue a bateria (19). |
| | 2.2. Os respiradouros estão entupidos. | 2.2. Limpe as aberturas de ventilação. |

| Problema | Causa possível | Solução |
|---------------------------------------|--|--|
| 3. A máquina para subitamente. | 3.1. A bateria (19) está descarregada. | 3.1. Retire e carregue a bateria (19). |
| | 3.2. A bateria (19) está demasiado quente. | 3.2. Retire a bateria (19) e deixe-a arrefecer |
| 4. Resultado de corte insatisfatório. | 4.1. O fio de corte (18) está demasiado curto. | 4.1. Estenda o fio de corte (18). |
| | | 4.2. Substitua a bobina / o fio de corte (18). |
| 5. Vibração ou ruído excessivos. | 5.1. Os parafusos / porcas estão soltos. | 5.1. Aperte os parafusos / porcas. |
| | 5.2. O fio de corte (18) está gasto. | 5.2. Substitua a bobina / o fio de corte (18). |
| | 5.3. A máquina está gasta / danificada. | 5.3. Contacte o centro de assistência autorizado mais próximo. |

Reciclagem e eliminação



Este símbolo é conhecido como o "símbolo do caixote do lixo com uma cruz por cima". Quando este símbolo está marcado num produto ou pilha, significa que não devem ser eliminados juntamente com os resíduos domésticos comuns. Alguns produtos químicos contidos em produtos elétricos/eletrónicos ou pilhas podem ser prejudiciais para a saúde e para o ambiente. Elimine

itens elétricos/eletrónicos/pilhas apenas em sistemas de recolha seletiva direcionados para a recuperação e reciclagem dos materiais no seu interior. A sua cooperação é essencial para garantir o sucesso destes sistemas e para a proteção do ambiente.

Eliminação de uma bateria totalmente descarregada



Os resíduos de produtos elétricos não devem ser eliminados com o lixo doméstico. Recicle nas instalações adequadas, sempre que existentes. Informe-se sobre a reciclagem junto às autoridades ou loja locais.

As baterias não devem ser eliminadas em conjunto com os resíduos domésticos. Para preservar os recursos naturais, recicle ou elimine a bateria corretamente. Consulte a sua autoridade local de eliminação de resíduos para obter informações sobre as opções de reciclagem e/ou eliminação disponíveis. Descarregue a sua bateria utilizando a ferramenta e, em seguida, retire a bateria da ferramenta e cubra as ligações da bateria com fita adesiva de alta resistência para evitar o curto-circuito e descarga de energia.

Não tente abrir nem retirar qualquer um dos componentes.

Garantia

Empenhamo-nos especialmente na seleção cuidada de materiais de elevada qualidade e utilizamos técnicas de fabrico que nos permitem criar produtos que incorporam design e durabilidade. Este produto tem uma garantia do fabricante de 2 anos contra defeitos de fabrico, a partir da data de compra (se comprado na loja) ou data de entrega (se comprado online), sem custo adicional para uso doméstico normal (não profissional ou comercial).

Para apresentar uma reclamação ao abrigo desta garantia, é necessário apresentar a prova de compra (tal como um recibo, uma fatura de compra ou outra prova admissível em conformidade com a lei em vigor). Mantenha o comprovativo de compra num lugar seguro. Para esta garantia se aplicar, o produto comprado tem de ser novo; não se aplica a produtos em segunda mão ou a produtos de exibição. Salvo disposição em contrário na lei em vigor, a garantia de qualquer produto de substituição expira no final do período da garantia do produto original.

Esta garantia cobre defeitos e falhas de produto, desde que o produto tenha sido utilizado para o fim a que se destina e tenha sido sujeito à instalação, limpeza, manutenção e a cuidados de acordo com as informações contidas nestes termos e condições, no manual do utilizador e na prática padrão, desde que a mesma não contrarie o manual de utilizador.

Esta garantia não cobre defeitos e danos causados pelo desgaste normal, nem danos que possam resultar de utilização indevida, instalação ou montagem incorreta, negligência, acidentes, utilizações indevidas ou modificações do produto. Salvo disposição em contrário na lei em vigor, esta garantia não abrange, em caso algum, custos auxiliares (expedição, deslocação, custos de desinstalação e reinstalação, mão-de-obra, etc), ou danos diretos e indiretos.

Esta garantia não cobre defeitos causados ou como resultado de:

- Uso e desgaste normal
- Negligência, uso incorreto ou excessivo
- Tentativas de reparação efetuadas por pessoas que não sejam um agente autorizado
- Danos estéticos
- Danos causados por objetos ou substâncias estranhas ou acidentes.
- Danos acidentais ou modificação
- Incumprimento das diretrizes do fabricante
- Perda dos bens

Se o produto apresentar algum defeito, iremos, dentro de um prazo razoável, reparar, substituir, reembolsar, prestar serviço ou peças sobressalentes.

Os direitos no âmbito desta garantia têm força executiva no país onde adquiriu este produto. As questões relativas à garantia devem ser esclarecidas na loja onde adquiriu o produto. A garantia complementa e não afeta os seus direitos legais.

Se adquiriu este produto em Portugal - o distribuidor é responsável por quaisquer defeitos de conformidade do produto de acordo com os termos da lei relativa a garantias (Decreto-Lei N.º 67/2003), aditada pelo Decreto-Lei N.º 84/2008.

IMPORTANTE – CONSERVE ESTE MANUAL PARA FUTURAS CONSULTAS: LEIA ATENTAMENTE



(EN) EU DECLARATION OF CONFORMITY
(FR) DÉCLARATION UE DE CONFORMITÉ
(PL) DEKLARACJA ZGODNOŚCI UE
(RO) DECLARAȚIA DE CONFORMITATE UE
(ES) DECLARACIÓN UE DE CONFORMIDAD
(PT) DECLARAÇÃO DE CONFORMIDADE UE

Product/Produit/Produkt/Produsul/Producto/Produto

- 25 cm grass trimmer / 25 cm coupe-bordures / 25 cm podkaszarka do trawy / 25 cm trimmer de tuns iarba / 25 cm panel lateral / 25 cm aparador de relva
- MCI1198GGT / TTI1199GGT
- SN: 000001-999999

Name and address of the manufacturer or his authorised representative:

Nom et adresse du fabricant ou de son mandataire:

Nazwa i adres producenta lub jego upoważnionego przedstawiciela:

Denumirea și adresa producătorului sau a reprezentantului său autorizat:

Nombre y dirección del fabricante o de su representante autorizado:

Nome e endereço do fabricante ou do respetivo mandatário:

Kingfisher International Products B.V.,
Rapenburgerstraat 175E,
1011 VM Amsterdam,
The Netherlands

This declaration of conformity is issued under the sole responsibility of the manufacturer.

La présente déclaration de conformité est établie sous la seule responsabilité du fabricant.

Niniejsza deklaracja zgodności wydana zostaje na wyłączną odpowiedzialność producenta.

Prezentă declarație de conformitate este emisă pe răspunderea exclusivă a producătorului.

La presente declaración de conformidad se expide bajo la exclusiva responsabilidad del fabricante.

A presente declaração de conformidade é emitida sob a exclusiva responsabilidade do fabricante.

Object of the declaration/Objet de la declaration/Przedmiot deklaracji/Obiectul declarației/Objeto de la declaración/Objeto da declaração

**Product/Produit/Produkt/Produsul/Producto/
Produto**

**Model/Modèle/Model/
Modelul/Modelo/
Modelo**

EAN

25 cm grass trimmer / 25 cm coupe-bordures /
25 cm podkaszarka do trawy / 25 cm trimmer de
tuns iarba / 25 cm panel lateral / 25 cm aparador de
relva

MCI1198GGT

5063022637444
5063022637918
5063022637772
(bare)

TTI1199GGT

5063022637130
5063022636928
5063022638083
(bare)

The object of the declaration described above is in conformity with the relevant Union harmonisation legislation:

L'objet de la déclaration décrit ci-dessus est conforme à la législation d'harmonisation de l'Union applicable:

Wymieniony powyżej przedmiot niniejszej deklaracji jest zgodny z odnośnymi wymaganiami unijnego prawodawstwa harmonizacyjnego:

Obiectul declarației descris mai sus este în conformitate cu legislația relevantă de armonizare a Uniunii:

El objeto de la declaración descrita anteriormente es conforme con la legislación de armonización pertinente de la Unión:

O objeto da declaração acima descrito está em conformidade com a legislação de harmonização da União aplicável:

| | |
|--|--|
| 2006/42/EC as amended | Machinery Directive |
| 2014/30/EU as amended | Directive Electromagnetic compatibility |
| 2000/14/EC as amended | Outdoor Noise Directive |
| 2011/65/EU as amended | Directive Restriction of the use of certain hazardous substances in electrical and electronic equipment |
| Directive 2006/42/CE relative aux machines | |
| 2014/30 / UE telle que modifiée | Directive Compatibilité électromagnétique |
| Directive 2000/14/CE relative aux émissions sonores extérieures | |
| Directive 2011/65/UE relative à la limitation de l'utilisation de certaines substances dangereuses dans les équipements électriques et électroniques | |
| 2006/42/WE w zmienionej dyrektywie maszynowej | |
| 2014/30 / UE ze zmianami | Dyrektywa Kompatybilność elektromagnetyczna |
| 2000/14/WE w zmienionej dyrektywie w sprawie hałasu na zewnątrz | |
| 2011/65 / UE ze zmianami | Dyrektywa Ograniczenie stosowania niektórych niebezpiecznych substancji w sprzęcie elektrycznym i elektronicznym |
| 2006/42/CE, astfel a fost modificată | Directiva privind echipamentele |
| 2014/30/UE, astfel a fost modificată | Directiva privind compatibilitatea electromagnetică |
| 2000/14/CE, astfel a fost modificată | Directiva privind zgomotul în aer liber |
| 2011/65/UE, astfel a fost modificată | Directiva privind limitarea utilizării anumitor substanțe periculoase în echipamentele electrice și electronice |
| Directiva sobre maquinaria modificada | 2006/42/CE |
| 2014/30/UE modificada | Directiva Compatibilidad electromagnética |
| 2000/14/CE modificada | Directiva sobre ruido al aire libre |
| 2011/65/UE modificada | Directiva Restricción del uso de determinadas sustancias peligrosas en equipos eléctricos y electrónicos |
| 2006/42/CE como diretiva de máquinas alteradas | |
| 2014/30/UE como alteração da compatibilidade eletromagnético | |
| 2000/14/CE como diretiva de ruído exterior alterada | |
| 2011/65/UE como restrição diretiva alterada da utilização de certas substâncias perigosas em equipamentos elétricos e eletrônicos | |
| Measured Sound Power Level | Guaranteed Sound Power Level |
| Le niveau de puissance acoustique mesuré | Le niveau de puissance acoustique garant |
| Zmierzony poziom mocy akustycznej | Gwarantowany poziom mocy akustycznej |
| Nivel de putere acustică măsurat | Nivel de putere acustică garantat |
| Nivel de potencia sonora medido | Nivel de potencia sonora garantizado |
| Nível de potência sonora medido | Nível de potência sonora garantido |
| : 84.83 dB(A) | : 96 dB(A) |

References to the relevant harmonised standards used or references to the other technical specifications in relation to which conformity is declared:

Références des normes harmonisées pertinentes appliquées, y compris la date de celles-ci, ou des autres spécifications techniques, y compris la date de celles-ci, par rapport auxquelles la conformité est déclarée:

Odwołania do odnośnych norm zharmonizowanych, które zastosowano, wraz z datą normy, lub do innych specyfikacji technicznych, wraz z datą specyfikacji, w odniesieniu do których deklarowana jest zgodność:

Trimiteri la standardele armonizate relevante folosite, inclusiv data standardului, sau trimiteri la celelalte specificații tehnice, inclusiv data specificațiilor, în legătură cu care se declară conformitatea:

Referencias a las normas armonizadas pertinentes utilizadas, incluidas las fechas de las normas, o referencias a las otras especificaciones técnicas, incluidas las fechas de las especificaciones, respecto a las cuales se declara la conformidad:

Referências às normas harmonizadas aplicáveis utilizadas, incluindo a data da norma, ou às outras especificações técnicas, incluindo a data da especificação, em relação às quais é declarada a conformidade:

EN 60335-1:2012 + A11:2014 + A13:2017 + A1:2019 + A14:2019 + A2:2019+A15:2021+ A16:2023

EN 50636-2-91:2014

EN IEC 55014-1:2021

EN IEC 55014-2:2021

EN ISO 3744

Authorised signatory and technical file holder / signataire et responsable de la documentation technique autorisé / podmiot uprawniony do wystawienia i adres przechowywania dokumentacji technicznej / semnatar autorizat și deținător al dosarului tehnic / firmante autorizado y titular del expediente técnico / signatário autorizado e detentor da ficha técnica

Kingfisher International Products B.V.,
Rapenburgerstraat 175E,
1011 VM Amsterdam,
The Netherlands



David Awe
Group Quality Director

[09/08/2025]

Fabricante:

EU Manufacturer:

Kingfisher International Products B.V.,
Rapenburgerstraat 175E,
1011 VM Amsterdam,
The Netherlands

PT www.bricodepot.pt

**Para consultar manuais de instruções online,
visite www.kingfisher.com/products**

1

28.05.2025
MOHİT

2

10.06.2025
MOHİT

3

26.07.2025
MOHİT

4

17.08.2025
MOHİT

5

XX.XX.2023
ADEAN: 5063022637444
İmpala Ref: PRJ401111

Sayfa Boyutu: A

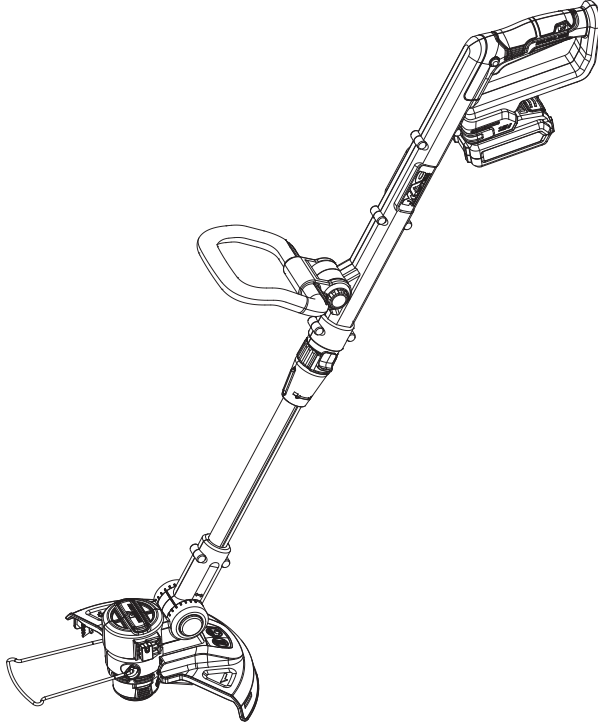

TR ORJİNAL TALİMATLAR

ÖNEMLİ - Bu talimatlar sizin güvenliğinizi içindir. Ürün üzerinde çalışmaya başlamadan önce lütfen bu talimatları dikkatlice okuyun ve ileride başvurmak üzere saklayın.

Temel ünite: Akü grubu ve şarj cihazı olmadan yalnızca aleti içerir.

Kit: Akü grubu ve şarj cihazı ile birlikte aleti içerir.



V10925_5063022637444_MAND4_2425_RP0506

TR Çim kesici
18 V 25 cm

MC1198GGT

5063022637444

5063022637918

5063022637772

(aküsüz)

TT1199GGT

5063022637130

5063022636928

5063022638083

(aküsüz)

TR Parçalar

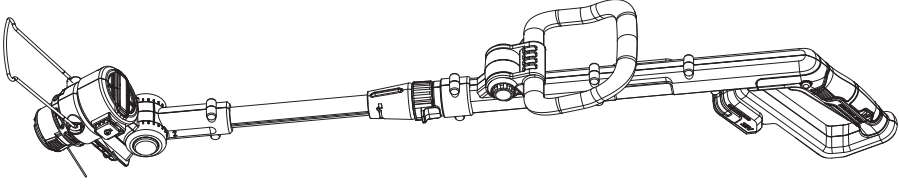

01. x1

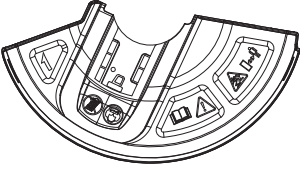

02. x1



03. x1

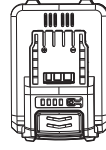

05. x1*

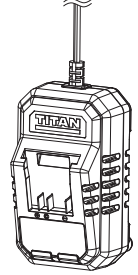

06. x1*

*Akü grubu ve şarj cihazı, yalnızca temel ünite olarak satın alındığında temin edilmez.

TR İhtiyaç duyacaklarınız

x1



(tedarik edilmeyen öğeler)

- Uygun kişisel koruyucu ekipman
- Yıldız tornavida

TR İçindekiler

| | |
|---------------------|----|
| TR | |
| Ürün açıklaması | 3 |
| Güvenlik | 4 |
| Hazırlık | 18 |
| Montaj | 19 |
| İşlevler ve Ayarlar | 20 |
| Kullanım | 24 |
| Bakım ve muhafaza | 25 |
| Garanti | 30 |
| Uygunluk beyanı | 31 |

TR Ürün açıklaması

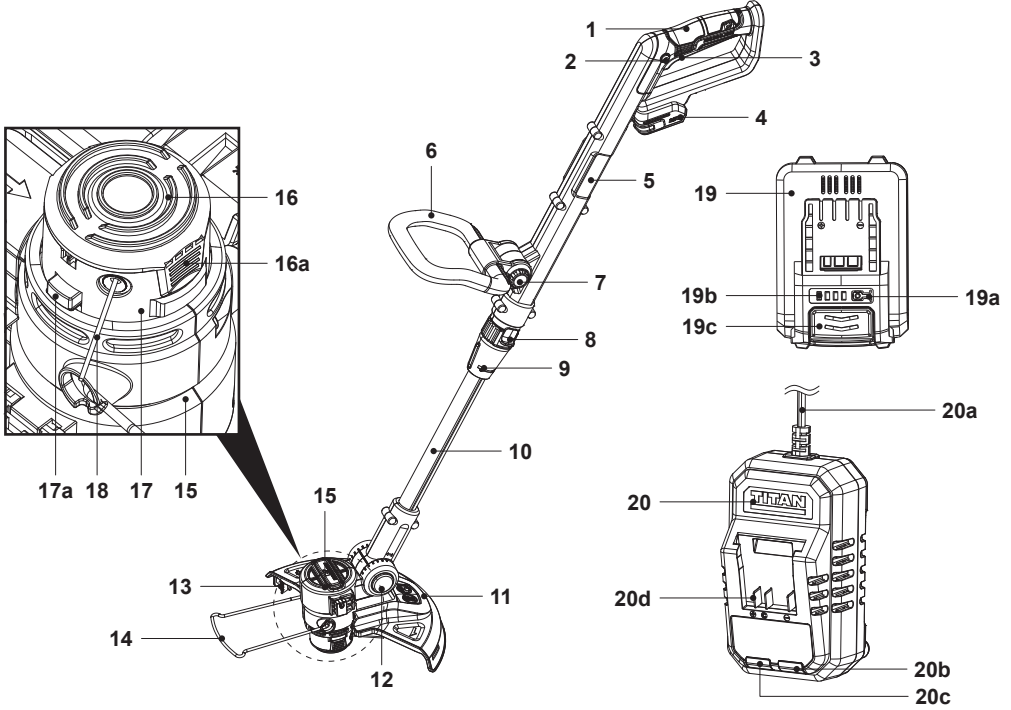

1. Üst tutma yeri
2. Açma / kapatma anahtarı
3. Güvenlik anahtarı
4. Akü bölmesi portu
5. Üst çubuk
6. Yardımcı tutma yeri
7. Yardımcı tutma yeri kilidi
8. Açı ayarı kilidi
9. Uzatma borusu kilidi
10. Uzatma borusu
11. Koruyucu
 - a. Vida (koruyucu için)
12. Kesme başlığı kilidi
13. Şerit kesme bıçağı
14. Bitki koruyucu
15. Kesme başlığı
 - a. Kenar kesici desteği
16. Makara kapağı
 - a. Makara kapağı serbest bırakma düğmesi
17. Makara muhafazası
 - a. Makara düğmesi
18. Kesme şeridi
19. Akü grubu*
 - a. Akü kapasitesi düğmesi
 - b. Akü kapasitesi göstergesi
 - c. Serbest bırakma düğmesi
20. Şarj cihazı*
 - a. Şebeke fişi olan şebeke kablosu
 - b. LED (yeşil)
 - c. LED (kırmızı)
 - d. Akü bölmesi portu



NOT: *Akü grubu ve şarj cihazı, yalnızca temel ünite olarak satın alındığında temin edilmez.



Genel makine güvenlik uyarıları



UYARI! BU MAKİNEYLE BİRLİKTE VERİLEN TM GVENLİK UYARILARINI, TALİMATLARI, ÇİZİMLERİ VE TEKNİK ÖZELLİKLERİ OKUYUN. AŞAĞIDAKİ TM TALİMATLARIN DİKKATE ALINMAMASI ELEKTRİK ÇARPMASI, YANGIN VE/ VEYA CİDDİ YARALANMALARA SEBEP OLABİLİR.

Tm uyarıları ve talimatları ileride başvurmak zere saklayın.

Uyarılardaki "makine" ifadesi ile Őebekeden beslenen (kablolu) veya akyle alıŐan (kablosuz) makineniz kastedilmektedir.

alıŐma alanı gvenliĐi

- **alıŐma alanının temiz ve aydınlık olmasını saĐlayın.** DaĐınık veya karanlık alanlar kazalara yol aar.
- **Makineleri yanıcı sıvı, gaz veya toz bulunan yerler gibi patlayıcı ortamlarda alıŐtırmayın.** Makineler, tozların veya dumanların alev almasına sebep olabilecek kıvılcımlar oluŐturur.
- **Makineyle alıŐırken ocukları ve iŐi olmayan kiŐileri uzak tutun.** Dikkatinizin daĐılması kontrol kaybetmenize sebep olabilir.

Elektrik gvenliĐi

- **Makinelerin fiŐleri prize uygun olmalıdır. FiŐte asla herhangi bir Őekilde deĐiŐiklik yapmayın. Herhangi bir adaptr fiŐini topraklanmış makinelerde kullanmayın.** zerinde deĐiŐiklik yapılmamıŐ fiŐler ve uygun prizler elektrik arpması riskini azaltır.
- **Borular, radyatrler, fırın ve ocaklar veya buzdolapları gibi topraklanmış yzeylerle vcut temasından kaının.** Vcudunuzun topraklanmış olması durumunda ciddi bir elektrik arpması riski bulunur.

- **Makineleri yağmura veya ıslak ortamlara maruz bırakmayın.** Makineye su girmesi elektrik çarpması riskini artırır.
- **Kabloyu uygunsuz şekilde kullanmayın. Kabloyu asla taşıma, çekme veya makineyi fişten çıkarma amacıyla kullanmayın. Kabloyu sıcak, yağ, keskin uçlar veya hareketli parçalardan uzak tutun.** Hasar görmüş veya dolanmış kablolar elektrik çarpması riskini artırır.
- **Makineyi dış mekanlarda çalıştırırken dış mekan kullanımına uygun bir uzatma kablosu kullanın.** Dış mekan kullanımına uygun bir kablonun kullanılması elektrik çarpması riskini azaltır.
- **Makinenin nemli alanda kullanılması kaçınılmazsa kaçak akım rölesi (RCD) korumalı bir güç kaynağı kullanın.** Kaçak akım rölesi kullanmak elektrik çarpması riskini azaltır.

Kişisel güvenlik

- **Makine kullanırken dikkatli olun, ne yaptığınıza dikkat edin ve sağduyulu olun. Yorgunsanız veya uyuşturucu, alkol ya da ilaç etkisi altındaysanız makineyi kullanmayın.** Makineleri çalıştırırken dikkatinizin bir an dahi dağılması ciddi kişisel yaralanmalara sebep olabilir.
- **Kişisel koruyucu ekipman kullanın. Daima koruyucu gözlük takın.** Uygun koşullar için kullanılan toz maskesi, kaymayan emniyet ayakkabıları, kask veya koruyucu kulaklık gibi koruyucu ekipmanlar fiziksel yaralanmaları azaltır.
- **Kazara çalışmaları önleyin. Makineyi güç kaynağına ve/veya akü grubuna bağlamadan, kaldırmadan veya taşımadan önce anahtarın kapalı konumda olduğundan emin olun.** Makinelerin parmağınız anahtarın üzerindeyken taşınması veya anahtarı açık konumdaki makinelere enerji verilmesi kazalara neden olabilir.
- **Makineyi çalıştırmadan önce tüm ayar anahtarlarını veya anahtarları çıkarın.** Makinenin hareketli parçasına takılı kalan bir ayar anahtarı veya anahtar kişisel yaralanmalara neden olabilir.
- **Fazla uzanmaya çalışmayın. Zemine her zaman sağlam ve dengeli basın.** Bu, beklenmeyen durumlarda makinenin daha iyi kontrol edilmesini sağlar.

- **Uygun bir şekilde giyinin. Bol kıyafetler giymeyin ve takı takmayın. Saçlarınızı ve giysilerinizi hareketli parçalardan uzak tutun.** Bol kıyafetler, takılar veya uzun saçlar hareketli parçalara takılabilir.
- **Toz giderici ve toplayıcı ekipmanların bağlantısı için cihazlar temin edildiye bu cihazların bağlandığından ve uygun şekilde kullanıldığından emin olun.** Toz toplayıcının kullanılması tozla ilgili tehlikelerin azaltılmasını sağlar.
- **Makinelerin sık kullanılmasından elde edilen alışkanlığın, rahat olmanıza ve makine güvenlik ilkelerini yok saymanıza yol açmasına izin vermeyin.** Dikkatsiz bir eylem, bir saniyeden kısa bir süre içinde ciddi yaralanmalara neden olabilir.

Makinenin kullanımı ve bakımı

- **Makineyi zorlamayın. Uygulamanız için doğru makineyi kullanın.** Doğru makinenin kullanılması, aletin yapmak üzere tasarlandığı işin daha iyi ve güvenli şekilde yürütülmesini sağlar.
- **Anahtar makineyi açıp kapatmıyorsa makineyi kullanmayın.** Anahtarla kontrol edilemeyen makineler tehlikelidir ve onarılmalıdır.
- **Herhangi bir ayarlama yapmadan, aksesuarları değiştirmeden veya makineyi depolamadan önce fişin güç kaynağıyla bağlantısını kesin ve/veya akü grubunu makineden (ayrılabiliriyorsa) çıkarın.** Bu tür önleyici güvenlik önlemleri, makinenin kazara çalıştırılması riskini azaltır.
- **Kullanılmayan makineleri çocukların ulaşamayacağı bir yerde depolayın ve makineye veya bu talimatlara dair bilgi sahibi olmayan kişilerin makineyi çalıştırmasına izin vermeyin.** Makinelerin acemi kullanıcılar tarafından kullanılması tehlikelidir.
- **Makine ve aksesuarların bakımını yapın.** Hareketli parçaların yanlış hizalanma veya bağlantı durumunu, kırık parçaların olup olmadığını ve makinenin çalışmasını etkileyebilecek her türlü durumu kontrol edin. Zarar görmüşse makinenin kullanım öncesinde onarılmasını sağlayın. Yeterli bakım yapılmamış makineler çok sayıda kazaya sebep olmaktadır.

- **Kesme aletlerinin keskin ve temiz olmasını sağlayın.** Bakımı uygun şekilde yapılan, keskin kesici kenarları olan kesme aletleri daha az tutukluk yapar ve daha kolay kontrol edilir.
- **Makineyi, aksesuarları, alet uçlarını ve benzeri bileşenleri çalışma şartlarını ve yapılacak işi göz önünde bulundurarak bu talimatlara uygun şekilde kullanın.** Makinenin uygun olduğu işler dışında kullanılması tehlikeli durumlara yol açabilir.
- **Tutma yerlerini ve kavrama yüzeylerini kuru ve temiz tutun.** Bu kısımlarda yağ veya gres bulunmamasını sağlayın. Kaygan tutma yerleri ve kavrama yüzeyleri, beklenmeyen durumlarda makinenin güvenli şekilde taşınmasına ve kontrol edilmesine izin vermez.

Akülü makine kullanımı ve bakımı

- **Yalnızca üretici tarafından belirtilen şarj cihazıyla yeniden şarj edin.** Yalnızca tek bir türdeki akü grubuna uygun bir şarj cihazının başka akü grubuyla kullanılması yangın riski oluşturabilir.
- **Makineleri yalnızca özel olarak belirtilmiş akü gruplarıyla kullanın.** Farklı herhangi bir akü grubunun kullanılması yaralanma ve yangın riski oluşturabilir.
- **Akü grubu kullanılmadığında ataşlar, bozuk paralar, anahtarlar, çivi ve vidalar gibi başka metal nesnelere veya bir terminalden diğer terminale bağlantı yapabilecek diğer küçük metal nesnelere uzak tutun.** Akü terminallerinde kısa devre yapmak yanıklara veya yangına sebep olabilir.
- **Uygun olmayan koşullar altında aküden sıvı sızabilir; temas etmekten kaçının. Kazara bir temas meydana gelirse suyla durulayın. Sıvı, gözlerle temas ederse derhal tıbbi yardım alın.** Aküden sızan sıvı, tahriş veya yanıklara sebep olabilir.
- **Hasarlı veya modifiye edilmiş akü grubunu veya makineyi kullanmayın.** Hasarlı veya modifiye edilmiş aküler yangın, patlama veya yaralanma riski ile sonuçlanabilecek öngörülemez davranışlar sergileyebilir.
- **Akü grubunu veya makineyi ateşe ya da aşırı sıcaklığa maruz bırakmayın.** Yangına veya 130 °C'nin üzerindeki sıcaklıklara maruz bırakmak patlamaya neden olabilir.

- **Tüm şarj etme talimatlarına uyun ve akü grubunu veya makineyi talimatlarda belirtilen sıcaklık aralığının dışında şarj etmeyin.** Uygun olmayan şekilde veya belirtilen aralığın dışındaki sıcaklıklarda şarj edilmesi aküye zarar verebilir ve yangın riskini artırabilir.

Servis

- **Makinenizin servis işlemlerinin yalnızca aynı yedek parçalar kullanılarak yetkili bir tamirci tarafından yapılmasını sağlayın.** Bu, makine güvenliğinin korunmasını sağlar.
- **Hasarlı akü gruplarını asla servise sokmayın.** Akü gruplarının servisi yalnızca üretici veya yetkili servis sağlayıcıları tarafından gerçekleştirilmelidir.

Çim kesici güvenlik uyarıları

- **Makineyi kötü hava koşullarında; özellikle de yıldırım düşme riski olduğunda kullanmayın.** Bu, yıldırım çarpması riskini azaltır.
- **Makinenin kullanılacağı alanı vahşi yaşam açısından iyice inceleyin.** Çalışma sırasında makine, vahşi yaşama zarar verebilir.
- **Makinenin kullanılacağı alanı iyice kontrol edin ve tüm taşları, dalları, telleri, kemikleri ve diğer yabancı cisimleri çıkarın.** Fırlayan nesnelere kişisel yaralanmalara yol açabilir.
- **Makineyi kullanmadan önce kesici veya bıçağın ve kesici ya da bıçak tertibatının hasar görmemiş olduğunu her zaman gözünüzle kontrol edin.** Hasarlı parçalar yaralanma riskini artırır.
- **Göz, kulak, baş ve el koruması kullanın.** Yeterli koruyucu ekipman, sıçrayan döküntüler veya kesme şeridi ya da bıçakla kazara temas nedeniyle oluşabilecek yaralanmaları azaltır.
- **Aksesuar değiştirme talimatlarını izleyin.** Yanlış sıkılmış bıçak sabitleme somunları veya civataları bıçağa zarar verebilir veya bıçağın ayrılmasına neden olabilir.

- **Makineyi kullanırken her zaman kaymayan, koruyucu bir ayakkabı giyin. Makineyi yalın ayak veya açık sandalet giyerken kullanmayın.** Bu, ayakların hareketli kesiciler veya şeritlerle temas etmesi nedeniyle yaralanma olasılığını azaltır.
- **Makineyi çalıştırırken her zaman uzun pantolon giyin.** Açıkta kalan cilt, fırlayan nesnelere neden olabileceği yaralanma olasılığını artırır.
- **Makineyle çalışırken işi olmayan kişileri uzak tutun.** Sıçrayan döküntüler, ciddi yaralanmalara neden olabilir.
- **Makineyi çalıştırırken her zaman iki elinizi kullanın.** Makineyi iki elinizle tutmak kontrol kaybını önler.
- **Kesme şeridi veya bıçak gizli kablolarla temas edebileceği için makineyi sadece yalıtımlı kavrama yüzeylerinden tutun.** Kesme şeridinin veya bıçakların "elektrik yüklü" bir kabloyla temas etmesi, makinenin bu temastan etkilenen metal parçalarının "elektrik yüklenmesine" ve kullanıcıya elektrik şoku yaşatmasına sebep olabilir.
- **Zemine her zaman sağlam basın ve makineyi yalnızca zeminde ayakta dururken çalıştırın.** Kaygan veya dengesiz yüzeyler denge kaybına ya da makinenin kontrolünün kaybedilmesine neden olabilir.
- **Makineyi aşırı dik yokuşlarda kullanmayın.** Bu, kişisel yaralanmaya neden olabilecek kontrol kaybı, kayma ve düşme riskini azaltır.
- **Eğimli yerlerde çalışırken her zaman adımınıza dikkat edin; çimleri yatay olarak biçin, eğime paralel yönde çalışmayın ve yön değiştirirken çok dikkatli olun.** Bu, kişisel yaralanmaya neden olabilecek kontrol kaybı, kayma ve düşme riskini azaltır.
- **Makine çalışırken vücudunuzun tüm bölümlerini kesiciden, şeritten veya bıçaktan uzak tutun. Makineyi çalıştırmadan önce kesici, şerit veya bıçağın herhangi bir şeye temas etmediğinden emin olun.** Makineyi çalıştırırken dikkatinizin bir an dahi dağılması yaralanmanıza veya başkalarının yaralanmasına sebep olabilir.

- **Makineyi bel yüksekliğinin üzerinde çalıştırmayın.** Bu, istenmeyen kesici temasını önlemeye yardımcı olur ve beklenmeyen durumlarda makinenin daha iyi kontrol edilmesini sağlar.
- **Gergin çalları veya fideleri keserken geri tepmeye karşı dikkatli olun.** Ağaç liflerindeki gerginlik serbest bırakıldığında çalı veya fideler operatöre çarpabilir ve/veya makineyi kontrolsüz şekilde fırlatabilir.
- **Çalı ve fideleri keserken son derece dikkatli olun.** İnce malzemeler bıçağa takılabilir ve size doğru kamçı gibi çarpabilir veya dengeyi bozabilir.
- **Makinenin kontrolünü bırakmayın ve hareket halindeyken kesicilere, şeritlere veya bıçaklara ve diğer tehlikeli hareketli parçalara dokunmayın.** Bu, hareketli parçaların yaralama riskini azaltır.
- **Makineyi, makine kapalıyken ve vücudunuzdan uzak tutarak taşıyın.** Makinenin doğru şekilde taşınması, hareketli bir kesici, şerit veya bıçak ile kazara temas etme olasılığını azaltır.
- **Yalnızca üretici tarafından belirtilen yedek kesicileri, şeritleri, kesme başlıklarını ve bıçakları kullanın.** Yanlış yedek parçalar, kırılma ve yaralanma riskini artırabilir.
- **Sıkışmış malzemeleri temizlerken veya makineye bakım yaparken güç anahtarının kapalı olduğundan ve akü grubunun çıkarıldığından emin olun.** Sıkışmış malzemeleri temizlerken veya bakım işlemi yaparken makinenin beklenmedik şekilde çalıştırılması ciddi kişisel yaralanmalara yol açabilir.

Genel güvenlik uyarıları

- Çocukların, fiziksel, duyuşsal veya zihinsel becerileri kısıtlı kişilerin, yeterli deneyime ve birikime sahip olmayan kişilerin veya bu talimatlar hakkında bilgisi olmayan kişilerin makineyi kullanmasına kesinlikle izin vermeyin. Yerel yönetmelikler kullanıcı için yaş sınırlaması getirebilir.
- Çocukların makineyle oynamasına izin verilmemelidir.
- Cihazın temizliğı ve bakımı, çocuklar tarafından yapılmamalıdır.

Eđitim

- Kullanım kılavuzunu dikkatlice okuyun. Kontrollere ve makinenin dođru kullanımına y6nelik bilgi sahibi olun.
- Kiřilere ya da kiřilerin m6lklarine y6nelik kazalar ve hasarlardan operat6r ya da kullanıcı sorumludur.

Hazırlık

- Kullanım 6ncesinde daima makinede hasarlı, eksik veya yanlış takılmış muhafaza ve koruyucuların bulunup bulunmadığını kontrol edin.
- Makineyi, insanların ve 6zellikle 6ocukların ya da evcil hayvanların yakınında asla kullanmayın.

6alıřtırma

- Makinenin yakınında bařkaları, 6zellikle de 6ocuklar ve evcil hayvanlar varsa makineyi kullanmayı bırakın.
- Makineyi sadece g6n iřıđında veya yeterli aydınlatma kořullarında kullanın.
- Daima makinenin g66 kaynađı ile olan bađlantısını kesin (yani ak6 grubunu 6ıkarın):
 - Makine herhangi bir g6zetim olmadan bırakıldıđında;
 - Bir tıkanıklıđı temizlemeden 6nce;
 - Makineyi kontrol etmeden, temizlemeden ya da kullanmadan 6nce;
 - Yabancı bir cisme 6arptıktan sonra makinede hasar olup olmadıđını kontrol etmek i6in;
 - Makine anormal řekilde sarsılmaya bařlarsa acilen kontrol etmek i6in;
- Makine anormal řekilde titremeye bařlar veya yabancı bir nesneye 6arparsa hemen kontrol edilmelidir.
 - Makineyi derhal kapatın ve g66 kaynađı ile bađlantısını kesin.
 - Hasar belirtileri i6in inceleme yapın.
 - Hasarlı par6alarda gerekli onarımları ger6ekleřtirin.
 - Gevřek par6a olup olmadıđını kontrol edin ve bunları sıkın.

- Makinenin güç kaynağı bağlantısı kesilmeden ve hareketli tehlikeli parçalar tamamen durmadan tehlikeli hareketli parçalara dokunmayın.
- Metalik olmayan kesme parçalarını kesinlikle metal kesme parçalarıyla değiştirmeyin.
- Makineye fazla yaklaşmayın ve eğimlerde adımınızı sağlam atarak dengenizi her zaman koruyun. Kesinlikle koşmayın, her zaman yürüyün.
- Koruma bileşenleri zarar görmüş veya güvenlik cihazları bulunmayan makineyi kesinlikle çalıştırmayın.
- Kesme aksesuarı koruyucu ve tutma yeri ayarları, motor durdurulup akü çıkarılmış haldeyken yapılmalıdır.
- Sert bir cisme çarptıktan sonra veya aşırı titreşim hissederseniz makineyi kontrol edin.
- Filament şeridin uzunluğunu sınırlamak amacıyla kullanılan keskin aletlerden ellerinizi uzak tutun.

Bakım ve depolama

- Bakım ya da temizlik işlerini yürütmeden önce makinenin güç kaynağıyla bağlantısını kesin (yani akü grubunu çıkarın).
- Yalnızca üretici tarafından sağlanan ve önerilen yedek parçaları ve aksesuarları kullanın.
- Makineyi düzenli olarak kontrol edin ve makinenin bakımını yapın. Makinenin yalnızca lisanslı bir atölyede onarılmasını sağlayın.
- Makineyi kullanmadığınızda çocukların erişemeyeceği bir yerde saklayın.
- Her kullanımda ve kullanım sonrasında bakım yapın. Ayrıca, tehlikeli parçaların hareket etme riskine karşı dikkatli olun.
- Tüm havalandırma açıklıklarını her zaman kalıntılardan temizleyin.
- Depolamadan önce mutlaka temizleyin ve bakım yapın.

Titreşim ve gürültünün azaltılması

Gürültü ve titreşim yayılımının etkisini azaltmak için çalışma süresini sınırlayın, düşük titreşimli ve alçak sesli çalıştırma modlarını seçin ve kişisel koruyucu donanım kullanın.

Titreşim ve gürültüye maruz kalma risklerini en düşük seviyeye indirmek için aşağıdaki maddeleri göz önünde bulundurun:

- Makineyi bu talimatlara uyarak yalnızca tasarım amacına uygun olarak kullanın.
- Makinenin iyi durumda olduğundan ve bakımının düzgün şekilde yapıldığından emin olun.
- Makine için doğru eklentileri kullanın ve bunların iyi durumda olduklarından emin olun.
- Tutma yerlerini / kavrama yüzeylerini sıkıca kavrayın.
- Makinenin bakımını bu talimatlara uygun şekilde yapın ve (gerekli yerlerde) iyi yağlanmış olmasını sağlayın.
- İş programınızı yüksek titreşimli herhangi bir makineyi uzun bir süreye yayarak kullanacak şekilde planlayın.
- Makinenin uzun süreli kullanımı, kullanıcıyı el-kol titreşim sendromu (HAVS) olarak adlandırılan, örneğin parmakların beyazlaması gibi bir dizi duruma ve ayrıca karpal tünel sendromu gibi belirli bazı hastalıklara neden olabilecek titreşimlere maruz bırakır. Makineyi kullanırken maruz kalınan riski azaltmak için daima koruyucu eldiven giyin ve ellerinizi sıcak tutun.

Acil durumlarda yapılması gerekenler

Bu kullanım kılavuzuyla makine kullanımı hakkında bilgi edinin. Güvenlik talimatlarını aklınızda tutun ve bu talimatlara harfi harfine uyun. Bu, riskleri ve tehlikeleri önlemeye yardımcı olur.

- **Riskleri erkenden tespit edip giderebilmek için bu makineyi kullanırken her zaman dikkatli olun.** Hızlı müdahale, ciddi yaralanmaları ve mülk hasarlarını önleyebilir.
- **Arıza olması halinde makineyi kapatın ve akü grubunu çıkarın.** Makinenin yeniden çalıştırılmadan önce gerekli niteliklere sahip bir uzman tarafından kontrol edilmesini ve gerekirse onarılmasını sağlayın.

Kalan riskler

Bu makineyi tüm güvenlik gereklilikleriyle uyumlu şekilde çalıştırsanız dahi olası yaralanma ve hasar riski mevcuttur.

Bu makinenin yapısı ve tasarımıyla bağlantılı olarak aşağıdaki tehlikeler meydana gelebilir:

- Kesikler.
- İşitme koruması olmadan çalışılıyorsa işitme kaybı.
- Makine uzun süreli kullanıldığında veya layıkıyla kullanılmadığında ve bakımı uygun şekilde yapılmadığında meydana gelen titreşim yayılımından kaynaklı sağlık sorunları.
- Kırık uygulama aletleri veya kullanım sırasında gizli nesnelere ani darbelerinden kaynaklı yaralanmalar ve mülk hasarları.
- Uçan nesnelere yol açtığı yaralanmalar ve mülk hasarları.



UYARI! BU MAKİNE, ÇALIŞMA SIRASINDA ELEKTROMANYETİK BİR ALAN YARATIR! BU ALAN BAZI KOŞULLAR ALTINDA AKTİF VEYA PASİF TIBBİ İMPLANTLARDA PARAZİTE NEDEN OLABİLİR! CİDDİ VEYA ÖLÜMCÜL YARALANMA RİSKİNİ AZALTMAK İÇİN TIBBİ İMPLANT BULUNAN KİŞİLERİN BU MAKİNEYİ ÇALIŞTIRMADAN ÖNCE DOKTORLARINA VE TIBBİ İMPLANT ÜRETİCİLERİNE DANIŞMALARINI ÖNERİRİZ!

Semboller

Makine üzerinde, derecelendirme etiketinde ve bu talimatlar içerisinde diğerlerinin yanı sıra aşağıdaki semboller ve kısaltmalar yer alır. Bunlar hakkında bilgi sahibi olarak kişisel yaralanmalar ve maddi hasar gibi tehlikeleri azaltın.

| | | | | |
|------------------|-----|---|------------------|------------|
| V | === | Volt (doğru akım / gerilim) | Hz | Hertz |
| W | | Watt | A | Amper |
| Wh | | Watt saat | Ah | Amper saat |
| °C | | Santigrat Derece | cm | Santimetre |
| kg | | Kilogram | mm | Milimetre |
| dB(A) | | Desibel (A derecelendirmeli) | dk ⁻¹ | Dakikada |
| m/s ² | | Metre bölü saniye kare | | |
| yyWxx | | Üretim tarihi kodu; üretim yılı (20yy) ve üretim haftası (Wxx). | | |



DİKKAT!
UYARI!
TEHLİKE!



Not / Açıklama.



Kullanım kılavuzunu okuyun.



Koruyucu gözlük takın!
Koruyucu kulaklık takın!



Koruyucu eldiven giyin!



Koruyucu ve kaymayan ayakkabı giyin!



Dar koruyucu giysiler giyin!



Makineyi yağmura veya ıslak ortamlara maruz bırakmayın.



Montaj, temizlik, ayarlama, bakım, depolama ve taşıma işleminden önce makineyi kapatın ve akü grubunu çıkarın.



Bakımdan önce akü grubunun bağlantısını kesin.



Metal bıçak kullanmayın.



UYARI - Fırlayan nesnelere dikkat edin!
Diğer kişileri makineden uzak tutun.



Makine ve çevredeki kişiler arasındaki mesafe en az 15 m olmalıdır.



Kilitli / kilidi açık



Garanti edilen ses gücü seviyesi değeri: 96 dB.



Bu lityum iyon akü geri dönüştürülebilir. Zorunlu geri dönüşüm yönetmeliklerine uyun.



Akü gruplarını nehirlere atmayın veya suya batırmayın.



Akü gruplarını ateşe atmayın. Patlayarak yaralanmaya sebep olurlar.



Akü gruplarını 45 °C (113 °F) üzerinde ısıya maruz bırakmayın. Akü grubunu 0 °C (32 °F) altındaki ve 45 °C (113 °F) üzerindeki sıcaklıklarda şarj etmeyin veya saklamayın.



Sigorta beyanı.



Şarj cihazı, koruma sınıfı II olarak sınıflandırılmıştır.



Bu sembol "Çarpı ile İşaretli Tekerlekli Çöp Kutusu Sembölü" olarak bilinir. Bu sembol bir makine veya akü üzerinde bulunduğu o makine veya akünün, genel ev atıklarıyla birlikte atılmaması gerektiği anlamına gelir. Elektrikli / elektronik makinelerde veya akülerde bulunan bazı kimyasallar sağlık ve çevre için zararlı olabilir. Elektrikli / elektronik / akülü ürünleri yalnızca içerdikleri materyalleri yeniden kullanma ve geri dönüştürme için oluşturulmuş ayrı toplama planları çerçevesinde atın. Bu geri dönüşüm planlarının başarıyla uygulanması ve çevrenin korunması için iş birliğiniz çok büyük önem taşımaktadır.



Çarpı ile işaretli çöp kutusu. Aküler ve akü grupları, evsel atıklarla bir arada atılmamalıdır. Bulduğunuz yerde tesis varsa lütfen bu atıkları geri dönüştürün. Geri dönüşüm tavsiyesi için Yerel Yönetiminize veya yerel mağazanıza danışın. Akü gruplarını nehirlere atmayın veya suya batırmayın.



Makine, geçerli Avrupa direktifleri ile uyumludur ve bu direktiflere ilişkin bir uygunluk değerlendirme yöntemi uygulanmıştır.

Teknik Özellikler

Genel

- > **Model no.** : MCI1198GGT
: TTI1199GGT
- > **Nominal gerilim** : 18 V ---
- > **Maksimum hız n_0** : 8500 dk⁻¹
- > **Kesme genişliği** : 25 cm
- > **Koruma derecesi** : IPX0
- > **Ağırlık (akü grubu olmadan)** : yaklaşık 1,75 kg
- > **Boyutlar (tamamen monte edilmiş)** : yaklaşık 378 x 267 x 1317 mm

Makara / kesme şeridi

- > **Malzeme** : Naylon
- > **Şerit uzunluğu** : 4 m
- > **Şerit çapı** : 1,6 mm

Akü grubu

- > **Model no.** : MBAT18-2-A / TTI801BAT-A
- > **Tip** : Lityum iyon, 10 x 3,7 V ---
- > **Kapasite** : 2 Ah, 36 Wh
- > **Gerilim** : 18 V ---
- > **Ağırlık** : yaklaşık 0,39 kg

Akü grubu için şarj cihazı

- > **Model no.** : MCB1473CHR / TTB1472CHR
- > **Nominal giriş** : 220-240 V~, 50 Hz, 60 W
- > **Nominal çıkış** : 21,4 V --- , 2,4 A
- > **Koruma sınıfı** : \square / II
- > **Dahili sigorta** : T3.15 A

Kullanılabilir akü grubu (ayrı satılır)

- | | | | | |
|---------------------|------------------|------------------|------------------|-------------------------|
| > Model no.: | MBAT18-2 | MBAT18-4 | MBAT18-5 | MDVB36-4 MCT1239BAT |
| | TTI801BAT | TTI802BAT | TTI803BAT | TTB812BAT TTT1240BAT |
| > Kapasite: | 2 Ah | 4 Ah | 5 Ah | 8 Ah |
| > Ağırlık: | Yaklaşık: 0,4 kg | Yaklaşık: 0,7 kg | Yaklaşık: 0,7 kg | Yaklaşık: 1,1 kg |

Kullanılabilir şarj cihazı (ayrı satılır)

- | | | | |
|-------------------------|-----------------------------|---------------------------|---------------------------------------|
| > Model no.: | MC18 | MFC18 | MFC36 |
| | TTB804CHR | TTB805CHR | MCB1241CHR TTB815CHR TTB1242CHR |
| > Nominal çıkış: | 21,4 V --- , 2,4 A | 21,4 V --- , 4 A | 21 V --- , 8 A |

Ses değerleri

- > **Ses basıncı seviyesi L_{pA}** : 76,2 dB(A)
- > **Belirsizlik K_{pA}** : 3 dB(A)
- > **Ses gücü seviyesi L_{WA}** : 84,83 dB(A)
- > **Belirsizlik K_{WA}** : 1,51 dB(A)
- > **Garanti edilen Ses gücü seviyesi L_{WA}** : 96 dB(A)

El kol titreşim değerleri

- > El kol titreşim değerleri a_h : 1,35 m/s²
> Belirsizlik K : 1,5 m/s²

Ses değerleri, EN 50636-2-91'de belirtilen ses testi kodu uyarınca EN ISO 11201 ve EN ISO 3744 temel standartları kullanılarak belirlenmiştir.

Kullanıcının maruz kaldığı ses yoğunluğu seviyesi 80 dB(A) değerini aşabilir ve kulakları korumaya yönelik önlemler alınmalıdır.

Belirtilen toplam titreşim değerleri ve belirtilen gürültü emisyonu değerleri, standart bir test yöntemi ile uyumlu olarak ölçülmüştür ve bir aleti başka bir aletle karşılaştırmak için kullanılabilir;

Belirtilen toplam titreşim değerleri ve belirtilen gürültü emisyonu değerleri, maruz kalma ön değerlendirmesinde de kullanılabilir.



UYARI! MAKİNENİN FİİLİ KULLANIMI SIRASINDAKİ TİTREŞİM VE GÜRÜLTÜ EMİSYONLARI, MAKİNENİN KULLANIM ŞEKİLLERİNE VE ÖZELLİKLE HANGİ MALZEME TÜRÜNÜN İŞLENDİĞİNE BAĞLI OLARAK BELİRTİLEN DEĞERLERDEN FARKLI OLABİLİR; VE OPERATÖRÜ KORUMAK İÇİN GERÇEK KULLANIM KOŞULLARINDAKİ MARUZ KALMA TAHMİNİNE DAYALI GÜVENLİK ÖNLEMLERİNİN BELİRLENMESİ GEREKİR (TETİKLEME SÜRESİNE EK OLARAK MAKİNENİN KAPALI OLDUĞU VE RÖLANTİDE ÇALIŞTIĞI ZAMANLAR GİBİ ÇALIŞMA DÖNGÜSÜNÜN TÜM BÖLÜMLERİNİ DİKKATE ALIN).

Derecelendirme etiketi açıklaması

Çim kesici: MCI1199GGT

MC = MAC Allister Marka

I = 18 V Lityum iyon

1199 = Seri numarası

GGT = Çim kesici

TTI1199GGT

TT = TITAN Marka

I = 18 V Lityum iyon

1199 = Seri numarası

GGT = Çim kesici

TR Hazırlık

Ambalajdan çıkarma



**UYARI! BU MAKİNE VE AMBALAJI ÇOCUK OYUNCAĞI DEĞİLDİR!
ÇOCUKLAR PLASTİK TORBALAR, LEVHALAR VE KÜÇÜK
PARÇALARLA OYNAMAMALIDIR! ÖLÜMLE SONUÇLANABİLECEK
BOĞULMA TEHLİKESİ VARDIR!**

1. Tüm parçaları ambalajdan çıkarıp düz ve sabit bir zemine koyun.
2. Tüm ambalaj malzemelerini ve varsa sevkiyat araçlarını kaldırın.
3. Teslim edilen içeriğin eksiksiz ve hasarsız olduğundan emin olun. Parçaların eksik veya hasarlı olduğunu tespit ederseniz makineyi kullanmayın ve bayinizle iletişime geçin. Eksik veya hasarlı bir makinenin kullanılması insanlara ve mülke zarar verebilir.
4. Montaj ve kullanım için gerekli tüm aksesuarlara, araçlara ve kişisel koruyucu donanıma sahip olduğunuzdan emin olun.



UYARI! MAKİNE, KULLANIM ÖNCESİNDE TAMAMEN MONTE EDİLMELİDİR! YALNIZCA KİSMİ OLARAK MONTE EDİLMİŞ VEYA HASARLI PARÇALARLA MONTE EDİLMİŞ BİR MAKİNEYİ KULLANMAYIN!



MONTAJ TALİMATLARINI ADIM ADIM İZLEYİN VE MAKİNEYİ KOLAYCA MONTE ETMEK İÇİN SUNULAN RESİMLERİ GÖRSEL KILAVUZ OLARAK KULLANIN!

MAKİNEYİ TAMAMEN MONTE ETMEDEN ÖNCE HERHANGİ BİR GÜÇ KAYNAĞINA BAĞLAMAYIN!



NOT: Montaj sırasında ya da ayar yaparken çıkarılan küçük parçalara dikkat edin. Kaybolmalarını önlemek için güvenli bir yerde tutun.

01 Koruyucu (11) montajı



UYARI! KORUYUCU (11) ÜZERİNDEKİ ŞERİT KESME BIÇAĞI (13) KESKİNDİR. TEMASTAN KAÇINMAMAK CİDDİ KİŞİSEL YARALANMALARA YOL AÇABİLİR.

1. Koruyucuyu (11) kesme başlığının (15) kayar yuvalarına kaydırın (Şek. 1).
2. Koruyucuyu (11) vidalarla (11a) sabitleyin (Şek. 1).

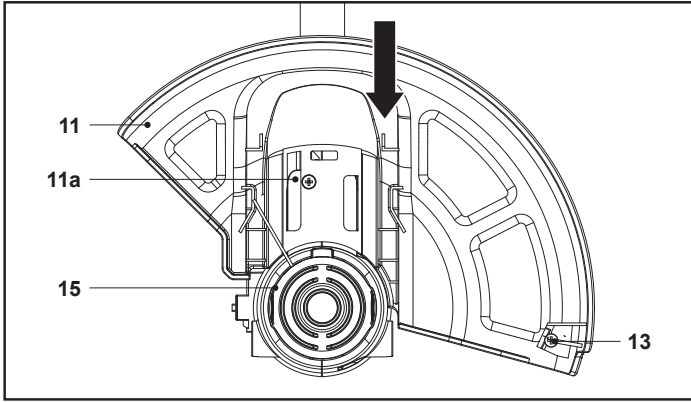

Şek. 1

Kullanım amacı

MCI1198GGT / TTI1199GGT kablosuz çim kesme makinesi 18 V nominal gerilime sahiptir. Yalnızca "Teknik Özellikler" bölümünde listelenen akü grubuyla kullanılmak üzere tasarlanmıştır.

Kablosuz çim kesme makinesi, örneğin çalıkların altında, eğimlerde veya kenarlarda bulunan erişilmesi zor ot, çim ya da benzeri yumuşak bitkilerin kesilmesine yöneliktir.

Makine, otlak çimi gibi sıra dışı kalınlıkta, kuru veya ıslak çimleri biçmek ya da yaprakları parçalamak için kullanılmamalıdır.

Güvenlik amacıyla ilk kullanım öncesinde kullanım kılavuzunun tamamının okunması ve içerisinde yer alan tüm talimatlara uyulması önemlidir. Bu makine yalnızca özel ev kullanımı içindir ve herhangi bir ticari kullanıma uygun değildir. Açıklananlardan başka amaçlar doğrultusunda kullanılmamalıdır.



UYARI! MAKİNEYİ KAPATIN VE TÜM PARÇALARIN TAMAMEN DURMASINI BEKLEYİN. ARDINDAN KONTROL, AYARLAMA, TEMİZLİK VEYA BAKIM İŞLEMLERİNİ GERÇEKLEŞTİRMEDE ÖNCE AKÜ GRUBUNU (19) ÇIKARIN.



MAKİNEYİ TAMAMEN MONTE ETMEDEN VE AYARLAMADAN ÖNCE AKÜ GRUBUNU (19) BAĞLAMAYIN!

Akü grubu (19) ve şarj cihazı (20)



UYARI! AYRICA, ŞARJ CİHAZININ AYRI KULLANIM TALİMATLARINA MUTLAKA UYUN.



NOT: Akü grubu (19) düşük şarjlı olarak teslim edilmiştir. İlk kullanım öncesinde tamamen şarj edin.

01 Akü grubunu (19) takma / çıkarma

Takma: Akü grubunu (19) akü grubu bölmesi portuna (4) yerleştirin ve yerine oturana kadar içeri kaydırın (Şek. 2).

Çıkarma: Serbest bırakma düğmesine (19c) basın ve akü grubunu (19) akü grubu bölmesi portundan (4) çıkarın (Şek. 2).

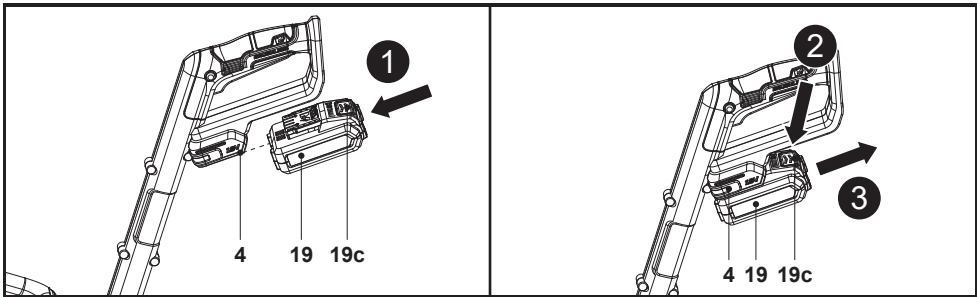

Şek. 2

02 Şarj seviyesini kontrol etme

1. Akü kapasitesi düğmesine (19a) basın (Şek. 3).
2. Akü kapasitesi göstergesinin (19b) LED'leri yaklaşık 10 saniye boyunca yanar (Şek. 3).

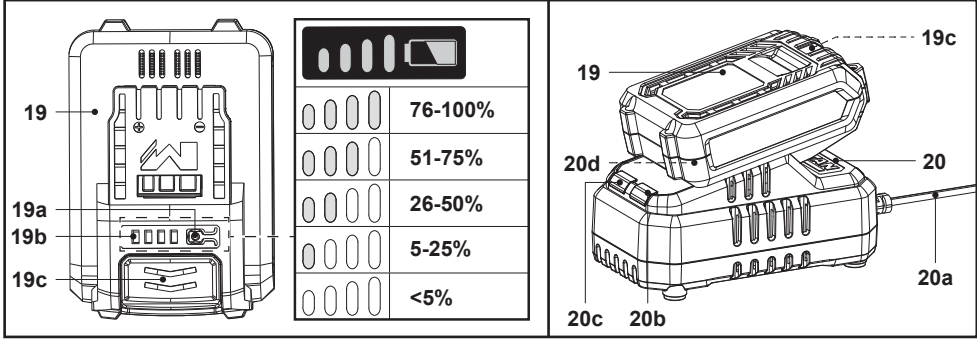

Şek. 3

03 Akü grubunu (19) şarj etme

1. Şarj cihazının (20) şebeke fişini (20a) uygun bir güç kaynağına takın.
2. Akü grubunu (19) akü grubu bölmesi portuna (20d) yerleştirin ve yerine oturana kadar içeri kaydırın (Şek. 2).
3. Şarj durumu kırmızı LED (20c) ve yeşil LED (20b) ile gösterilir:

| Kırmızı LED (20c) | Yeşil LED (20b) | Durum |
|-------------------|-----------------|--|
| Kapalı | Yanıp sönüyor | Şarj oluyor |
| Kapalı | Açık | Tamamen şarj olmuş |
| Açık | Kapalı | Akü grubu (19) sıcaklığı çok yüksek (soğuduktan sonra şarj işlemi otomatik olarak başlar). |
| Yanıp sönüyor | Kapalı | Akü grubu (19) konumunda değildir. Akü grubu (19) arızalıdır. |

4. Şarj işlemi tamamlandığında: Şarj cihazını (20) tek elinizle yerinde tutun. Serbest bırakma düğmesine (19c) basın ve akü grubunu (19) kaydırarak çıkarın (Şek. 3).

Ayarlama

01 Yardımcı tutma yerinin (6) ayarlanması

1. Yardımcı tutma yeri kilidine (7) basın (Şek. 4).
2. Yardımcı tutma yerini (6) ayarlayın (Şek. 4).
3. Yardımcı tutma yeri kilidini (7) serbest bırakın.
4. Yardımcı tutma yerinin (6) yerine kilitlendiğinden emin olun.

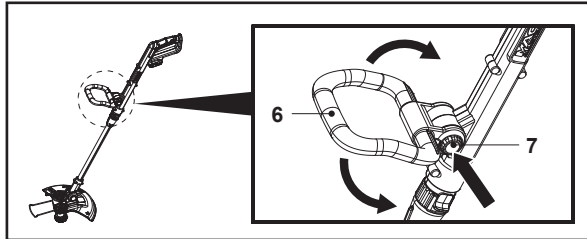

Şek. 4

02 Uzatma borusunun (10) ayarlanması

1. Uzatma borusu kilidini (9) kilit açma \square yönünde çevirerek gevşetin (Şek. 5).
2. Uzatma borusunu (10) ayarlayın (Şek. 5).
3. Uzatma borusu kilidini (9) kilit \square yönünde çevirerek sıkın (Şek. 5).
4. Uzatma borusunun (10) kilitli olduğundan emin olun.

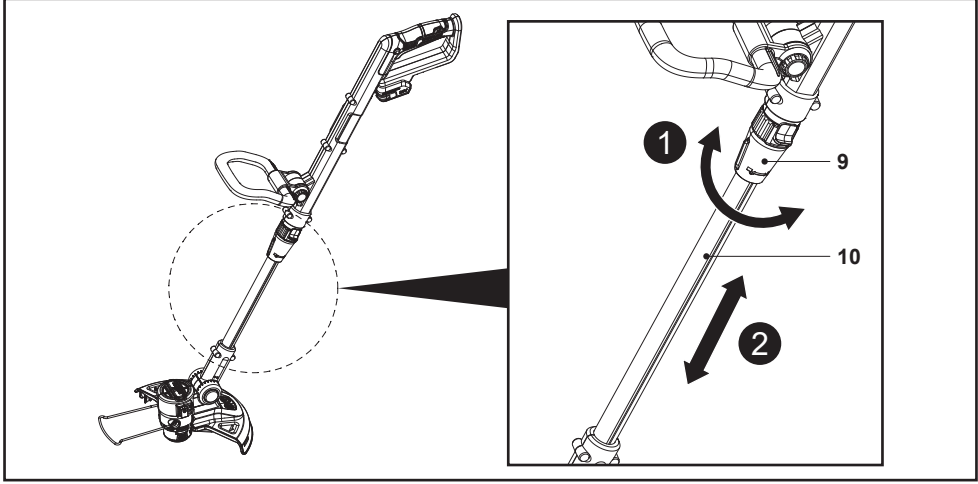

Şek. 5

03 Üst çubuk (5) açısının ayarlanması

i NOT: Üst çubuk (5) 2 konuma ayarlanabilir (0°-90° sağa).

1. Açı ayarı kilidini (8) aşağı itin (Şek. 6).
2. Üst çubuğu (5) 90° çevirin (Şek. 6).
3. Açı ayarı kilidini (8) serbest bırakın.
4. Üst çubuğun (5) yerine kilitlendiğinden emin olun.

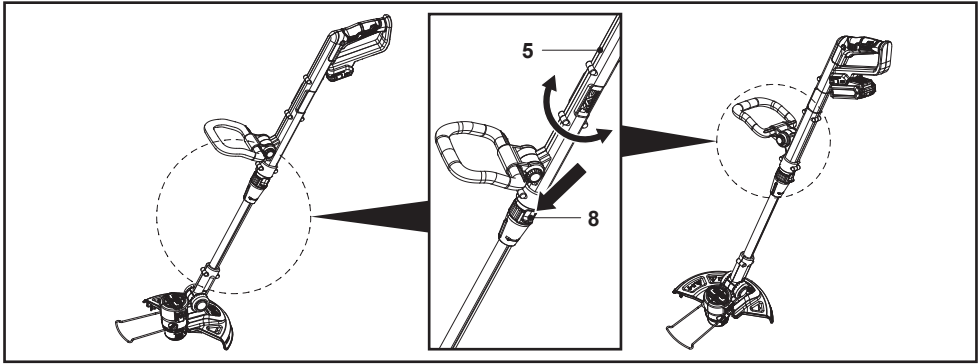

Şek. 6

04 Kesme başlığı (15) açısının ayarlanması

i **NOT:** Kesme başlığı (15) 7 konuma ayarlanabilir (0°, 15°, 30°, 45°, 60°, 75°, 90°) (Şek. 7).

1. Kesme başlığı kilidine (12) basın (Şek. 7).
2. Kesme başlığı (15) açısını ayarlayın (Şek. 7).
3. Kesme başlığı kilidini (12) serbest bırakın.
4. Kesme başlığının (15) yerine kilitlendiğinden emin olun.

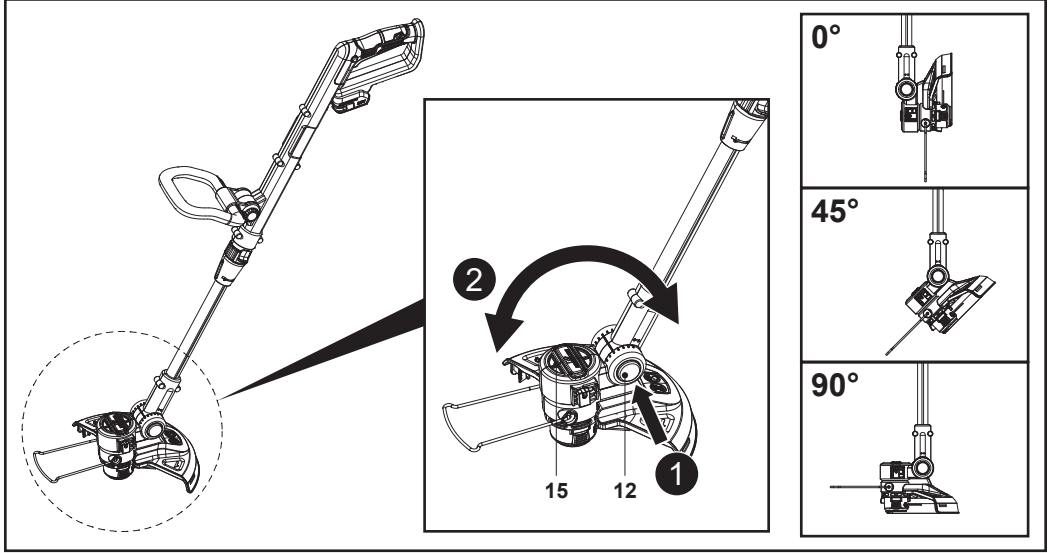

Şek. 7

05 Bitki koruyucunun (14) ayarlanması

i **NOT:** Kesme şeridinin (18) çarpabileceği engellerle mesafeyi korumak için bitki koruyucuyu (14) kullanın.

- Kullanım için: Öndeki bitki koruyucuyu (14) katlayın.
- Bitki koruyucuyu (14) depolama için veya kullanılmadığında yukarı katlayın.

Makinenin kullanılması



NOT: Kesme şeridi (18) düzenli olarak uzatılmalıdır. Kesme şeridi artık uzatılmıyorsa makarayı değiştirin.

01 Genel çalışma talimatları

- Duruşunuzun sabit olduğundan emin olun ve makineyi her iki elinizle üst tutma yerinden (1) ve yardımcı tutma yerinden (6) sıkıca tutun.
- Budama işlemi için ana tutma yeri (1) açısını 0° olarak ayarlayın.
- Makineyi sağ tarafınızla makine arasında bir boşluk olacak şekilde sıkıca tutun.
- Dik durun, öne doğru eğilmeyin ve vücudunuzun konumuna dikkat edin. Dengenizi korumak için ayaklarınızı birbirinden ayırın.
- Kesme başlığını (15) zeminin altına doğru yaklaşık 30° açıyla tutun (Şek. 8).
- Bir sonraki alandaki çimleri budamak üzere makineyi başlangıç konumuna geri çekmeden önce soldan sağa yavaş ve düzenli yaylar çizin (Şek. 8).

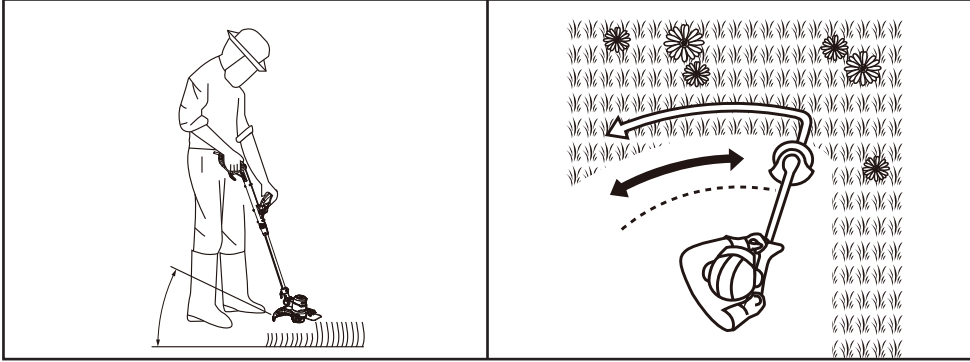

Şek. 8

- Makara kapağının (16) yere çarpmasına izin vermeyin.
- Makinenin temiz olduğundan ve sıkışmasına neden olabilecek kesilmiş çimler olmadığından emin olun. Düzenli olarak kontrol edin. Açma / kapatma anahtarını (2) serbest bırakın ve kontrol etmeden önce akü grubunun (19) bağlantısını kesin.
- Çalışma sırasında çalışma alanına giren başka kişiler sizi rahatsız ederse makineyi derhal kapatın. Makineyi bir yere koymadan önce mutlaka tamamen durmasını bekleyin.
- Kendinizi fazla yormayın. İşe odaklanabilmeniz ve makine üzerinde tam kontrol sağlamanız için çalışmaya düzenli olarak ara verin.
- Uzun çimleri kademeli olarak kesin; tek seferde kesmeye çalışmayın. En iyi sonuçları elde etmek için daha uzun çimleri aşamalı olarak kesin (Şek. 9).

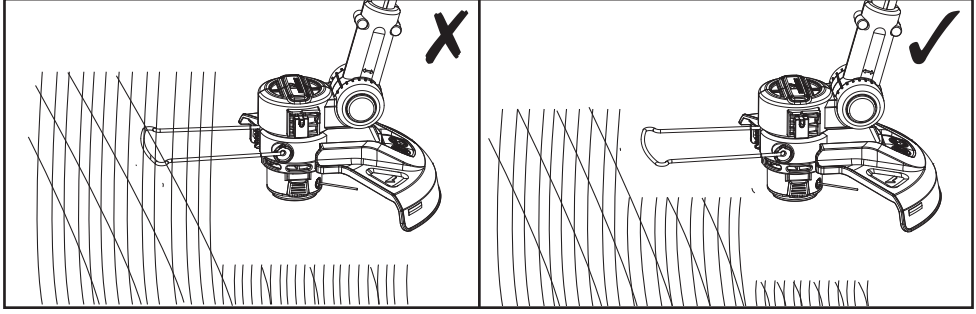

Şek. 9

- Makineyi çalıştırmak ve çalışma konumunu düzenli olarak değiştirmek için talimatlardaki çizimlere uyun, yorgunsanız bir süre dinlenin.

02 Açma / kapatma

Açma:

1. Güvenlik anahtarını (3) basılı tutun.
2. Açma / kapama anahtarını (2) basılı tutun.
3. Güvenlik anahtarını (3) serbest bırakın.

Kapatma:

- Açma / kapama anahtarını (2) serbest bırakın.

TR Bakım ve muhafaza



UYARI! YALNIZCA BU TALİMATLARA UYGUN BİR ŞEKİLDE ONARIM VE BAKIM YAPIN! DİĞER TÜM İŞLEMLER YETKİLİ BİR UZMAN TARAFINDAN YAPILMALIDIR!



UYARI! MAKİNEYİ KAPATIN VE TÜM PARÇALARIN TAMAMEN DURMASINI BEKLEYİN. ARDINDAN KONTROL, AYARLAMA, TEMİZLİK VEYA BAKIM İŞLEMLERİNİ GERÇEKLEŞTİRMEYEN ÖNCE AKÜ GRUBUNU (19) ÇIKARIN.



MAKİNEYİ TAMAMEN MONTE ETMEDEN VE AYARLAMADAN ÖNCE AKÜ GRUBUNU (19) BAĞLAMAYIN!

- Her kullanımdan önce ve sonra yıpranmış veya hasar görmüş parçalar olup olmadığını kontrol edin. Gerekirse aşınmış parçaları değiştirin veya makineyi tekrar kullanmadan önce onarım için bir yetkili servis merkeziyle irtibata geçin.

Genel temizlik



NOT: Bu makineyi temizlerken makinenin yüzeylerine zarar verebilecekleri için kimyasal, alkalın, aşındırıcı veya diğer agresif deterjanları ya da dezenfektanları kullanmayın.

- Makineyi hafif ıslak bir bez ve fırça ile temizleyin.
- Havalandırma deliklerini bir fırça veya elektrikli süpürge ile temizleyin.
- Koruyucuyu (11) temiz tutun ve kirlerden arındırın. Budanan tüm ot parçalarını çıkarın.

Bakım

- Her kullanım öncesinde ve sonrasında, makinede ve aksesuarlarında (veya eklentilerinde) yıpranma ve hasar olup olmadığını kontrol edin. Gerekirse bu kullanım kılavuzunda belirtildiği şekilde yenileriyle değiştirin.
- Koruyucunun (11) vidasını (11a) kontrol edin ve gerekirse tekrar sıkın.

Makinede kullanıcı tarafından servis yapılabilecek hiçbir parça bulunmaz.

01 Makaranın değiştirilmesi



NOT: Makara düzenli olarak değiştirilmelidir. Kesme şeridi (18) artık uzatılamıyorsa makarayı değiştirin.

1. Akü grubunu (19) çıkarın.
2. Makara muhafazasını (17) açın: Makara kapağının (16) her iki makara kapağı serbest bırakma düğmesine (16a) de aynı anda basın (Şek. 10). Makara kapağını kaldırmak için bir alet (ör. tornavida) kullanabilirsiniz.
3. Makara kapağını (16) çıkarın (Şek. 10).
4. Makarayı çıkarın.
5. Yeni makaranın kesme şeridinin (18) ucunu makara muhafazasının (17) yuvasından çıkarın. Kesme şeridini yaklaşık 15 cm kadar makara yuvasının dışına çekin.
6. Yeni makarayı makara muhafazasına (17) takın (Şek. 10).
7. Makara kapağını (16) makara muhafazasına (17) geri takın. Makara kapağı serbest bırakma düğmelerinin (16a) makara muhafazasındaki yuvalara geçtiğinden emin olun.

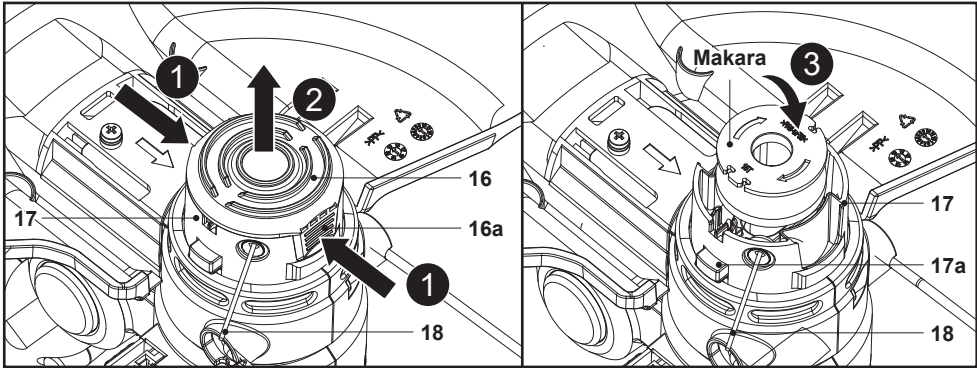

Şek. 10

02 Kesme şeridinin (18) makaraya yeniden doldurulması.

1. Akü grubunu (19) çıkarın.
2. Makara muhafazasını (17) açın: Makara kapağının (16) her iki makara kapağı serbest bırakma düğmesine (16a) de aynı anda basın (Şek. 10). Makara kapağını kaldırmak için bir alet (ör. tornavida) kullanabilirsiniz.
3. Makara kapağını (16) çıkarın (Şek. 10).
4. Makarayı çıkarın.
5. Kalan kesme şeridinin (18) tamamını makaradan çıkarın.
6. Makara muhafazasını (17) ve makarayı temizleyin.
7. 1,6 mm çapında ve 4 m uzunluğunda yeni bir kesme şeridi (18) kesin.
8. Yeni kesme şeridinin (18) bir ucunu, makara üzerindeki küçük delikten ok yönünde geçirin (Şek. 11).
9. Tüm kesme şeridini (18), makaranın çevresine makara üzerindeki okların yönünde sıkıca sarın (Şek. 11).

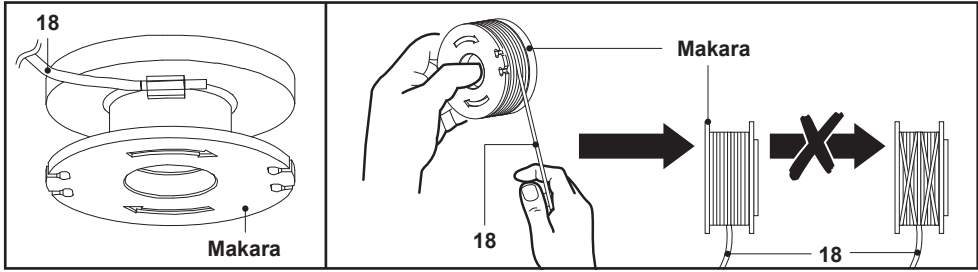

Şek. 11

03 Kesme şeridinin (18) uzatılması

i **NOT:** Kesme şeridi (18) düzenli olarak uzatılmalıdır. Kesme şeridi artık uzatılamıyorsa makarayı değiştirin.

1. Akü grubunu (19) çıkarın.
2. Makara düğmesine (17a) basın ve basılı tutun. Aynı anda kesme şeritlerini (18) yaklaşık 1-2 cm çekin.
3. Makara düğmesini (17a) serbest bırakın.
4. Kesme şeridinin (18) uçları, şerit kesme bıçağından (13) yaklaşık 1 cm çıkıntı yapana kadar tekrarlayın.
5. Makineyi açın. Fazla kesme şeridi (18) kesme bıçağı (13) tarafından kesilecektir.

04 Yedek parçalar

Makinenin aşağıda belirtilen parçaları tüketici tarafından değiştirilebilir. Yedek parçalar yetkili bayiden veya müşteri hizmetlerimizden temin edilebilir.

| Açıklama | Model No. ya da Teknik Özellik |
|-----------------------|--------------------------------|
| Makara / kesme şeridi | AKT2048 |
| Akü grubu (19) | MBAT18-2-A / TT1801BAT-A |
| Şarj cihazı (20) | MCB1473CHR / TTB1472CHR |

Onarım

Bu makine tüketici tarafından tamir edilebilecek herhangi bir parça içermez. Kontrol ve onarım için bir yetkili servis merkezi veya benzer niteliklere sahip bir kişiyle iletişime geçin.

Depolama

- Makineyi kapatın.
- Akü grubunu (19) çıkarın.
- Makineyi temizleyin.
- Yardımcı tutma yerini (6) depolama için içe doğru katlayın.
- Bitki koruyucuyu (14) katlayın.
- Makineyi kuru, donma yapmayan ve iyi havalandırılan bir yerde depolayın.
- Makineyi daima çocukların ulaşamayacağı bir yerde depolayın.

Taşıma

- Kapalı konumdaki makineyi bir elinizle üst tutma yerinden (1), diğer elinizle de yardımcı tutma yerinden (6) tutarak taşıyın.
- Gerekirse kesme bıçağı koruyucuyu (11d) takın.
- Gerekirse bitki koruyucuyu (14) katlayın.
- Makineyi ağır darbelerden veya güçlü titreşimlerden koruyun.
- Makineyi kaymaya veya düşmeye karşı emniyet altına alın.

Sorun Giderme

Şüpheli arızalar genellikle kullanıcının giderebileceği sebeplerden meydana gelir. Bu yüzden makineyi bu bölüme göre kontrol edin. Çoğu durumda sorun hızlı bir şekilde çözülebilir.



UYARI! YALNIZCA BU TALİMATLARDA BELİRTİLEN ADIMLARI İZLEYİN! SORUNU KENDİ BAŞINIZA ÇÖZEMEDİĞİNİZDE DİĞER TÜM KONTROL, BAKIM VE ONARIM İŞLERİ BİR YETKİLİ SERVİS MERKEZİ VEYA BENZER ŞEKİLDE YETKİLİ BİR UZMAN TARAFINDAN GERÇEKLEŞTİRİLMELİDİR!

| Sorun | Olası neden | Çözüm |
|-------------------------------|--|--|
| 1. Makine çalışmıyor. | 1.1. Akü grubu (19) doğru şekilde takılmamıştır. | 1.1. Akü grubunu (19) doğru şekilde takın. |
| | 1.2. Akü grubunun (19) şarjı bitmiştir. | 1.2. Akü grubunu (19) çıkarın ve şarj edin. |
| | 1.3. Akü grubu (19) hasarlıdır. | 1.3. En yakın yetkili servis merkeziyle irtibat kurun. |
| | 1.4. Üründe farklı bir elektrik arızası vardır. | 1.4. Uzman bir elektrik tesisatçısına kontrol ettirin. |
| 2. Makine tam güce erişmiyor. | 2.1. Akü grubu (19) şarj seviyesi çok düşüktür. | 2.1. Akü grubunu (19) çıkarın ve şarj edin. |
| | 2.2. Havalandırma delikleri tıkalıdır. | 2.2. Havalandırma deliklerini temizleyin. |

| Sorun | Olası neden | Çözüm |
|---------------------------------|---|--|
| 3. Makine aniden duruyor. | 3.1. Akü grubunun (19) şarjı bitmiştir. | 3.1. Akü grubunu (19) çıkarın ve şarj edin. |
| | 3.2. Akü grubu (19) çok sıcaktır. | 3.2. Akü grubunu (19) çıkarın ve soğumaya bırakın. |
| 4. Kesme sonucu yetersiz. | 4.1. Kesme şeridi (18) çok kısadır. | 4.1. Kesme şeridini (18) uzatın. |
| | | 4.2. Makarayı / kesme şeridini (18) değiştirin. |
| 5. Aşırı titreşim veya gürültü. | 5.1. Cıvatalar / somunlar gevşemiştir. | 5.1. Cıvataları / somunlar sıkın. |
| | 5.2. Kesme şeridi (18) aşınmıştır. | 5.2. Makarayı / kesme şeridini (18) değiştirin. |
| | 5.3. Makine aşınmış / hasar görmüştür. | 5.3. En yakın yetkili servis merkeziyle irtibat kurun. |

Geri dönüşüm ve imha etme



Bu sembol "Çarpı ile İşaretli Tekerlekli Çöp Kutusu Sembolü" olarak bilinir. Bu sembol bir ürün veya akü üzerinde bulunduğu anda o ürün veya akünün, genel ev atıklarıyla birlikte atılmaması gerektiği anlamına gelir. Elektrikli/elektronik ürünlerde veya akülerde bulunan bazı kimyasallar sağlık ve çevre için zararlı olabilir. Elektrikli/elektronik/akülü ürünleri yalnızca içerdikleri materyalleri yeniden kullanma ve geri dönüştürme için oluşturulmuş ayrı toplama planları çerçevesinde atın.

Bu geri dönüşüm planlarının başarıyla uygulanması ve çevrenin korunması için iş birliğiniz çok büyük önem taşımaktadır.

Boş akü grubunun imha edilmesi



Elektrikli ürün atıkları, evsel atıklarla bir arada atılmamalıdır. Bulduğunuz yerde tesis varsa lütfen bu atıkları geri dönüştürün. Geri dönüşüm tavsiyesi için Yerel Yönetiminize veya yerel mağazanıza danışın.

Aküler ve akü grupları, evsel atıklarla bir arada atılmamalıdır. Doğal kaynakları korumak için lütfen akü grubunun geri dönüştürülmesini veya uygun şekilde imha edilmesini sağlayın. Mevcut geri dönüşüm ve/veya imha seçenekleriyle ilgili bilgi almak için yerel atık yönetiminize danışın. Aletinizi çalıştırarak akü grubunuzun şarjını boşaltın, akü grubunu aletten çıkarın ve kısa devre ve enerji boşaltımını önlemek için akü grubu bağlantılarını ağır yük yapıştırıcı bantlarıyla kaplayın.

Bileşenlerden herhangi birini açmayı veya çıkarmayı denemeyin.

Garanti

Yüksek kaliteli malzemeler seçmeye ve tasarım ile dayanıklılığı bir arada sunan ürünler ortaya çıkarmamızı sağlayan üretim tekniklerini kullanmaya özen gösteririz. Bu ürün üretim hatalarına karşı, (mağazadan alındıysa) satın alma tarihinden veya (internet üzerinden alındıysa) teslimat tarihinden itibaren normal ev kullanımı için (profesyonel veya ticari olmayan)ek bir maliyet olmadan üreticinin sağladığı bir garanti süresine 2 yıllık sahiptir.

Bu garanti süresi kapsamında talepte bulunmak için ürünü satın aldıđınıza dair bir kanıt sunmalısınız (satış makbuzu, fatura veya yürürlükteki kanun kapsamında kabul edilebilecek başka bir kanıt), lütfen satın alma kanıtınızı güvenli bir yerde muhafaza edin. Bu garantinin geçerli olması için satın aldıđınız ürünün yeni olması gerekir, ikinci el veya teşhir ürünleri bu kapsamda değildir. Yürürlükteki kanunda aksi belirtilmedikçe bu garanti kapsamında verilen herhangi bir ikame ürüne yalnızca orijinal ürünün garanti süresi bitimine kadar garanti verilir.

Bu garanti; ürünün amacına uygun kullanılmış olması ve montajı, temizliği, bakımı ve muhafazasının bu hüküm ve koşullarda, kullanıcı kılavuzunda yer alan bilgiler ve kullanıcı kılavuzuyla çalışmaması kaydıyla standart uygulama uyarınca yapılmış olması şartıyla ürün arızalarını ve kusurlarını kapsar.

Bu garanti; normal aşınma ve eskime nedeniyle oluşan kusurlar ile hasarları veya yanlış kullanım, yanlış kurulum veya montaj, ihmal, kaza, kötü kullanım ve ürünün hatalı şekilde değiştirilmesinden doğan hasarları kapsamaz. Yürürlükteki kanunda aksi belirtilmedikçe bu garanti hiçbir koşulda ek maliyetleri (sevkiyat, taşıma, sökme ve yeniden montaj, işçilik vs.) veya doğrudan ve dolaylı hasarları kapsamaz.

Bu garanti aşağıdakiler nedeniyle veya bunlardan kaynaklanan kusurları ve hasarı kapsamaz:

- Aksesuar aşınması dahil olmak üzere normal aşınma ve yıpranma
- Aşırı yük, yanlış kullanım veya ihmal
- Ticari, profesyonel kullanım veya kiralama
- Yetkili temsilci dışındaki kişiler tarafından onarıma teşebbüs
- Kozmetik hasar
- Yabancı nesnelere, maddelere veya kazalara nedeniyle hasar
- Kaza sonucu hasar veya değişiklik
- Üreticinin kurallarına uyulmaması
- Malların kullanımının kaybı

Ürün kusurluysa makul bir süre içinde onarım/değişim/para iadesi/servis/yedek parça hizmeti ağılayacağız.

Bu garanti kapsamındaki haklar, ürünün satın alındığı ülke için geçerlidir. Garantiye ilişkin sorular, bu ürünü satın aldıđınız mağazaya yönlendirilmelidir.

Garanti, temel haklarınıza ilave olarak verilir ve temel haklarınızı etkilemez.

Bu ürünü Türkiye'den veya Romanya'dan satın aldıđıysanız tarafınıza bir garanti belgesi sunulacaktır.

ÖNEMLİ – BU BİLGİLERİ DAHA SONRA KULLANMAK ÜZERE SAK LAYIN: DİKKATLE OKUYUN



(EN) EU DECLARATION OF CONFORMITY
(FR) DÉCLARATION UE DE CONFORMITÉ
(PL) DEKLARACJA ZGODNOŚCI UE
(RO) DECLARAȚIA DE CONFORMITATE UE
(ES) DECLARACIÓN UE DE CONFORMIDAD
(PT) DECLARAÇÃO DE CONFORMIDADE UE

Product/Produit/Produkt/Produsul/Producto/Produto

- 25 cm grass trimmer / 25 cm coupe-bordures / 25 cm podkaszarka do trawy / 25 cm trimmer de tuns iarba / 25 cm panel lateral / 25 cm aparador de relva
- MCI1198GGT / TTI1199GGT
- SN: 000001-999999

Name and address of the manufacturer or his authorised representative:

Nom et adresse du fabricant ou de son mandataire:

Nazwa i adres producenta lub jego upoważnionego przedstawiciela:

Denumirea și adresa producătorului sau a reprezentantului său autorizat:

Nombre y dirección del fabricante o de su representante autorizado:

Nome e endereço do fabricante ou do respetivo mandatário:

Kingfisher International Products B.V.,
Rapenburgerstraat 175E,
1011 VM Amsterdam,
The Netherlands

This declaration of conformity is issued under the sole responsibility of the manufacturer.

La présente déclaration de conformité est établie sous la seule responsabilité du fabricant.

Niniejsza deklaracja zgodności wydana zostaje na wyłączną odpowiedzialność producenta.

Prezentă declarație de conformitate este emisă pe răspunderea exclusivă a producătorului.

La presente declaración de conformidad se expide bajo la exclusiva responsabilidad del fabricante.

A presente declaração de conformidade é emitida sob a exclusiva responsabilidade do fabricante.

Object of the declaration/Objet de la declaration/Przedmiot deklaracji/Obiectul declarației/Objeto de la declaración/Objeto da declaração

**Product/Produit/Produkt/Produsul/Producto/
Produto**

**Model/Modèle/Model/
Modelul/Modelo/
Modelo**

EAN

25 cm grass trimmer / 25 cm coupe-bordures /
25 cm podkaszarka do trawy / 25 cm trimmer de
tuns iarba / 25 cm panel lateral / 25 cm aparador de
relva

MCI1198GGT

5063022637444
5063022637918
5063022637772
(bare)

TTI1199GGT

5063022637130
5063022636928
5063022638083
(bare)

The object of the declaration described above is in conformity with the relevant Union harmonisation legislation:

L'objet de la déclaration décrit ci-dessus est conforme à la législation d'harmonisation de l'Union applicable:

Wymieniony powyżej przedmiot niniejszej deklaracji jest zgodny z odnośnymi wymaganiami unijnego prawodawstwa harmonizacyjnego:

Obiectul declarației descris mai sus este în conformitate cu legislația relevantă de armonizare a Uniunii:

El objeto de la declaración descrita anteriormente es conforme con la legislación de armonización pertinente de la Unión:

O objeto da declaração acima descrito está em conformidade com a legislação de harmonização da União aplicável:

| | |
|--|---|
| 2006/42/EC as amended | Machinery Directive |
| 2014/30/EU as amended | Directive Electromagnetic compatibility |
| 2000/14/EC as amended | Outdoor Noise Directive |
| 2011/65/EU as amended | Directive Restriction of the use of certain hazardous substances in electrical and electronic equipment |
| Directive 2006/42/CE relative aux machines | |
| 2014/30 / UE telle que modifiée | Directive Compatibilité électromagnétique |
| Directive 2000/14/CE relative aux émissions sonores extérieures | |
| Directive 2011/65/UE relative à la limitation de l'utilisation de certaines substances dangereuses dans les équipements électriques et électroniques | |
| 2006/42/WE w zmienionej dyrektywie maszynowej | |
| 2014/30 / UE ze zmianami Dyrektywa Kompatybilność elektromagnetyczna | |
| 2000/14/WE w zmienionej dyrektywie w sprawie hałasu na zewnątrz | |
| 2011/65 / UE ze zmianami Dyrektywa Ograniczenie stosowania niektórych niebezpiecznych substancji w sprzęcie elektrycznym i elektronicznym | |
| 2006/42/CE, astfel a fost modificată | Directiva privind echipamentele |
| 2014/30/UE, astfel a fost modificată | Directiva privind compatibilitatea electromagnetică |
| 2000/14/CE, astfel a fost modificată | Directiva privind zgomotul în aer liber |
| 2011/65/UE, astfel a fost modificată | Directiva privind limitarea utilizării anumitor substanțe periculoase în echipamentele electrice și electronice |
| Directiva sobre maquinaria modificada | 2006/42/CE |
| 2014/30/UE modificada | Directiva Compatibilidad electromagnética |
| 2000/14/CE modificada | Directiva sobre ruido al aire libre |
| 2011/65/UE modificada | Directiva Restricción del uso de determinadas sustancias peligrosas en equipos eléctricos y electrónicos |
| 2006/42/CE como diretiva de máquinas alteradas | |
| 2014/30/UE como alteração da compatibilidade eletromagnético | |
| 2000/14/CE como diretiva de ruído exterior alterada | |
| 2011/65/UE como restrição diretiva alterada da utilização de certas substâncias perigosas em equipamentos elétricos e eletrônicos | |
| Measured Sound Power Level | Guaranteed Sound Power Level |
| Le niveau de puissance acoustique mesuré | Le niveau de puissance acoustique garant |
| Zmierzony poziom mocy akustycznej | Gwarantowany poziom mocy akustycznej |
| Nivel de putere acustică măsurat | Nivel de putere acustică garantat |
| Nivel de potencia sonora medido | Nivel de potencia sonora garantizado |
| Nível de potência sonora medido | Nível de potência sonora garantido |
| : 84.83 dB(A) | : 96 dB(A) |

References to the relevant harmonised standards used or references to the other technical specifications in relation to which conformity is declared:

Références des normes harmonisées pertinentes appliquées, y compris la date de celles-ci, ou des autres spécifications techniques, y compris la date de celles-ci, par rapport auxquelles la conformité est déclarée:

Odwołania do odnośnych norm zharmonizowanych, które zastosowano, wraz z datą normy, lub do innych specyfikacji technicznych, wraz z datą specyfikacji, w odniesieniu do których deklarowana jest zgodność:

Trimiteri la standardele armonizate relevante folosite, inclusiv data standardului, sau trimiteri la celelalte specificații tehnice, inclusiv data specificațiilor, în legătură cu care se declară conformitatea:

Referencias a las normas armonizadas pertinentes utilizadas, incluidas las fechas de las normas, o referencias a las otras especificaciones técnicas, incluidas las fechas de las especificaciones, respecto a las cuales se declara la conformidad:

Referências às normas harmonizadas aplicáveis utilizadas, incluindo a data da norma, ou às outras especificações técnicas, incluindo a data da especificação, em relação às quais é declarada a conformidade:

EN 60335-1:2012 + A11:2014 + A13:2017 + A1:2019 + A14:2019 + A2:2019+A15:2021+ A16:2023
EN 50636-2-91:2014
EN IEC 55014-1:2021
EN IEC 55014-2:2021
EN ISO 3744

Authorised signatory and technical file holder / signataire et responsable de la documentation technique autorisé / podmiot uprawniony do wystawienia i adres przechowywania dokumentacji technicznej / semnatar autorizat și deținător al dosarului tehnic / firmante autorizado y titular del expediente técnico / signatário autorizado e detentor da ficha técnica

Kingfisher International Products B.V.,
Rapenburgerstraat 175E,
1011 VM Amsterdam,
The Netherlands



David Awe
Group Quality Director

[09/08/2025]

Manufacturer:**EU Manufacturer:**

Kingfisher International Products B.V.,
Rapenburgerstraat 175E,
1011 VM Amsterdam,
The Netherlands

TR İthalatçı Firma:

KOÇTAŞ YAPI MARKETLERİ TİCARET A.Ş.
Sırrı Çelik Bulvarı Otokoç Blok No:9 Çekmeköy/
İstanbul 34788 Türkiye
Telefon: (90) 216 430 03 00
Faks: (90) 216 484 43 13
www.koctas.com.tr

Kullanım kılavuzuna internet üzerinden ulaşmak için www.kingfisher.com/products adresini ziyaret edin

Yetkili servis istasyonları ve yedek parça temini için aşağıda yer alan Koçtaş Müşteri Hattı ve Koçtaş Genel Müdürlük irtibat bilgilerinden faydalanınız.
KOÇTAŞ MÜŞTERİ HİZMETLERİ
0850 209 50 50